

Brugervejledning til Dell™ 2155cn/2155cdn Multifunction Color Printer

Indhold

Brugervejledning til Dell™ 2155cn/2155cdn Multifunction Color Printer 1

Inden start 31

A Bemærk, OBS og Forsigtig	33
1 Brugervejledning til Dell™ 2155cn/2155cdn Multifunction Color Printer 35	
2 Søgning efter oplysninger	37
3 Produktegenskaber	41
4 Om Printereren	45
For og Bagside	46
Set Forfra	46
Set Bagfra	47
Plads krav	47
Automatisk Dokument Ilægger (ADI).	48
Betjenings panel	49
Fastlåsning af Printereren	49

Bestilling af Tilbehør	50
Klargøring af printeren (Printeropsætning) 53	
5 Klargør printer hardware	55
Fjernelse af tape	55
Fjernelse af printhoved-enhed (PHD) bånd	56
Installation af tonerpatronerne	56
6 Installation af Valgfrit Tilbehør	59
Installation af Hukommelsesmodulet (ekstraudstyr)	59
Udskrivning af Rapport Om Printerindstillinger	62
Opdatering af Driveren, så Hukommelsesmodulet Detekteres	64
Installation af 250 ark-ilægger (ekstraudstyr)	65
Udskrivning af Rapport Om Printerindstillinger	67
Opdatering af din driver, så den detekterer 250 ark-ilæggeren	69
Installation af den Ekstra Trådløse Adapter	70
Kontrol af Boksens Indhold	71
Installation af den Trådløse Adapter ved Hjælp af	
Videoinstruktioner (Anbefales)	71
Installation af den Ekstra Trådløse Adapter	72
Udskrivning af Rapport om Printerindstillinger	73
Bestemmelse af de Trådløse Netværksindstillinger	74
Konfiguration af den Ekstra Trådløse Adapter	75
Anvendelse af Opsætningsguide for at Konfigurere en Trådløs	
Adapter	76

	Anvendelse af Avanceret Opsætning for at Konfigurere Trådløs Adapter	78
	Konstruktion af et Nyt Trådløst Netværksmiljø for Din Computer	85
7	Tilslutning af printeren	99
	Tilslutning af printer til Computer eller Netværk	100
	Direkte Tilslutning	100
	Netværksforbindelse	101
	Tilslutning af Telefonforbindelsen	102
	Tænding af Printeren	105
	Indstilling af Første Indstillinger på Betjeningspanelet	105
8	Indstilling af IP-adressen	111
	Tildeling af en IP-adresse	111
	Når du bruger Nem klargøring navigator	111
	Når du bruger betjeningspanelet	112
	Når du bruger Værktøjskassen	113
	Verificering af IP-indstillingerne	114
	Verificering af indstillingerne ved hjælp af systemindstillingsrapporten	114
	Verificering af indstillingerne ved hjælp af pingkommando	115

9	Ilægning af papir	117
10	Installer Printerdrivere på Computere med Windows 121	
	Identificer Præ-installationsstatus for Printerdrivere	121
	Når du Bruger Betjeningspanelet	121
	Når du Bruger Værktøjskassen	121
	Deaktivering af firewall'en inden installation af printersoftwaren 122	
	Indsæt Drivere og Hjælpeprogrammer-cd'en.	122
	Direkte Forbindelse Opsætning	123
	Opsætning af Netværksforbindelse	126
	Opsætning af Netværksprinter På et Lokalt Netværk	127
	Opsætning af Netværksprinter På et Fjernnetværk	133
	Klargøring til Delt Udskrivning	140
	Peg og Udskriv	142
	Peer-to-Peer	144
11	Installation af printerdrivere på Macintosh-computere 149	
	Installation af drivere og software	149
	Tilføjelse af en printer under Mac OS X 10.5 eller 10.6	150
	Tilføjelse af en printer på Mac OS X 10.4.11	151
	Tilføjelse af en printer på Mac OS X 10.3.9	153
	Konfiguration af indstillinger	154

12 Installation af printerdrivere på Linux-computere (CUPS) 155

Handling på Red Hat Enterprise Linux 4 WS/5 Client	155
Opsætningsoversigt	155
Installation af printerdriveren	155
Klargøring af køen	156
Indstilling af standardkøen	157
Angivelse af udskrivningsindstillingerne	157
Afinstallation af printerdriveren	157
Handling på SUSE Linux Enterprise Desktop 10	158
Opsætningsoversigt	158
Installation af printerdriveren	158
Klargøring af køen	159
Indstilling af standardkøen	160
Angivelse af udskrivningsalternativerne	160
Indstilling af kodeordet for at få rettigheder som printeradministrator	161
Afinstallation af printerdriveren	161
Handling på SUSE Linux Enterprise Desktop 11	162
Opsætningsoversigt	162
Installation af printerdriveren	162
Klargøring af køen	162
Indstilling af standardkøen	164
Angivelse af udskrivningsalternativerne	164
Indstilling af kodeordet for at få rettigheder som printeradministrator	165
Afinstallation af printerdriveren	165

Sådan bruges printeren 167

13 Dell Printer Configuration Web Tool . 169

Oversigt	169
Når du bruger betjeningspanelet	170
Når du bruger Værktøjskassen	170
Brug af Dell Printer Configuration Web Tool	171
Printerstatus	171
Printerjobs	172
Printerindstillinger	172
Udskrivningsserver-indstillinger	172
Kopier printerindstillinger	172
Udskrivningsvolumen	172
Adressebog	172
Printerinformation	172
Bakkeindstillinger	173
E-mail-alarm	173
Indstil kodeord	173
Onlinchjælp	173
Bestil tilbehør på:	173
Kontakt Dell-support på:	173
Klargøring af Dell Printer Configuration Web Tool0	173
Opsætning fra din webbrowser	174
Opsætning fra betjeningspanel	176
Sidevisningsformat	176
Topramme	177
Venstre ramme	178
Højre ramme	179
Ændring af indstillingerne af menuposterne	180
Detaljer om menuposterne	181
Printerstatus	184
Printerjobs	186

Printerindstillinger	187
Udskrivningsserver-indstillinger	224
Kopier printerindstillinger	256
Udskrivningsvolumen	257
Adressebog	260
Bakke-indstillinger	271

14 Retningslinjer for udskrivningsmedier 275

Papir	275
Papiregenskaber	275
Anbefalet papir	277
Uacceptabelt papir	277
Valg af papir	278
Valg af fortrykte medier og brevhoveder	278
Valg af forhullet papir	279
Udskrivning på et brevhoved (fortrykt eller forhullet papir)	279
Konvolut	281
Etiketter	282
Opbevaring af udskrivningsmedier	283
Identifikation af udskrivningsmedie og specifikationer	284
Understøttede papirstørrelser	284
Understøttede papirtyper	285
Papirtypespecifikationer	285

15 Ilægning af udskrivningsmedier 287

Kapacitet	287
Udskrivningsmediemål	287

Ilægning af udskrivningsmedier i standard 250-ark bakken og 250 ark-ilæggeren (ekstraudstyr)	287
Ilægning af konvolutter i standard 250-ark bakken og 250 ark-ilæggeren (ekstraudstyr)	290
Ilægning af brevhoved (fortrykt eller forhullet papir)	292
Ilægning af udskrivningsmedie i SSF	294
Ilægning af en konvolut i SSF	295
Brug af SSF	297
Linkede bakker	298

16 Betjeningspanel 299

Brug af betjeningspanelets knapper	299
Udskrivning af en panelindstillinger-side	301
Når du bruger betjeningspanelet	301
Når du bruger Værktøjskassen	302

Udskrivning, kopiering, scanning og fax 303

17 Udskrivning 305

Tips til succesrig udskrivning	305
Tips til opbevaring af udskrivningsmedier	305
Forebyggelse af papirstop	305
Afsendelse af et job til udskrivning	306
Annullering af et udskriftsjob	306
Annullering af et job fra betjeningspanelet	306
Annullering af et job fra en computer, som kører Windows	307
Dupleksudskrivning	307

Dupleksudskrivning med duplekser (kun Dell 2155cdn Multifunction Color Printer)	308
Dupleksudskrivning uden duplekser (kun Dell 2155cn Multifunction Color Printer)	308
Brug af folderudskrivning (Dell 2155cn- og 2155cdn-modeller)	310
Brug af Gemt udskrivning-funktionen	311
Sikker udskrivning	312
Private MailBox-udskrift	312
Public MailBox-udskrift	312
Prøvetryk	312
Lagring af udskrivningsjobs	313
Udskrivning af de lagrede jobs	313
Angivelse af kodeord på betjeningspanelet (Sikker udskrivning/Private MailBox-udskrift)	313
Sletning af lagrede jobs	314
Udskrivning fra USB-hukommelse	314
Understøttede filformater	315
PDF Direkte udskrivning fra port	315
Udskrivning af en rapport-side	316
Udskrivning af rapport om systemindstillinger	316
Udskrivning af liste med eksempler på fonte	317
Printerindstillinger	318
Udskrivning af rapport om systemindstillinger	319
Brug af betjeningspanelet til at ændre printerindstillinger	320
Brug af Dell Printer Configuration Web Tool til at ændre printerindstillinger	321
Nulstilling af standarder	322
Justering af sproget	323

18 Kopiering	325
Ilægning af papir til kopiering	325
Valg af papirbakke	325
Forberedelse af et dokument	325
LavKopier Fra Dokumentglasset	326
LavKopier Fra ADF	328
Indstilling af Kopieringsalternativer	329
Antal kopier	329
Farve	330
Valg af Bakke	330
SSF-Papirstørrelse	331
SSF-Papirtype	332
Samlet	333
Reducer/Forstør	335
DokumentStørrelse	336
Original Type	337
Lysere/Mørkere	338
Skarphed	339
Farvemætning	339
AutoEksponering	340
2-Sidet	341
Flere op	342
Margin Top/Bund	343
Margin ven./højre	344
Margin Midt	345
Ændring af Standardindstillingerne	345
Indstilling af strømsparealternativet	346

19 Scanning	349
Scanning Overblik	349
Scanning - Med scanner driver	349
Scanning - Uden scanner driver	350
Scanning fra Betjeningspanelet	352
Scanning med TWAIN-driveren	354
Indstillingsværktøj til Scanning	357
Indstillinger for IP-adresse	358
Kodeordsindstillinger	360
Scanning vha. Windows Image Acquisition (WIA) driver	361
Scanning til Netværk	363
Oversigt	364
Procedurer	365
Indstilling af et Lognavn og et Kodeord (Kun SMB)	365
Opret en Delt Mappe (Kun SMB)	367
Indstilling af en Destination ved Hjælp af Adressebog	374
Sending af den Scannede Fil på Netværket	383
Scanning til et USB-stik	383
Typer af USB-stik	384
Angiv en Mappe for at Gemme det Indscannede Billede	384
Isætning og Fjernelse af et USB-stik	385
Sending af en E-mail med det Scannede Billede	385
Indstilling af en E-mail Alarm	385
Registrering af en Ny Bruger	386
Sending af en E-mail med den Scannede Fil	387

20 Faxhåndtering	389
Specifikation af indledende faxindstillinger ved hjælp af Nem klargøring-navigator	389
Indstilling af land	390
Indstilling afprinter-id	390
Brug af det numeriske tastatur til indtastning af tegn	391
Tastatur bogstaver og tal	392
Ændring af numre og navne	393
Indsættelse af pause	393
Indstilling af klokkeslæt og dato	393
Ændring af klokkeslætformat	394
Indstilling af lyde	394
Højttalerlydstyrke	394
Ringelydstyrke	395
Specifikation af faxindstillinger	395
Ændring affaxindstillinger	395
Tilgængelige faxindstillinger	396
Avancerede faxindstillinger	401
Afsendelse af en fax	403
Ilægning af et originaldokument	403
Justering af dokumentopløsningen	405
Justering af dokumentkontrasten	406
Afsendelse af fax automatisk	407
Afsendelse af fax manuelt	408
Bekræftelse af transmissioner	409
Automatisk genopkald	409
Afsendelse af en forsinket fax	410

Afsendelse af en fax via driveren (Direct Fax)	411
Eksempel	411
Modtagelse af en fax	418
Om modtagetilstande	418
Ilægning af papir til modtagelse af faxer	418
Modtagelse af en fax automatisk i faxtilstand	418
Modtagelse af en fax manuelt i telefontilstand	419
Modtagelse af en fax automatisk i telefon/Fax eller Telefonsvarer/Fax	419
Modtagelse af en fax manuelt ved hjælp af eksternt telefon	419
Modtagelse af faxer via DRPD	420
Modtagelse af faxer i hukommelsen	421
Forespørgselsmodtagelse	421
Automatisk opkald	421
Hurtigopkald	421
Indstilling af hurtigopkald	421
Afsendelse af en fax ved hjælp af hurtigopkald	422
Gruppeopkald	424
Indstilling af gruppeopkald	424
Redigering af gruppeopkald	425
Afsendelse af en fax med gruppeopkald (transmission til flere adresser)	426
Udskrivning af en hurtigopkaldsliste	426
Telefonbog	426
Andre måder at faxe på	428
Brug af sikker modtagetilstand	428
Brug af en telefonsvarer	429
Brug af et computermodem	430
Udskrivning af en rapport	430
Hurtigopkald	431

Adressebog	431
Serveradresse	431
Faxaktivitet	431
Fax venter	431
Udskr.måler	431

Ændring af indstillinger	432
------------------------------------	-----

Bliv bekendt med din printer 433

21 Forklaring af Værktøjskassens menuer 435

Rapport om printerindstillinger	435
Printer-information	435
Menu-indstillinger	436
Rapporter	440
TCP/IP-indstillinger	441
Standard-indstil.	441
Fax-indstillinger	445
Vedligeholdelse af printer	448
System-indstillinger	448
Dato og klokkeslæt	453
Papirdensitet	454
Farver-egistreringsindstilling	454
Indstil højde	456
Nulst. stand.	456
Ikke-Dell toner	457
Start udskriftstæller	457
Bakke-indstillinger	457
TCP/IP-indstillinger	460
Netværks-indstillinger	462
Kopi-standarder	462
Scanne-standarder	468

Fax-standarder	471
Standarder for Udskriv fra USB	473
Fax-indstillinger	475
Diagnosticering	479
Tabel udskrift	479
Kontrol af Maskine	479
Kontrolindstilling for krøllet papir	480
Omgivelsessensorinformation	482
Rengør Fremkalder	482
Genopfriskning Indstilling	482
Nulstilling af Standarder	483
Når du bruger Værktøjskassen	483

22 Forklaring af Printermenuerne 485

Rapport/Liste	485
Systemindstillinger	485
Panelindstillinger	485
Liste over PCL-fonte	485
PCL Makroliste	486
Liste over PDF-fonte	486
Jobhistorie	486
Fejlhistorie	486
Udskriftsmåler	486
Farvetestsider	486
Protokolmonitor	486
Hurtigopkald	486
Adressebog	487
Serveradresse	487
Faxaktivitet	487
Fax venter	487
Lagrede dokumenter	487

Administ. Menu	487
Telefonbog	488
Udskriftsprog	488
Netværk	498
Faxindstillinger	508
Systemindstillinger	519
Vedligeholdelse	531
Sikkerhedsindst.	538
USB-indstil.	541
Standardindstil.	541
Kopistandarder	541
Scannestandarder	543
Faxstandarder	545
Udskriv fra USB-standarder	545
Bakke-indstil.	546
Panelsprog	550
Udskriv Menu	550
Sikkerhedstryk	551
Privat Postboks	551
Offentlig Postboks	552
Prøvetryk	553
Sikker Modtag.	554
Kopieringsmenu	554
Valg af Bakke	555
SSF-papirstørrelse	555
SSF-papirtype	556
Samlet	557
Reducer/Forstør	557
Dokumentstørrelse	558
Original type	559

Lysere/Mørkere	559
Skarphed	560
Farvemætning	560
Autoeksponering	560
2-sidet	561
Flere op	561
Margin Top/Bund	561
Margin ven./højre	562
Margin Midt	562
Scannemenu	562
Scan til USB-hukommelse	562
Scan til E-mail	563
Scan til Netværk	563
Scan til Program	564
Filformat	564
Farveindstilling	564
Opløsning	565
Dokumentstørrelse	565
Lysere/Mørkere	566
Skarphed	566
Kontrast	567
Autoeksponering	567
Margin Top/Bund	567
Margin ven./højre	568
Margin Midt	568
Faxmenu	568
Faxtil	568
Opløsning	569
Lysere/Mørkere	569
Rør på	570
Forsinket Start	570
ForespørgselModtag	570

Fax-forside	571
Udskriv fra USB-menu	571
Dokument	571
Vælg Bakke	571
SSF-papirstørrelse	571
SSF-papirtype	572
2-sidet	573
Layout	573
PDF-kodeord	574
Panellås	574
Aktivering af Panellåsen	574
Deaktivering af Panellåsen	575
Nulstilling af Standarder	575
Når du Bruger Betjeningspanelet	576

23 Forklaring af din printer-software 577

Printerindstillinger-hjælpeprogram	579
Status vindue	580
Værk tøjskasse	580
Opdater	580
Fejlfinding	580
Adressebogseditor	580
Scanknap Kontrol	580
Dell ScanCenter	581
Adressebøger	581
Adressebogstyper	581
Tilføj og Redigere Optegnelser til Adressebøgerne	582
Status Monitor Widget for Macintosh	586
Status Monitor Widgetfunktion	586

Inden Installation af Status Monitor Widget	586
Installation af Status Monitor Widget	586
Åbning og Lukning af Status Monitor Widget	587
Printerstatusvindue	588
Bestil Vindue	589
Præferencer	590
Status monitor konsol for Linux	591
Status Monitor Konsol Funktion	592
Inden Installation af Status Monitor Konsol	592
Installation af Status Monitor Konsollen	592
Opstart af Status Monitor Konsollen	593
Valg afPrinter Vindue	593
Printer Statusvindue	594
Dell Supplies Management System vindue	595
Service tag vindue	597
Vindues indstillinger	597
24 Forklaring af fonte	601
Skrifttyper og Fonte	601
Vægt og Stil	601
Pitch og Punktstørrelse	602
Bitmapfonte og Konturfonte	603
Permanente fonte	605
Symbolsæt	606
Symbol sæt for PCL 5/PCL 6	607

25	Forklaring af printermeddelelser	609
26	Udskrivning med Web Services on Devices (WSD) 621	
	Tilføjelse af Roller for Printerfunktioner	621
	PrinterKonfiguration	622
	Installation af en Printerdriver ved hjælp af guiden Tilføj Printer 622	
27	Specifikationer	625
	Kompatibilitet i forhold til operativsystemer	625
	Strømforsyning	625
	Mål	625
	Hukommelse	625
	Sidebeskrivelsessprog (PDL)/emulering, operativsystem og interface 626	
	MIB-kompatibilitet	626
	Omgivelser	626
	Anvendelse	626
	Garanti for udskrivningskvalitet	626
	Opbevaring	627
	Højde	627
	Kabler	627
	Specifikationer for kopimaskine	628
	Specifikationer for scanner	629

Specifikationer for fax	629
Vedligeholdelse af din printer 631	
28 Vedligeholdelse af din printer	633
Bestemmelse af Status for Tilbehør	633
Besparelse af tilbehør	633
Bestilling af Tilbehør	634
Lagring af udskrivningsmedia	634
Opbevaring af forbrugsdele	635
Udskiftning af Tonerpatronerne	635
Fjernelse af Tonerpatronen	636
Installation af en Tonerpatron	637
Udskiftning af printhead-enhed (PHD-enhed)	639
Fjernelse af PHD-enheden	639
Installering af en PHD-enhed	642
Udskiftning af Retard Roller'en	647
Udtagning af retard roller'en i standard 250-ark bakken	648
Installation af en Retard Roller i Standard 250-ark Bakken	649
Rengøring Inden i Printereren	651
Rengøring af Tilførselsvalsen	651
Rengøring af CTD-sensoren	657
Rengøring af Scanneren	660
Rengøring af ADF-tilførselsvalsen	662
Indstilling af Farveregistreringen	663
Udskrivning af Farveregistreringstabellen	663

Bestemmelse af Værdier	664
Indtastning af værdier	666
29 Udtagning af alternativer	669
Udtagning af hukommelsesmodulet (ekstraudstyr)	669
Udtagning af 250 ark-ilægger (ekstraudstyr)	672
Udtagning af den trådløse printeradapter (ekstraudstyr)	674
30 Afhjælpning af papirstop	679
Forebyggelse af Papirstop	679
Identifikation af Stedet for Papirstop	680
Afhjælpning af Papirstop fra ADI'en	681
Afhjælpning af Papirstop fra Enkeltarkilæggeren	684
Fjernelse af Fastklemt Papir fra Standard 250-ark Bakken	688
Afhjælpning af Papirstop fra Fuseren	692
Afhjælpning af Papirstop fra Duplekseren	696
Afhjælpning af Papirstop fra 250 ark-ilægger (Ekstraudstyr)	697
Fejlfinding 703	
31 Fejlfindingsoversigt	705
Basale printerproblemer	705
Display-problemer	705
Udskrivningsproblemer	706

Udskriftskvalitetsproblemer	708
Outputtet er for lyst	709
Toneren tværer ud eller udskriften smitter af	713
Tilfældige pletter/slørede billeder	714
Alt output er tomt	715
Der er striber på outputtet	717
Outputtet er delvist eller helt sort.	719
Pitchede farveprikker	719
Lodrette blanke dele	721
Skyggedannelse	722
Lys-induceret træthed	723
Slør	724
Bead-Carry-Out (BCO)	725
Flossede tegn	726
Striber	727
Boremærkemønster	728
Krøllet/skjoldet papir	729
Beskadigelse af papirets forreste kant	731
Papirstop/justeringsproblemer	732
Top- og sidemargen er forkerte.	733
Farveregistreringen er ude af justering	733
Billeder er skæve	735
Standard 250-ark bakke, stop pga. forkert tilførsel	735
SSF stop pga. forkert tilførsel	737
250 ark-ilægger (ekstraudstyr), stop pga. forkert tilførsel	739
Regi-stop (Afslut-sensor Til PAPIRSTOP)	740
Afslut-stop (Afslut-sensor Fra PAPIRSTOP)	741
Standard 250-ark bakke/250 ark-ilægger (ekstraudstyr), multi-fremføringsstop	741
SSF multi-fremføringsstop	742
Støj	742
Kopieringsproblem	743



Faxproblemer	744
Scanningsproblemer	746
Problemer med installeret tilbehør (ekstraudstyr)	751
Scannerdriver/printerhjælpeprogramproblemer	752
Andre problemer	754
Kontakt til service	756

Appendiks 759

B Appendiks	761
Dell's™ Politik for Teknisk Support.	761
Online Tjenester	761
Politik mht. Garanti og Returnering.	762
Genanvendelses information	762
Kontakt Dell.	762

Inden start

Bemærk, OBS og Forsigtig

-  **BEMÆRK:** BEMÆRK angiver vigtig information, som hjælper dig med at gøre bedre brug af din printer.
-  **OBS:** OBS angiver enten potentiel skade på hardwaren eller tab af data og informerer dig om, hvordan problemet undgås.
-  **FORSIGTIG:** FORSIGTIG angiver potentiel materialeskade, personskade eller død.

Informationen i dette dokument kan ændres uden varsel.

© 2010Dell Inc. Alle rettigheder forbeholdes.

Alle former for gengivelse af disse materialer uden skriftlig tilladelse fra Dell Inc. er strengt forbudt.

Varemærker, der er anvendt i denne tekst: *Dell*, *DELL*-logoet er varemærker tilhørende Dell Inc.; *Microsoft*, *Windows*, *Windows Server*, *Windows Vista* og *Active Directory* er enten varemærker eller registrerede varemærker tilhørende Microsoft Corporation i USA og/eller andre lande; *Adobe* og *Photoshop* er enten registrerede varemærker eller varemærker tilhørende Adobe Systems Incorporated i USA og/eller andre lande; *Wi-Fi* er et registreret varemærke tilhørende Wi-Fi Alliance; *Red Hat* og *Red Hat Enterprise Linux* er registrerede varemærker tilhørende Red Hat Inc. i USA og andre lande; *SUSE* er et registreret varemærke tilhørende Novell, Inc., i USA og andre lande.

XPS (XML Paper Specification): Dette produkt kan omfatte immaterielle rettigheder, der ejes af Microsoft Corporation. De vilkår og betingelser, i henhold til hvilke Microsoft giver licens til sådan immateriel ejendom, kan findes på <http://go.microsoft.com/fwlink/?LinkId=52369>; *DES*: Dette produkt omfatter software, der er udviklet af Eric Young (eay@mincom.oz.au); *AES*: Copyright (c) 2003, Dr. Brian Gladman, Worcester, Storbritannien. Alle rettigheder forbeholdes. Dette produkt anvender publiceret AES-software, der er stillet til rådighed af Dr. Brian Gladman i henhold til BSD-licensvilkårene; *TIFF (libtiff)*: Copyright (c) 1988-1997 Sam Leffler og Copyright (c) 1991-1997 Silicon Graphics, Inc.; *ICC Profile (Little cms)*: Copyright (c) 1998-2004 Marti Maria.

Andre varemærker og firmanavne kan være anvendt i dette dokument til at referere til enten de firmaer, som har mærkerne, eller til deres produkter. Dell Inc. fraskriver sig enhver ejendomsinteresse i andre varemærker og firmanavne end dets egne.

Printersoftwaren bruger nogle af de koder, der er defineret af Independent JPEG Group.

Hvad angår RSA BSAFE

er der installeret RSA BSAFE-software, produceret af RSA Security Inc., på printeren.



UNITED STATES GOVERNMENT BEGRÆNSEDE RETTIGHEDER

Denne software og dokumentation leveres med BEGRÆNSEDE RETTIGHEDER. Brug, duplikation eller offentliggørelse af regeringen er underkastet begrænsninger som nedfældet i punkt (c)(1)(ii) i Rights in Technical Data and Computer Software (Rettigheder i teknisk data og computersoftware) bestemmelsen i DFARS 252.227-7013 og er anvendelig i FRA-bestemmelserne: Dell Inc., One Dell Way, Round Rock, Texas, 78682, USA.

September 2010 Rev. A01

Brugervejledning til Dell™ 2155cn/2155cdn Multifunction Color Printer

Klik på linkene til venstre for oplysninger om egenskaberne, alternativerne og anvendelsen af din printer. Oplysninger om anden dokumentation, som følger med din printer, finder du under ”Søgning efter oplysninger”.

For bestilling af nye tonerpatroner eller tilbehør fra Dell:

 **BEMÆRK:** Når det gælder Macintosh, skal du starte Status Monitor Widget og derefter vælge knappen Bestil tilbehør for at åbne vinduet Bestil.

- 1 Dobbeltklik på ikonet på dit skrivebord.



Hvis du ikke kan finde ikonet på dit skrivebord, skal du følge fremgangsmåden nedenfor.

- a Klik på DLRMM.EXE under `x:\abc\Dell Printers\Additional Color Laser Software\Reorder`, hvor `x:\abc` er det sted, hvor printersoftwaren er installeret.
- b Klik på Filer på værktøjslinjen og derefter på Opret genvej i rullemenuen.
- c Højreklik på genvejsmenuen.
- d Vælg Send til fra fald-ned-menuen og klik derefter på Skrivebord (opret genvej) i den viste undermenu.

Vinduet Dell Supplies Management System kommer frem.

Du kan også starte Dell Supplies Management System ved at klikke på Start → Alle Programmer → Dell Printere → Supplerende farvelasersoftware → Dell Supplies Management System.

- 2 Klik på linket til Besøg Dell-websted for bestilling af printertilbehør (www.dell.com/supplies), eller bestil Dell-printertilbehør via telefonen. Sørg for at have dit Dell-printerservicetag parat, så får du den bedste service. Flere oplysninger om placeringen af dit servicetagnummer kan findes under "Ekspres Servicekode og Servicetag."

Søgning efter oplysninger



BEMÆRK: Det følgende er det alternative tilbehør, som du kan købe separat.

- Ekstra hukommelse (512 MB)
- 250 ark-ilægger
- Trådløs adapter
- USB-kabel
- Ethernet-kabel

Hvad søger du efter?

Find det her

- Drivere til min printer
- Min *Brugervejledning*

Drivere og Hjælpeprogrammer CD



Drivere og Hjælpeprogrammer CD'en indeholder installationsvideo, dokumentation og drivere til din printer. Du kan anvende CD'en til at installere drivere eller få adgang til din installationsvideo og dokumentation.

Readme-filer kan være inkluderet på din CD for at give dig sidste øjeblikks-opdateringer om tekniske ændringer af din printer eller avanceret teknisk referencemateriale for erfarne brugere eller teknikere.

Hvad søger du efter?

Find det her

- Hvordan jeg anvender min printer

Kort referencevejledning

DELL™

Dell™ 2100/2100s Multi-function Color Printer Quick Reference Guide

About Your Printer

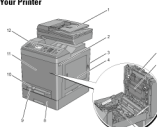
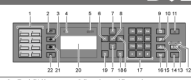
1	Automatic Document Feeder (ADF)	7	Display (2100s only)
2	Side-Entry Tray	8	Outfeed Tray/Sheet Feeder
3	Phone-Ready	9	Single Sheet Feeder (SSF)
4	Front Access Cover (front cover/edges feeder)	10	Power Cord
5	Power	11	Print Control Panel. You can open the front cover by making the following callouts.
6	Roll Tray	12	Operator Panel



Service Tag

September 2011

1	View Touch Pad button	Call up the stored Favorites.
2	Copy button	Moves to the top level of the Copy menu.
3	Print button	Moves to the top level of the Print menu.
4	Ready LED	Light goes on when scanning, copying, or printing has ended.
5	Ready/Error LED	Light goes on when the printer is ready. Ready LED light goes on when the printer starts a scan. Error LED light goes on when an error occurs.
6	Right arrow button	Moves cursor or highlight right or down.
7	Left arrow button	Moves cursor or highlight left or down.
8	OK button	Confirms the entry of a value.
9	Cancel button	Moves to the Address Book menu for the Fax and Scan menus.
10	Refresh/Thru button	Refreshes a telephone number.
11	Cancel button	Resets a page size, resolution, or color.
12	Cancel button	Resets the current printing or pending job.
13	Color LED	Light goes on when which color mode is selected.
14	Color Menu	Resets the color mode.
15	Start button	Starts a job.
16	Home Dial button	Call up a stored telephone number.
17	Backspace button	Deletes characters and numbers.
18	Number keypad	Enters characters and numbers.
19	OK/Start button	Resets the current setting, and returns to the top screen.
20	Direct button	Returns to the previous screen.
21	LED Panel	Displays status settings, instructions, and error messages.
22	Phone button	Moves to the top level of the Scan menu.
23	Phone button	Moves to the top level of the Print menu. USB Memory, Job Status, and System menu.

NOTE: Moving a 4-digit menu or returning to a previous screen causes the screen to enter a waiting state. Press the OK/Start button to exit the waiting or setting state.

- Sikkerhedsinformation
- Garantioplysninger

Produktinformationsguide



FORSIGTIG: Læs og følg alle sikkerhedsforskrifterne i din *Produktinformationsguide*, inden du sætter printeren op og anvender den.

Hvad søger du efter?

Find det her

- Hvordan min printer gøres klar til brug

Klargøringsdiagram

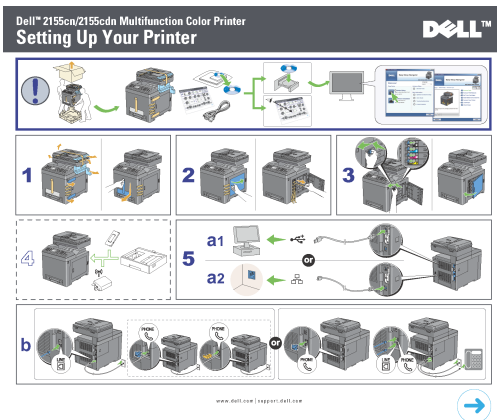

-
- Ekspres Servicekode og Servicetag

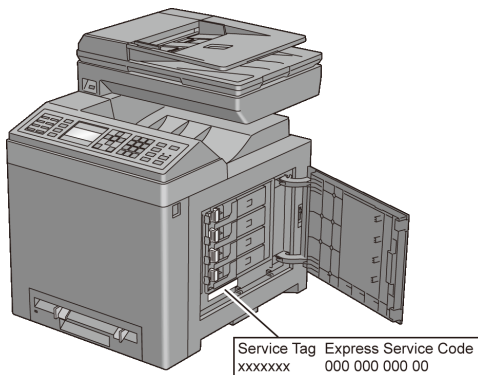

Ekspres Servicekoden og Servicetag'et er placeret på indersiden af printerens låge til tonerpatroner.

-
- Sidste nye drivere til min printer
 - Dokumentation til min printer

Gå til support.dell.com.

Hvad søger du efter?	Find det her
<ul style="list-style-type: none"> • Svar på spørgsmål om teknisk service og support 	<p>support.dell.com yder adskillige online værktøjer, inklusiv:</p> <ul style="list-style-type: none"> • Løsninger – Råd og tip om fejlfinding, artikler af teknikere og online-kurser • Opgraderinger — Opgraderingsoplysninger om komponenter, som f.eks. printerdrivere. • Kundeservice – Kontaktoplysninger, oplysninger om bestillingsstatus, garanti og reparationer • Downloads – Drivere • Vejledninger – Printerdokumentation og produktspecifikationer <p>Gå til support.dell.com. Vælg din region, og udfyld de nødvendige oplysninger for at få adgang til hjælpeværktøjer og information.</p>

Produktegenskaber

Dette kapitel beskriver produkttegenskaberne og angiver deres links.

Udskrivning fra USB-hukommelse
(Direkte USB-udskrivning)

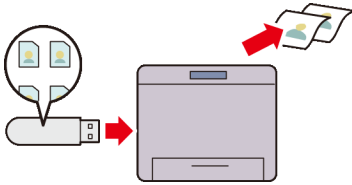

Udskrivning fra USB-hukommelsesfunktionen gør det muligt at udskrive direkte fra en USB-hukommelse, uden at det er nødvendigt, at du starter din computer og et program.

Flere op i fanen Layout (N-op udskrivning)

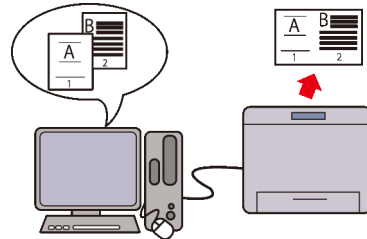

Flere op-funktionen gør det muligt at udskrive dokumenter som dokumenter med reduceret størrelse, der indeholder 2, 4, 8, 16 eller 32 sider på et enkelt ark papir ved at indstille det fra printerdriveren. Denne funktion hjælper til at spare papir.

Flere op (2-i-1 kopi)

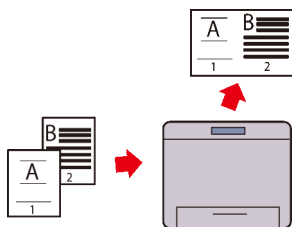

Du kan kopiere dokumenter som dokumenter med to sider som reduceret størrelse på en side af et enkelt ark papir ved at vælge **Flere op** på betjeningspanelet. Denne funktion hjælper til at spare papir.

2-Sidet (Duplekskopi)

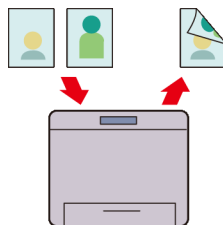

Du kan kopiere dokumenter på begge sider af et ark papir ved at vælge **2-sidet** på betjeningspanelet, når du tager en kopi. Denne funktion hjælper til at spare papir.

Sending af en E-mail med det Scannede Billede (Scan til e-mail)

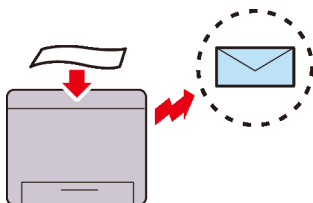

Anvend funktionen **Scan til e-mail**, hvis du ønsker at sende scannede data med e-mail. Du kan sende de scannede data direkte som en e-mail-vedhæftning. Du kan vælge modtagernes e-mail-adresser i adressebogen på printerens eller serveren. Eller du kan indtaste adressen på printerens betjeningspanel ved hjælp af det numeriske tastatur.

Scanning til Netværk (Scan til SMB/FTP)

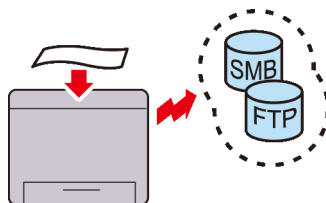

Du kan overføre scannede data til en pc eller en server via SMB eller FTP uden servicesoftware. Selv om det er påkrævet at registrere FTP-målserveren eller pc'en forinden, hjælper det dig til at spare tid.

Scanning til et USB-stik (Scan til USB-hukommelse)

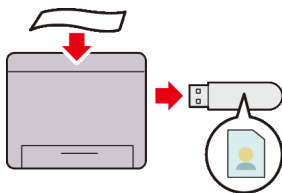

Med funktionen Scan til USB-hukommelse behøver du ikke en pc for at tilslutte en USB-hukommelse. Du kan specificere USB-hukommelsen, der er sat ind i printerens port, som et datalagringssted, når du scanner data.

LavKopier Fra Dokumentglaslet (Scan Fra Dokumentglaslet)

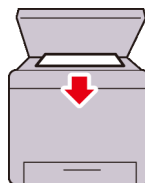

Du kan scanne siderne i en bog eller en brochure fra dokumentglaslet. Placer dem, så de vender nedad, når du scanner dokumenter med dokumentglaslet.

LavKopier Fra ADF (Scan fra ADF)



Du kan scanne ubundne stykker papir med ADF. Læg dem i, så de vender opad, når du scanner dokumenter med ADF.

Afsendelse af en fax via driveren (Direct Fax) (Direkte fax fra pc)

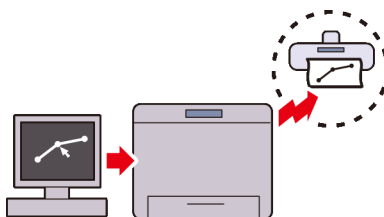

Du kan sende faxer direkte fra din pc med faxdriveren. Du kan specificere faxindstillingerne som den normale fax. Du kan også specificere modtagerens faxnummer på det numeriske tastatur eller med adressebogen eller telefonbogen.

Adressebøger (Adressebog)

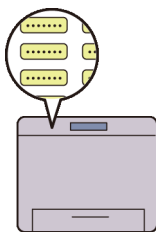

Adressebogen simplificerer modtagerspecifikationen. Du kan både anvende adressebogen på printeren og på serveren. Vælg det ønskede adresse- eller faxnummer i adressebogen, når du anvender funktionen Scan til e-mail eller Scan til SMB/FTP eller sender faxer.

Om Printeren

Dette kapitel giver et overblik over din Dell™ 2155cn/2155cdn Multifunction Color Printer.



BEMÆRK: I denne brugervejledning benævnes Dell™ 2155cdn Multifunction Color Printer som "printer".



BEMÆRK: De anvendte billeder og de beskrevne procedurer i denne manual er dem for Dell 2155cdn Multifunction Color Printer.

For og Bagside

Set Forfra

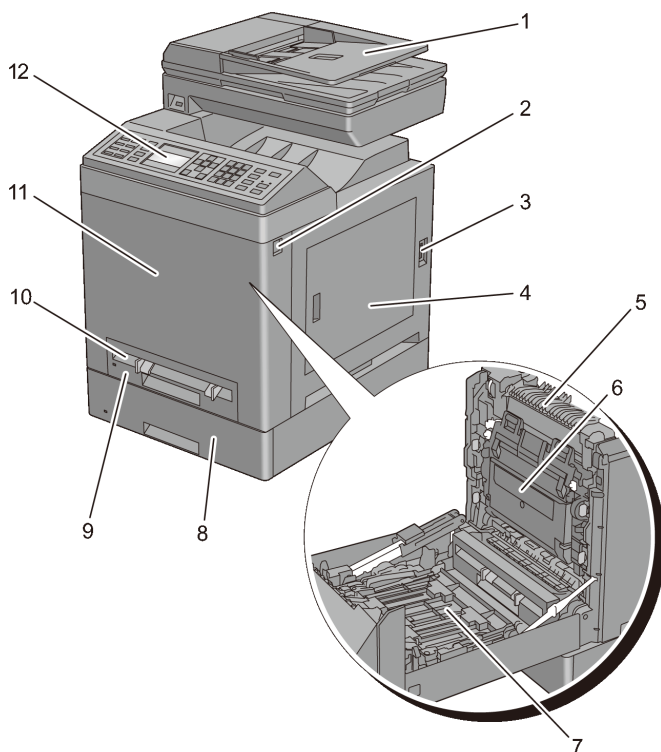

1	Automatisk Dokument Ilægger (ADI)	7	Duplekser (kun 2155cdn)
2	Sideknap	8	250 ark-ilægger (ekstraudstyr)
3	Tænd-sluk-knap	9	Standard 250-ark bakke
4	Adgangslåge til toner (tonerpatroner inde bagved)	10	Enkeltarkilægger (SSF)
5	Fuser	11	Frontdæksel

BEMÆRK: Du kan åbne frontdækslet ved at trykke på sideknappen (2).

OBS: For at forhindre uregelmæssige skærbilleder eller funktionsfejl på din printer, skal du ikke stille printeren i direkte sollys med enkeltarkilæggeren åben.

Set Bagfra

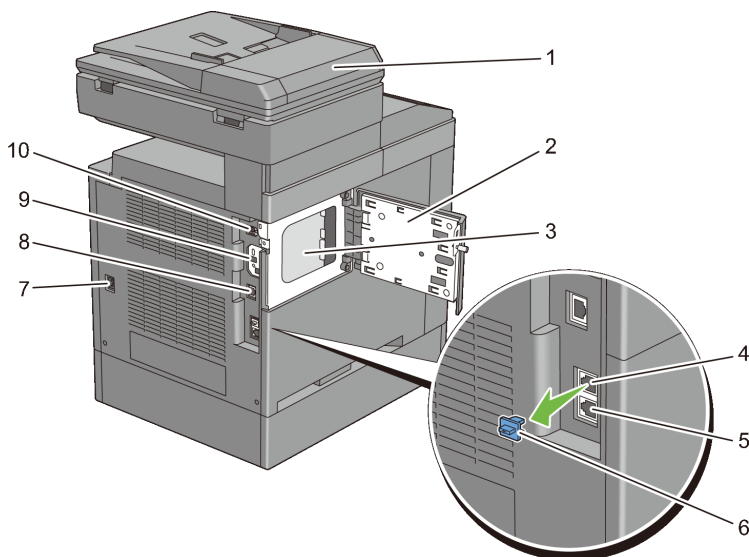

1	Automatisk Dokument Ilægger (ADI)	6	"Blåt" stik
2	Kontrolpladedæksel	7	Strømforsyningsstik
3	Kontrolplade	8	Ethernet port
4	Telefonstik	9	Port til Trådløs Adapter
5	Stikkontakt	10	USB-port

Plads krav

Sørg for, at der er plads nok til at åbne printerbakken, dækslerne samt tilbehør (ekstraudstyr), og til ordentlig ventilation.

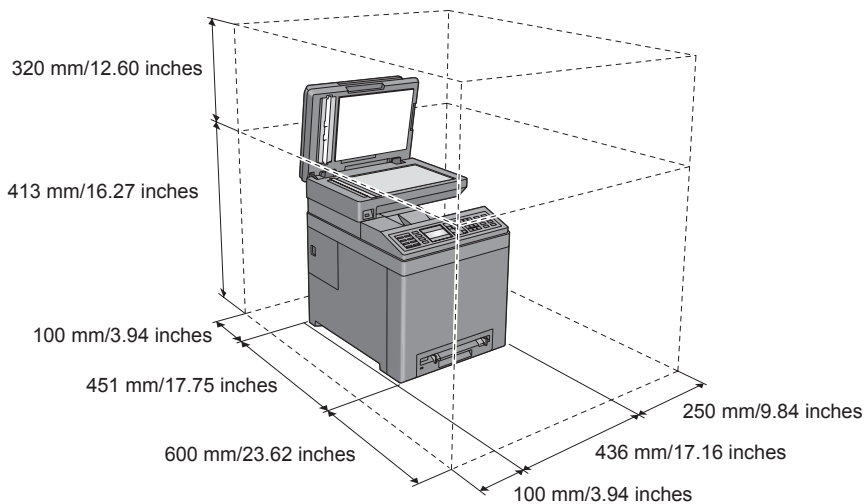

Automatisk Dokument Ilægger (ADI)

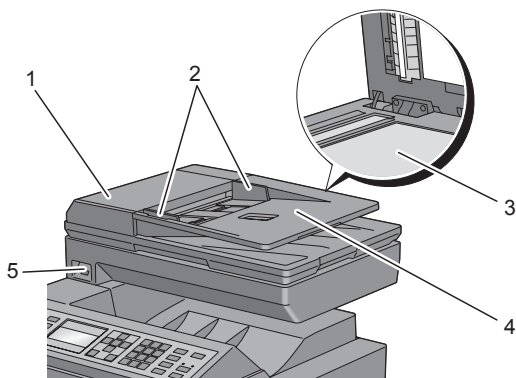

-
- | | |
|---|-------------------------|
| 1 | ADI-dæksel |
| 2 | Dokumentstyr |
| 3 | Dokumentglas |
| 4 | Dokument Ilægningsbakke |
| 5 | Front USB-Port |
-

Betjenings panel



For mere information om betjeningspanelet, se "Brug af betjeningspanelets knapper."

Fastlåsning af Printerens

Du kan anvende den ekstra Kensington-lås til at beskytte din printer imod tyveri.

Monter Kensington-låsen på sikkerhedsåbningen på din printer.

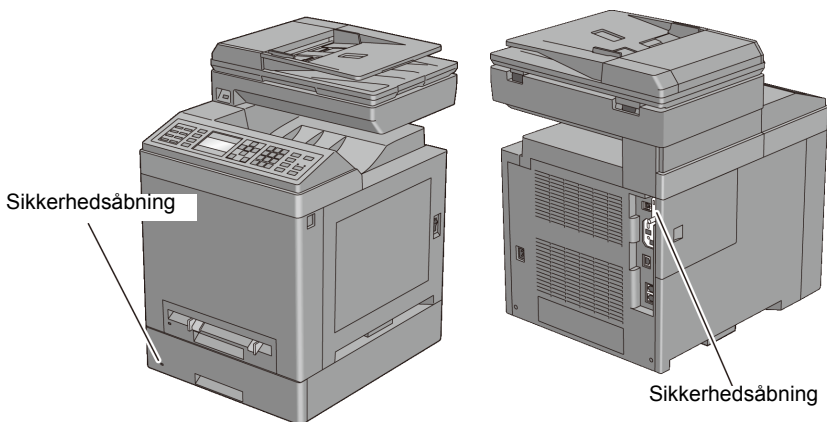

Se i betjeningsinstruktionerne der følger med Kensington-låsen for yderligere oplysninger.

Bestilling af Tilbehør

Du kan bestille forbrugsdele fra Dell online, hvis du anvender en netværkstilsluttet printer. Skriv din printers IP-adresse i din webbrowser, start Dell Printer Configuration Web Tool, og klik på webadressen under Bestil tilbehør på: for at bestille toner eller tilbehør til din printer.

Du kan også bestille nye tonerpatroner eller tilbehør fra Dell:

 **BEMÆRK:** Når det gælder Macintosh, skal du starte Status Monitor Widget og derefter vælge knappen Bestil tilbehør for at åbne vinduet Bestil.

- 1 Dobbeltklik på ikonet på dit skrivebord.



Hvis du ikke kan finde ikonet på dit skrivebord:

- a Klik på DLRMM.EXE under `x:\abc\Dell Printers\Additional Color Laser Software\Reorder`, hvor `x:\abc` er det sted, hvor printersoftwaren er installeret.
- b Klik på Fil på værktøjslinjen og derefter på Opret Genvej på den viste rullemenu.
- c Højreklik på genvejsikonet.
- d Vælg Send Til fra rullemenuen og klik derefter på Skrivebord (opret genvej) på den viste undermenu.

Vinduet Dell Supplies Management System kommer frem.

Du kan også starte Dell Supplies Management System ved at klikke på Start → Alle Programmer → Dell Printere → Supplerende farvelasersoftware → Dell Supplies Management System.

- 2 Klik på Besøg Dell-printer tilbehørwebstedet på (www.dell.com/supplies) eller bestil Dell printertilbehør pr. telefon.

For at sikre, at du får den bedste service, skal du have dit Dell-printer Servicetag klar.

For information vedrørende placeringen af dit Servicetagnummer, se "Ekspres Servicekode og Servicetag."

Klargøring af printeren (Printeropsætning)

Klargør printer hardware

Fjernelse af tape

- 1 Fjern tape og indpakningsmaterialer fra printeren.

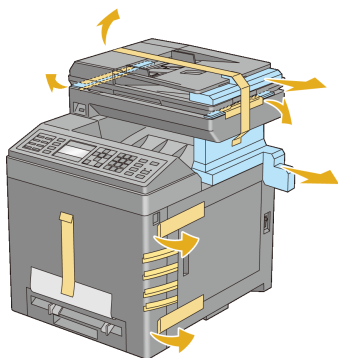

- 2 Træk det beskyttende plade ud af printeren.

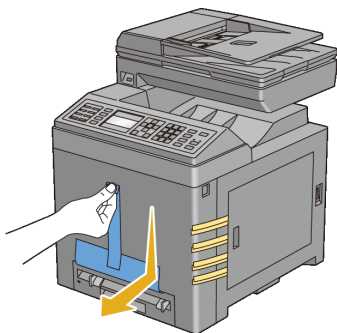

! **FORSIGTIG:** Inden du udfører nogen af de følgende procedurer, bør du læse og følge sikkerhedsforskrifterne i din *Produktinformationsguide*.

Fjernelse af printhead-enhed (PHD) bånd

- 1 Åben toneradgangs døren.

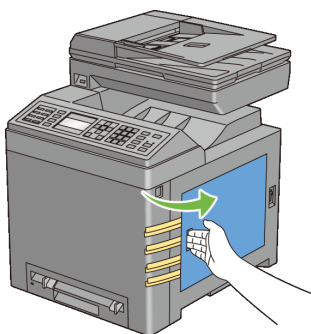

- 2 Tag de otte gule bånd helt ud.

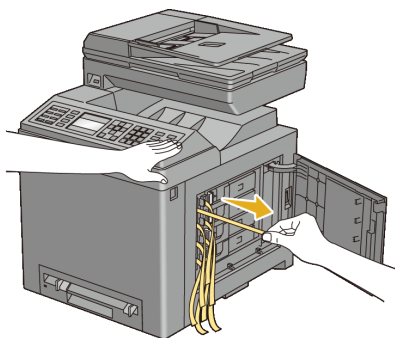

Installation af tonerpatronerne

- 1 Tryk og skub de blå låse på de fire tonerpatroner hen på den låste position.

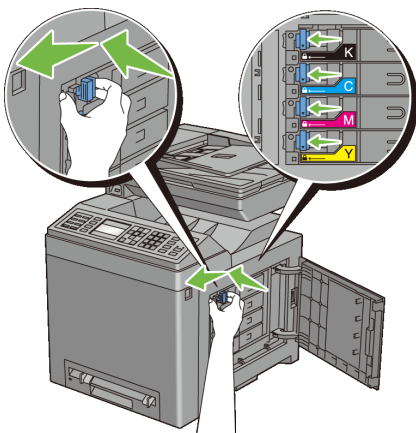

2 Luk toneradgangsdækslet.

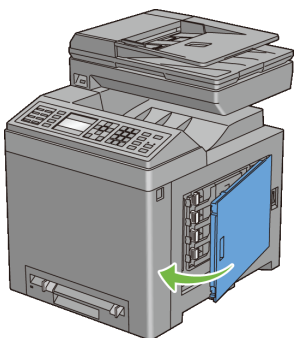

Installation af Valgfrit Tilbehør

Du kan gøre printeren mere funktionel ved at installere valgfrit tilbehør. Dette kapitel beskriver, hvordan du kan installere printerens ekstraudstyr, som f.eks. hukommelsesmodulet og 250 ark-ilæggeren (ekstraudstyr).

 **BEMÆRK:** Billederne og procedurerne, som er beskrevet i denne vejledning, er fra Dell™ 2155cdn Multifunction Color Printer.

Installation af Hukommelsesmodulet (ekstraudstyr)

 **BEMÆRK:** Din printer understøtter et ekstra 512 MB hukommelsesmodul.

- 1 Sørg for, at printeren er slukket.
- 2 Drej skruen på kontrolpladedækslet mod uret.

 **BEMÆRK:** Løsn skruen. Du behøver ikke at fjerne skruen.

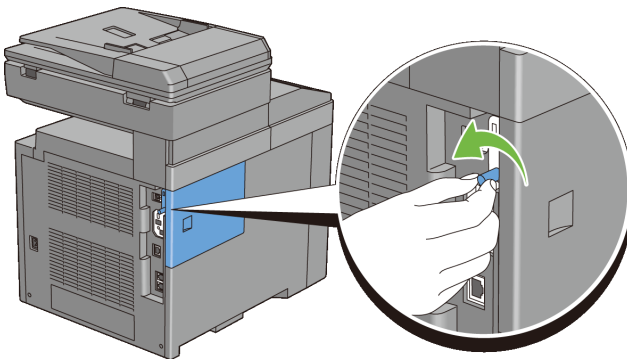

- 3 Skub kontrolpladedækslet mod bagsiden af printeren.

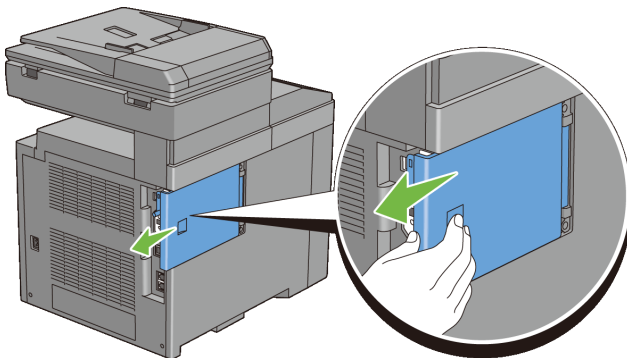

4 Åbn kontrolpladedækslet helt.

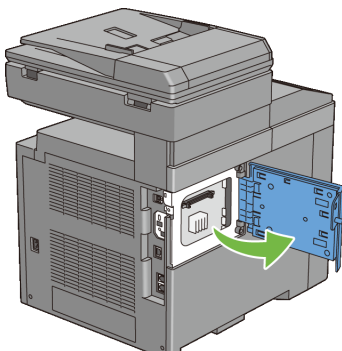

5 Juster hukommelsesmodulets stik i forhold til åbningen, og sæt hukommelsesmodulet ind i åbningen.

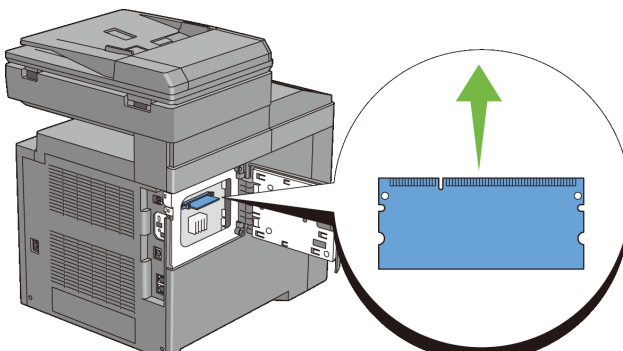

- 6 Skub hukommelsesmodulet helt ind i åbningen.

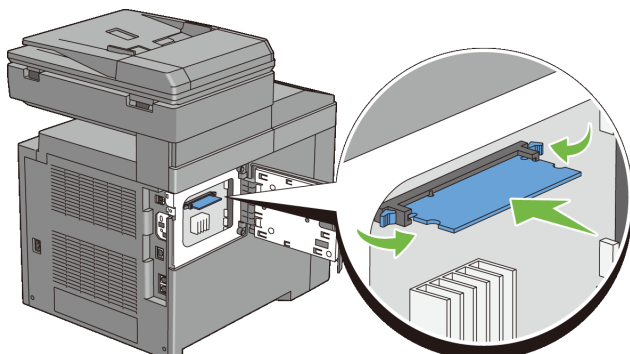

 **BEMÆRK:** Sørg for, at hukommelsesmodulet er sat helt ind i åbningen og ikke kan bevæge sig nemt.

- 7 Luk kontrolpladedækslet, og skub det mod printerens front.

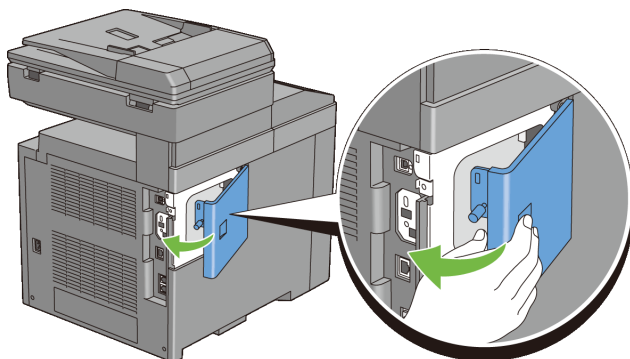

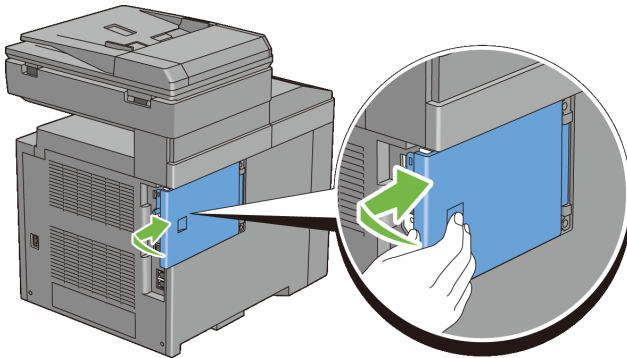

8 Drej skruen med uret.

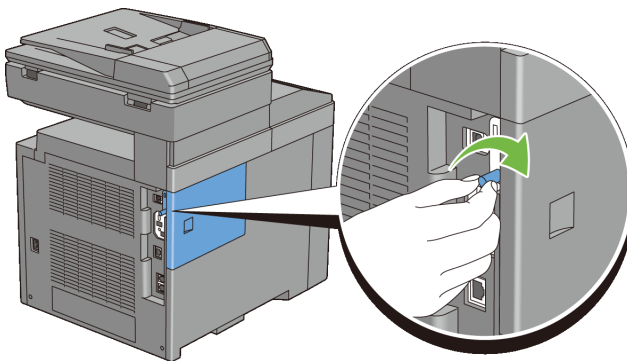





9 Tænd printeren.

10 Udskriv rapporten om systemindstillinger for at bekræfte, at den nyinstallerede hukommelse registreres af printeren.

Udskrivning af Rapport Om Printerindstillinger

Når du bruger betjeningspanelet

- a Tryk på knappen  (Menu).
- b Tryk på knappen , indtil Systemkonfiguration er fremhævet, og tryk derefter på knappen  (Indstil).
- c Sørg for, at Rapport/Liste er fremhævet, og tryk derefter på knappen  (Indstil).

- d Sørg for, at *Systemindstilling* er fremhævet, og tryk derefter på knappen ✓ (Indstil).
Systemindstillingsrapporten udskrives.

Når du bruger Værktøjskassen



BEMÆRK:

- a Klik på Start→ Alle programmer→ Dell Printere→ Dell 2155 Multifunction Color Printer→ Værktøjskasse.



BEMÆRK: Vinduet Vælg printer vises på dette trin, når der er installeret flere printerdrivere på din computer. Klik i dette tilfælde på navnet på denne printer i listen under Printernavne, og klik derefter på OK.

Værktøjskasse åbnes.

- b Sørg for, at fanen Rapport om printerindstillinger er åben.
 - c Vælg Rapporter fra listen til venstre på siden.
Rapporter siden vises.
 - d Klik på knappen Systemindstillinger.
Systemindstillingsrapporten udskrives.
- 11 Bekræft mængden af Hukommelseskapacitet i listen i rapporten om systemindstillinger under Generelt.
Hvis hukommelseskapaciteten ikke er forøget, skal du slukke for printeren, tage strømkablet ud og installere hukommelsen igen.
- 12 Hvis du har installeret det ekstra hukommelsesmodul, efter at du har installeret printerdriveren, skal du opdatere din driver ved at følge instruktionerne for det operativsystem, du anvender. Hvis printeren er på et netværk, skal du opdatere driveren for hver klient.

Opdatering af Driveren, så Hukommelsesmodul Detekteres

Microsoft® Windows® 7/Windows 7 x64/ Windows Server® 2008 R2 x64	<ol style="list-style-type: none">1 Klik på Start→ Enheder og Printere.2 Højreklik på printerikonet for Dell 2155cdn Multifunction Color Printer, og vælg Printeregenskaber.3 Klik på fanen Alternativer, og vælg derefter Få information fra printer.4 Klik på Anvend, og klik derefter på OK.5 Luk dialogboksen Enheder og Printere.
Windows Vista®/ Vista x64	<ol style="list-style-type: none">1 Klik på Start → Kontrolpanel → Hardware og Lyd → Printere.2 Højreklik på printerikonet for Dell 2155cdn Multifunction Color Printer, og vælg Egenskaber.3 Klik på fanen Alternativer, og vælg derefter Få information fra printer.4 Klik på Anvend, og klik derefter på OK.5 Luk dialogboksen Printere.
Windows Server 2008/ Server 2008 x64	<ol style="list-style-type: none">1 Klik på Start→ Kontrolpanel → Printere.2 Højreklik på printerikonet for Dell 2155cdn Multifunction Color Printer, og vælg Egenskaber.3 Klik på fanen Alternativer, og vælg derefter Få information fra printer.4 Klik på Anvend, og klik derefter på OK.5 Luk dialogboksen Printere.
Windows XP/XP x64/ Windows Server 2003/ Windows Server 2003 x64	<ol style="list-style-type: none">1 Klik på Start → Printere og Faxenheder.2 Højreklik på printerikonet for Dell 2155cdn Multifunction Color Printer, og vælg Egenskaber.3 Klik på fanen Alternativer, og vælg derefter Få information fra printer.4 Klik på Anvend, og klik derefter på OK.5 Luk dialogboksen Printere og Faxenheder.

Hvis printerinformationen ikke opdateres automatisk, når du har klikket på Få information fra printer, skal du følge disse trin:

- 1 Klik på fanen Alternativer, vælg så Hukommelseskapacitet i listeboksen Poster.

- 2 Vælg den totale mængde installerede printerhukommelse for hukommelseskapacitetsindstillingen.
- 3 Klik på Anvend, og klik derefter på OK.
- 4 Luk dialogboksen Printere og Faxenheder (Printere eller Enheder og Printere).

Installation af 250 ark-ilægger (ekstraudstyr)

! FORSIGTIG: Hvis du installerer den ekstra 250 ark-ilægger (ekstraudstyr) efter opsætning af printeren, skal du sørge for at slukke printeren, tage strømkablet ud og fjerne alle kabler fra printerens bagside, før du starter denne opgave.

- 1 Sørg for, at printeren er slukket, og afbryd derefter alle kabler fra bagsiden af printeren.
- 2 Fjern al emballagen fra 250 ark-ilæggeren (ekstraudstyr).
- 3 Anbring 250 ark-ilæggeren (ekstraudstyr) dér, hvor printeren er placeret.
- 4 Træk standard 250-ark bakken cirka 200 mm ud af printeren. Hold standard 250-ark bakken med begge hænder, og fjern den fra printeren.

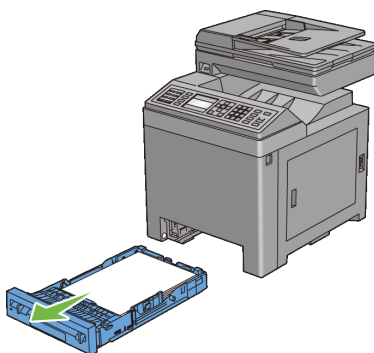

- 5 Løft printeren, og juster de fem retningsstifter på 250 ark-ilæggeren (ekstraudstyr) i forhold til hullerne i bunden af printeren. Sæt forsigtigt printeren på 250 ark-ilæggeren (ekstraudstyr).

! FORSIGTIG: Der kræves to mennesker til at løfte printeren. Printeren skal løftes ved at holde på forsiden og bagsiden. Løft aldrig printeren fra siderne.

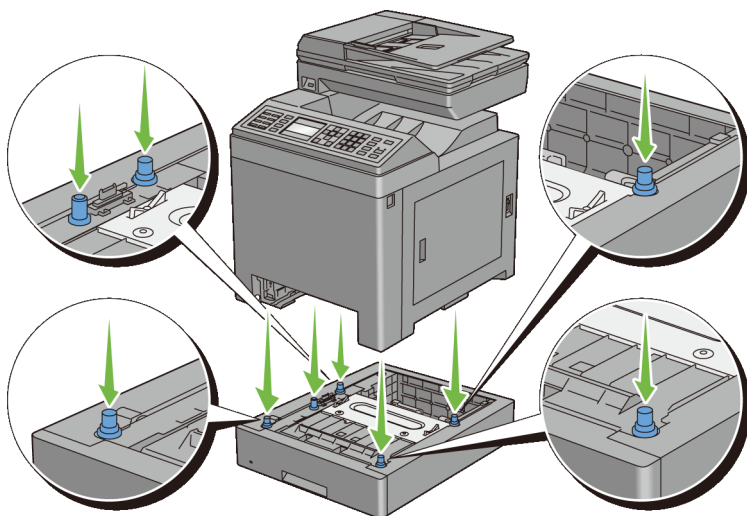

! **FORSIGTIG:** Pas på ikke at få fingrene i klemme, når printeren sættes ned på 250 ark-ilæggeren (ekstraudstyr).

- 6 Fastgør 250 ark-ilæggeren (ekstraudstyr) til printeren ved at stramme de to skruer, der er vedlagt ilæggeren, med en mønt eller lignende.

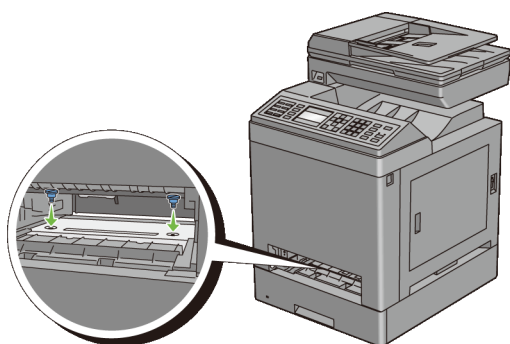

! **BEMÆRK:** Hullet til skruen er placeret i en 216 mm fordybning fra printerens forside.



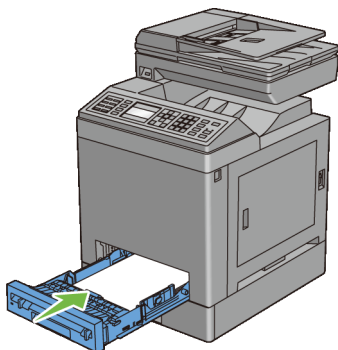

- 7 Sæt standard 250-ark bakken ind i printeren, og tryk på den, indtil den stopper.



- 8 Tilslut igen alle kabler på bagsiden af printeren, og tænd printeren.
 -  **BEMÆRK:** Printeren finder automatisk den tilsluttede bakke, men kan ikke finde papirtypen.
- 9 Udskriv rapporten om printerindstillinger for at bekræfte, at 250 ark-ilæggeren (ekstraudstyr) er installeret korrekt.

Udskrivning af Rapport Om Printerindstillinger

Når du bruger betjeningspanelet













- a Tryk på knappen  (Menu).
- b Tryk på knappen , indtil *Systemkonfiguration* er fremhævet, og tryk derefter på knappen  (Indstil).
- c Sørg for, at *Rapport/Liste* er fremhævet, og tryk derefter på knappen  (Indstil).
- d Sørg for, at *Systemindstilling* er fremhævet, og tryk derefter på knappen  (Indstil).
Systemindstillingsrapporten udskrives.

Når du bruger Værktøjskassen

-  **BEMÆRK:**
 - a Klik på Start → Alle programmer → Dell Printere → Dell 2155 Multifunction Color Printer → Værktøjskasse.

 **BEMÆRK:** Vinduet Vælg printer vises på dette trin, når der er installere flere printerdrivere på din computer. Klik i dette tilfælde på navnet på denne printer i listen under Printer navne, og klik derefter på OK.

Værktøjskasse åbnes.

- b Sørg for, at fanen Rapport om printerindstillinger er åben.
 - c Vælg Rapporter fra listen til venstre på siden.
Rapporter siden vises.
 - d Klik på knappen Systemindstillinger.
Systemindstillingsrapporten udskrives.
- 10 Bekræft, at Bakke 2 (250-ark ilægger) er anført i rapporten om systemindstillinger under Printeralternativer.
Hvis ilæggeren ikke står på listen, skal du slukke for printeren, tage strømkablet ud og geninstallere 250 ark-ilæggeren (ekstraudstyr).
- 11 Angiv papirtypen på printerens betjeningspanel, når du har lagt papir i den ekstra 250-ark ilægger.
- a Tryk på knappen  (Menu).
 - b Tryk på knappen , indtil Systemkonfiguration er fremhævet, og tryk derefter på knappen  (Indstil).
 - c Tryk på knappen , indtil Bakke-indstillinger er fremhævet, og tryk derefter på knappen  (Indstil).
 - d Tryk på knappen , indtil Bakke 2 er fremhævet, og tryk derefter på knappen  (Indstil).
 - e Tryk på knappen , indtil Papirtype er fremhævet, og tryk derefter på knappen  (Indstil).
 - f Tryk på knappen , indtil papirtypen for den ekstra 250-ark ilægger vises, og tryk derefter på knappen  (Indstil).
 - g Bekræft, at den valgte papirtype er fremhævet, og tryk derefter på knappen  (Menu).
- 12 Hvis du har installeret 250 ark-ilæggeren (ekstraudstyr), efter at du har installeret printerdriveren, skal du opdatere din driver ved at følge instruktionerne for det operativsystem, du anvender. Hvis printeren er på et netværk, skal du opdatere driveren for hver klient.

Opdatering af din driver, så den detekterer 250 ark-ilæggeren

Microsoft Windows 7/ Windows 7 x64/ Windows Server 2008 R2 x64	<ol style="list-style-type: none">1 Klik på Start→ Enheder og Printere.2 Højreklik på printerikonet for Dell 2155cdn Multifunction Color Printer, og vælg Printeregenskaber.3 Klik på fanen Alternativer, og vælg derefter Få information fra printer.4 Klik på Anvend, og klik derefter på OK.5 Luk dialogboksen Enheder og Printere.
Windows Vista/Vista x64	<ol style="list-style-type: none">1 Klik på Start → Kontrolpanel → Hardware og Lyd → Printere.2 Højreklik på printerikonet for Dell 2155cdn Multifunction Color Printer, og vælg Egenskaber.3 Klik på fanen Alternativer, og vælg derefter Få information fra printer.4 Klik på Anvend, og klik derefter på OK.5 Luk dialogboksen Printere.
Windows Server 2008/ Server 2008 x64	<ol style="list-style-type: none">1 Klik på Start→ Kontrolpanel → Printere.2 Højreklik på printerikonet for Dell 2155cdn Multifunction Color Printer, og vælg Egenskaber.3 Klik på fanen Alternativer, og vælg derefter Få information fra printer.4 Klik på Anvend, og klik derefter på OK.5 Luk dialogboksen Printere.
Windows XP/XP x64/ Windows Server 2003/ Windows Server 2003 x64	<ol style="list-style-type: none">1 Klik på Start → Printere og Faxenheder.2 Højreklik på printerikonet for Dell 2155cdn Multifunction Color Printer, og vælg Egenskaber.3 Klik på fanen Alternativer, og vælg derefter Få information fra printer.4 Klik på Anvend, og klik derefter på OK.5 Luk dialogboksen Printere og Faxenheder.

Hvis printerinformationen ikke opdateres automatisk, når du har klikket på Få information fra printer, skal du følge disse trin:

- 1 Klik på fanen Alternativer, vælg så 250 ark-ilægger i listeboksen Poster.
- 2 Vælg Til rådighed til indstilling af 250 ark-ilæggeren (ekstraudstyr).

- 3 Klik på Anvend, og klik derefter på OK.
- 4 Luk dialogboksen Printere og Faxenheder (Printere eller Enheder og Printere).

Installation af den Ekstra Trådløse Adapter

Den trådløse adapter giver dig mulighed for at bruge printeren med en trådløs netværksforbindelse.

Specifikationerne for den trådløse adapter er beskrevet nedenfor.

Menupunkt	Specifikation
Tilslutningsteknologi	Trådløs
Overensstemmelsesstandarder	IEEE 802.11b, 802.11g og 802.11n
Båndbredde	2,4 GHz
Dataoverførselshastighed	IEEE 802.11n: 65 Mbps IEEE 802.11g: 54, 48, 36, 24, 18, 12, 9 og 6 Mbps IEEE 802.11b: 11, 5.5, 2 og 1 Mbps
Sikkerhed	64 (40-bit nøgle)/128 (104-bit nøgle) WEP, WPA- PSK (TKIP, AES), WPA2-PSK (AES) (IEEE 802.1x atterteringsfunktion for WPA 1x ikke-korresponderende)
Wi-Fi [®] Protected Setup (WPS)	Push-Button Configuration (PBC), Personal Identification Number (PIN)



BEMÆRK: Når den trådløse adapter er installeret, kan du ikke bruge IEEE 802.1x-godkendelse og/eller Ethernet-porten til en kabelbaseret forbindelse.

Kontrol af Boksens Indhold

Installation af den Ekstra
Trådløse Adapter

Dell Trådløs adapter



DELL

Installing the Optional Wireless Printer Adapter

The wireless printer adapter allows you to use the printer with wireless network connections.
The specifications of the wireless printer adapter are described below.

Item	Specifications
Connectivity Technology	Wireless
Computer Interface	IEEE 802.11b, IEEE 802.11g, and IEEE 802.11n
Bandwidth	2.4 GHz
Data Transfer Rate	IEEE 802.11b: IEEE 11g: 94, 48, 36, 24, 18, 12, 6, and 0 Mbps IEEE 802.11n: 15, 7.5, 3, and 0 Mbps
Security	64 and 128-bit WEP (20-bit key) IEEE 802.11i: 128-bit AES WPA2-PSK (AES) IEEE 802.11n: authentication function of WPA2, 1x, and certificate
Wi-Fi Protected Setup (WPS)	Push-Button Configuration (PBC) Personal Identification Number (PIN)

NOTE: When the wireless printer adapter is installed, you cannot use IEEE 802.11n authentication and/or the Ethernet port for a wired connection.

www.dell.com



60482178221100130001
4001210001 9



BEMÆRK: For at kunne fuldføre den trådløse installation behøver du den tilsvarende *Drivere og Hjælpeprogrammer* cd, der kommer sammen med din printer, og som også kan downloades fra support.dell.com.

Installation af den Trådløse Adapter ved Hjælp af Videoinstruktioner (Anbefales)

Følg den følgende fremgangsmåde for at installere den trådløse Dell-adapter.

- 1 Læg *Drivere og hjælpeprogrammer-cd'en* i din computer. Filen Nem Klargøring Navigator starter automatisk.
- 2 Vælg Klargøring af Ekstraudstyr på vinduet Nem Klargøring Navigator.

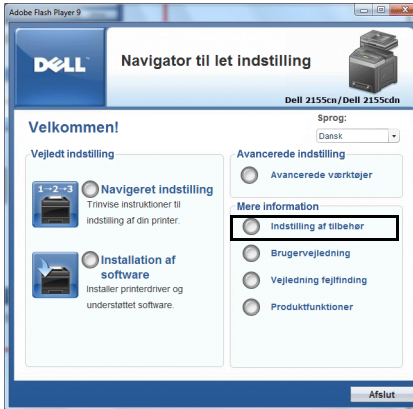

3 Klik på Trådløs adapter.

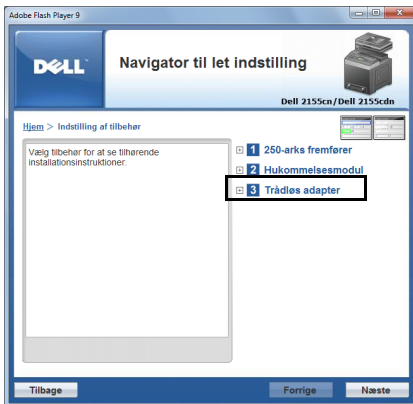

Der startes en video med anvisninger.

Følg instruktionerne på skærmen for at konfigurere trådløse indstillinger.

Installation af den Ekstra Trådløse Adapter

 **BEMÆRK:** Du kan også installere den trådløse Dell-adapter ved at følge instruktionerne, der er beskrevet i *Installation den Ekstra Trådløse Adapter*, der følger med den trådløse adapter.

1 Sørg for, at printeren er slukket.

- 2 Ret stikket og de tre fremspring på den trådløse adapter ind med de fire huller, og isæt adapteren.

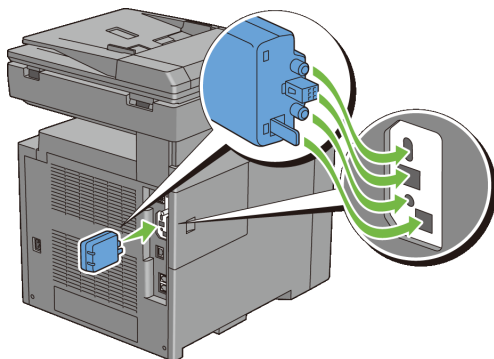

 **BEMÆRK:** Sørg for, at adapteren er sat helt i og sidder godt fast.





- 3 Tænd printeren.

 **BEMÆRK:** Hvis der vises en meddelelse om, at du skal foretage en opstartsopsætning på betjeningspanelet, skal du altid følge anvisningerne.

- 4 Udskriv rapporten om printerindstillinger for at bekræfte, at den trådløse adapter er installeret korrekt.

Udskrivning af Rapport om Printerindstillinger

Når du bruger betjeningspanelet

- a Tryk på knappen  (Menu).
- b Tryk på knappen , indtil Systemkonfiguration er fremhævet, og tryk derefter på knappen  (Indstil).
- c Sørg for, at Rapport/Liste er fremhævet, og tryk derefter på knappen  (Indstil).
- d Sørg for, at Systemindstillinger er fremhævet, og tryk derefter på knappen  (Indstil).
Systemindstillingsrapporten udskrives.

Når du bruger Værktøjskassen

 **BEMÆRK:**

Trådløse indstillinger	SSID	Angiver navnet, som identificerer den trådløse netværk med op til 32 alfanumeriske tegn.
	Netværkstype	Angiver netværkstypen fra Ad-hoc eller Infrastruktur.
Sikkerhedsindstillinger	Sikkerhed	Vælg sikkerhedsmetoden fra Ingen Sikkerhed, WEP, WPA-PSK TKIP og WPA2-PSK-AES/WPA-PSK-AES.
	Overfør.nøgle	Angiver overførselsnøglen fra listen.
	WEP-tast	Angiver den WEP-nøgleindstilling, der bruges med det trådløse netværk, når der er valgt WEP til Sikkerhed.
	Kodesætning	Angiver kodesætningen med alfanumeriske tegn fra 8 til 63 byte, når der er valgt WPA-PSK til Kryptering.

Konfiguration af den Ekstra Trådløse Adapter

Dette afsnit beskriver, hvordan du konfigurerer en trådløs adapter gennem Nem klargøring navigator.

Du kan vælge en metode til konfiguration af en trådløs adapter blandt følgende:

Opsætnings-wizard gennem USB-forbindelse

	Netværksforbindelse (Ethernet)
	WPS-PIN* ¹
	WPS-PBC* ²
Avanceret opsætning gennem	Betjeningspanel
	Dell Printer Configuration Web Tool

*1 WPS-PIN (Wi-Fi Protected setup-Personal Identification Number) er en metode til godkendelse og registrering af enheder, der er nødvendig for trådløs konfiguration, ved at indtaste tildelte PIN-koder i printeren og computeren. Indstillingen, der udføres gennem et adgangspunkt, er kun tilgængelig når adgangspunktet for din trådløse router understøtter WPS.

*2 WPS-PBC (Wi-Fi Protected Setup-Push Button Configuration) er en metode til godkendelse og registrering af enheder, der er nødvendig for trådløs konfiguration, ved at trykke på knappen, der findes på adgangspunktet, via trådløse routere, og derefter udføre en WPS-PBC-indstilling på betjeningspanelet. Denne indstilling er kun tilgængelig når adgangspunktet understøtter WPS.



BEMÆRK: Den trådløse adapter skal være installeret på printeren.



BEMÆRK: Flere oplysninger om installering af en trådløs adapter kan findes under "Installation af den Ekstra Trådløse Adapter".

Anvendelse af Opsætningsguide for at Konfigurere en Trådløs Adapter

- 1 Læg *Drivere og hjælpeprogrammer*-cd'en, der fulgte med printeren, i computeren. Filen **Navigatør til let indstilling** starter automatisk.



- 2 Klik på **Navigeret indstilling**.

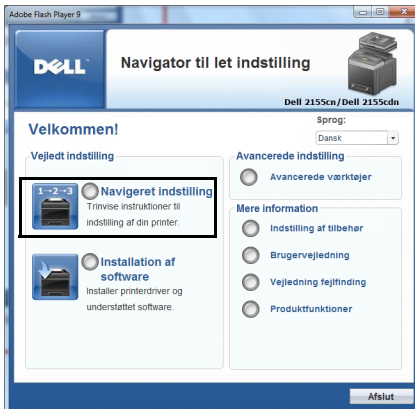

3 Klik på Tilslut din printer.

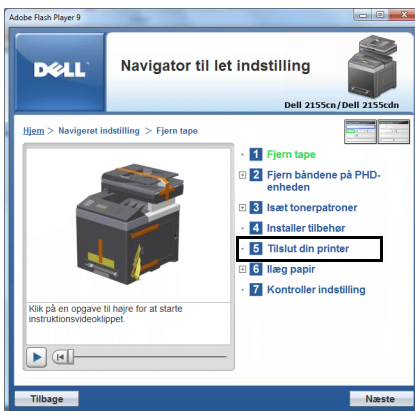

4 Vælg Trådløs Forbindelse, og klik derefter på knappen Næste.

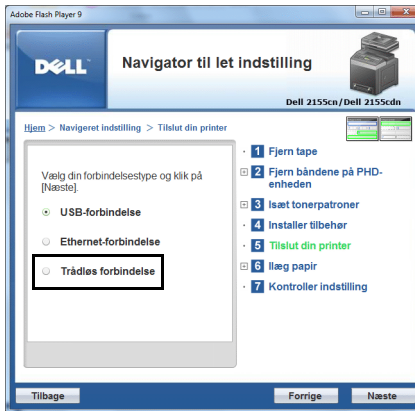

Vinduet Trådløs Forbindelse vises.

- 5 Vælg Wizard, og klik derefter på knappen Næste.

Der startes en video med anvisninger.

Følg instruktionerne på skærmen for at konfigurere trådløse indstillinger.

Anvendelse af Avanceret Opsætning for at Konfigurere Trådløs Adapter

Du kan konfigurere den trådløse adapter med følgende forbindelsesmetoder:

- Netværkskabel
 - WPS-PIN
 - WPS-PBC
 - Betjeningspanel
 - Dell Printer Configuration Web Tool
- 1 Læg *Drivere og hjælpeprogrammer-cd'en*, der fulgte med printeren, i computeren. Filen **Navigatør til let indstilling** starter automatisk.

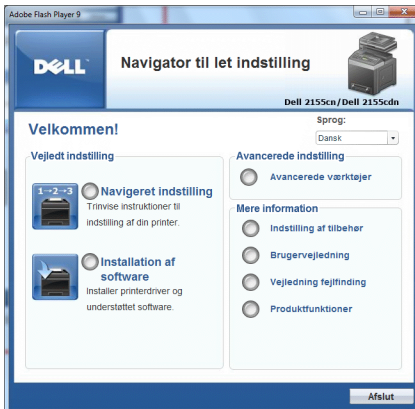

2 Klik på **Navigeret indstilling**.

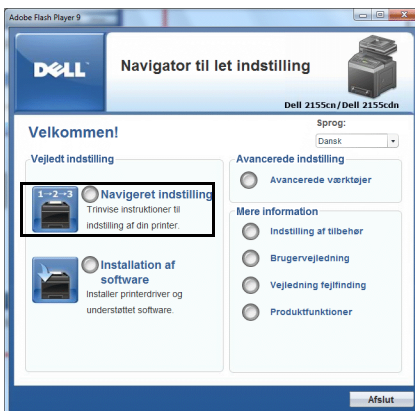

3 Klik på **Tilslut din printer**.

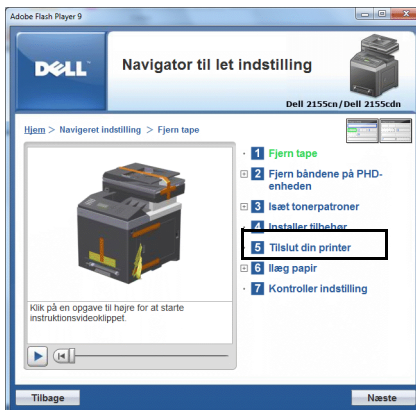

4 Vælg **Trådløs Forbindelse**, og klik derefter på knappen **Næste**.

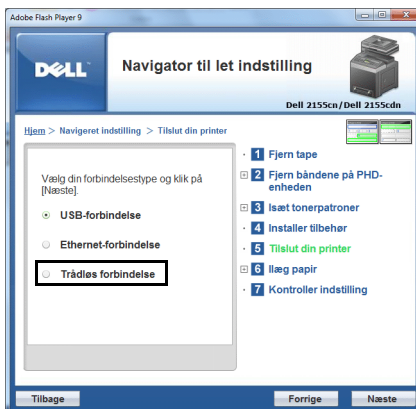

Vinduet **Trådløs Forbindelse** vises.

For Netværk skal du følge instruktionerne på skærmen for at konfigurere trådløse indstillinger.

1 Vælg Netværkskabel, og klik derefter på knappen **Næste**.

Der startes en video med anvisninger.

Følg instruktionerne på skærmen for at konfigurere trådløse indstillinger, og klik derefter på knappen **Næste**.

Avanceret Konfigurationsværktøj starter.

- 2 Vælg printeren, og klik derefter på knappen Næste.

Skærmen Trådløse Netværksindstillinger vises.



BEMÆRK: Hvis printeren ikke kan detektere din printer, og din printer ikke vises, skal du klikke på knappen Indtast IP-adresse og indtaste din printers IP-adresse og derefter klikke på knappen OK.

- 3 Indstil de trådløse netværksindstillinger, og klik derefter på knappen Næste.

Skærmen IP-adresseindstillinger vises.



BEMÆRK: Se "Tildeling af en IP-adresse" angående oplysninger om hvert menupunkt.

- 4 Indstil printerens IP-adresse, og klik derefter på knappen Næste.

Skærmen Bekræft indstillingerne vises.

- 5 Bekræft indstillingerne, og klik derefter på knappen Anvend.

Skærm Afslut konfiguration vises.

- 6 Klik på knappen Næste.

For WPS-PIN, WPS-PBC, Betjeningspanel og Dell Printer Configuration Web Tool skal du følge instruktionerne på skærmen for at konfigurere trådløse indstillinger.





Følg følgende instruktioner for at konfigurere trådløse indstillinger uden at anvende videoinstruktionerne.













WPS-PIN

PIN-koden for WPS-PIN kan kun konfigureres på betjeningspanelet.









BEMÆRK: WPS-PIN (Wi-Fi Protected setup-Personal Identification Number) er en metode til godkendelse og registrering af enheder, der er nødvendig for trådløs konfiguration, ved at indtaste tildelte PIN-koder for en printer og computer. Indstillingen, der udføres gennem et adgangspunkt, er kun tilgængelig når adgangspunktet for din trådløse router understøtter WPS.





- 1 Tryk på knappen  (Menu).
- 2 Tryk på knappen , indtil Systemkonfiguration er fremhævet, og tryk derefter på knappen  (Indstil).
- 3 Tryk på knappen , indtil Administ. Menu er fremhævet, og tryk derefter på knappen  (Indstil).

- 4 Tryk på knappen , indtil `Netværk` er fremhævet, og tryk derefter på knappen  (Indstil).
- 5 Tryk på knappen , indtil `Trådløs Indstilling` er fremhævet, og tryk derefter på knappen  (Indstil).
- 6 Tryk på knappen , indtil `WPS` er fremhævet, og tryk derefter på knappen  (Indstil).
- 7 Tryk på knappen , indtil `PIN-kode` er fremhævet, og tryk derefter på knappen  (Indstil).
- 8 Notér den 8-cifrede PIN-kode, der vises i paneldisplayets første linje, eller tryk på knappen , indtil `Udskriv PIN-kode` er fremhævet, og tryk derefter på knappen  (Indstil).
PIN-koden udskrives.
- 9 Sørg for, at `Start Konfigurationen` er fremhævet, og tryk derefter på knappen  (Indstil).
- 10 Kontroller, at meddelelsen `Vent venligst... Trådløs Indstilling` vises, og indtast PIN-koden, der blev vist på trin 7 i det trådløse LAN adgangspunkt (Registrar).
 **BEMÆRK:** For WPS-funktion på det trådløse LAN adgangspunkt, se vejledningen, der fulgte med det trådløse LAN adgangspunkt.
- 11 Når WPS-funktionen er succesfuld og printeren genstarter, er indstillingen af den trådløse LAN-forbindelse afsluttet.

WPS-PBC





Du kan kan starte trykknapskontrol på betjeningspanelet.



-  **BEMÆRK:** WPS-PBC (Wi-Fi Protected Setup-Push Button Configuration) er en metode til godkendelse og registrering af enheder, der er nødvendig for trådløs konfiguration, ved at trykke på knappen, der findes på adgangspunktet, via trådløse routere, og derefter udføre en WPS-PBC-indstilling på betjeningspanelet. Denne indstilling er kun tilgængelig når adgangspunktet understøtter WPS.
- 1 Tryk på knappen  (Menu).
 - 2 Tryk på knappen , indtil `Systemkonfiguration` er fremhævet, og tryk derefter på knappen  (Indstil).
 - 3 Tryk på knappen , indtil `Administ. Menu` er fremhævet, og tryk derefter på knappen  (Indstil).

- 4 Tryk på knappen , indtil **Netværk** er fremhævet, og tryk derefter på knappen ✓ (Indstil).
- 5 Tryk på knappen , indtil **Trådløs Indstilling** er fremhævet, og tryk derefter på knappen ✓ (Indstil).
- 6 Tryk på knappen , indtil **WPS** er fremhævet, og tryk derefter på knappen ✓ (Indstil).
- 7 Sørg for, at **Trykknapskontrol** er fremhævet, og tryk derefter på knappen ✓ (Indstil).
- 8 Tryk på knappen , indtil **Start** er fremhævet, og tryk derefter på knappen ✓ (Indstil).
- 9 Kontroller, at meddelelsen **Vent venligst... Trådløs Indstilling** vises, og start **WPS-PBC** på det trådløse LAN adgangspunkt (Registrar) inden for 2 minutter efter trin 7.

 **BEMÆRK:** For WPS-funktion på det trådløse LAN adgangspunkt, se vejledningen, der fulgte med det trådløse LAN adgangspunkt.
- 10 Når WPS-funktionen er succesfuld og printerens genstarter, er indstillingen af den trådløse LAN-forbindelse afsluttet.

Betjeningspanel

- 1 Tryk på knappen  (Menu).
- 2 Tryk på knappen , indtil **Systemkonfiguration** er fremhævet, og tryk derefter på knappen ✓ (Indstil).
- 3 Tryk på knappen , indtil **Administ. Menu** er fremhævet, og tryk derefter på knappen ✓ (Indstil).
- 4 Tryk på knappen , indtil **Netværk** er fremhævet, og tryk derefter på knappen ✓ (Indstil).
- 5 Tryk på knappen , indtil **Trådløs Indstilling** er fremhævet, og tryk derefter på knappen ✓ (Indstil).
- 6 Sørg for, at **Manuel Indstilling** er fremhævet, og tryk derefter på knappen ✓ (Indstil).
- 7 Indtast SSID, og tryk derefter på knappen ✓ (Indstil).

- 8 Vælg netværksmodus i Infrastruktur og Ad-hoc afhængigt af dine omgivelser.
Fortsæt med trin 9, hvis du vælger Infrastruktur.
Fortsæt med trin 10, hvis du vælger Ad-hoc.
- 9 Vælg krypteringstypen fra Ingen Sikkerhed, WEP (64Bit) og WEP (128Bit).
- Hvis du ikke indstiller sikkerhed for dit trådløse netværk:
- a Sørg for, at Ingen Sikkerhed er fremhævet, og tryk derefter på knappen ✓ (Indstil).
- Sådan anvender du 64 bit eller 128 bit WEP kryptering:
- a Tryk på knappen , indtil WEP (64Bit) eller WEP (128Bit) er fremhævet, og tryk derefter på knappen ✓ (Indstil).
 - b Indtast WEP-nøglen, og tryk derefter på knappen ✓ (Indstil).
 - c Vælg overførselsnøglen fra WEP-nøgle 1 til WEP-nøgle 4.
- Sådan anvender du WPA-PSK-TKIP eller WPA-PSK-AES kryptering:
- a Tryk på knappen , indtil WPA-PSK-TKIP eller WPA-PSK-AES er fremhævet, og tryk derefter på knappen ✓ (Indstil).
 - b Indtast kodesætningen, og tryk derefter på knappen ✓ (Indstil).
- 10 Vælg krypteringstypen fra Ingen Sikkerhed, WEP (64Bit) og WEP (128Bit).
- Hvis du ikke indstiller sikkerhed for dit trådløse netværk:
- a Sørg for, at Ingen Sikkerhed er fremhævet, og tryk derefter på knappen ✓ (Indstil).
- Sådan anvender du 64 bit eller 128 bit WEP kryptering:
- a Tryk på knappen , indtil WEP (64Bit) eller WEP (128Bit) er fremhævet, og tryk derefter på knappen ✓ (Indstil).
 - b Indtast WEP-nøglen, og tryk derefter på knappen ✓ (Indstil).
 - c Vælg overførselsnøglen fra WEP-nøgle 1 til WEP-nøgle 4.
- 11 Når funktionen er succesfuld, og printereren genstarter, er indstillingen af den trådløse LAN-forbindelse afsluttet.

Dell Printer Configuration Web Tool

- 1 Start Dell Printer Configuration Web Tool ved at indtaste printerens IP-adresse i din webbrowser.
- 2 Klik på Udskrivningsserver-indstillinger.
- 3 Klik på fanen Udskrivningsserver-indstillinger.
- 4 Klik på Trådløs LAN, og indtast derefter SSID.
- 5 Vælg netværkstypen fra Infrastruktur og Ad-hoc.
- 6 Vælg krypteringstypen fra Ingen Sikkerhed, WEP, WPA-PSK-AES og WPA-PSK-TKIP, og indstil derefter hvert menu punkt for den valgte krypteringstype.
 **BEMÆRK:** Se "Dell Printer Configuration Web Tool" angående oplysninger om hvert menu punkt.
- 7 Klik på knappen Anvend Nye Indstillinger for at anvende indstillingerne.
- 8 Når funktionen er succesfuld, og printereren genstarter, er indstillingen af den trådløse LAN-forbindelse afsluttet.

Konstruktion af et Nyt Trådløst Netværksmiljø for Din Computer

Når du indstiller din trådløse forbindelse første gang, er følgende indstillinger på din computer nødvendige.

For DHCP-netværk:

- 1 Opsætning af din computer for trådløs forbindelse:



BEMÆRK: Hvis computeren har et trådløst adaptivværktøj, skal du ændre de trådløse indstillinger ved hjælp af dette værktøj. Du kan også ændre de trådløse indstillinger ved hjælp af det værktøj, der følger med operativsystemet. Se instruktionerne nedenunder.

For Windows XP og Windows Server 2003:

- a Vælg Netværksforbindelser i Kontrolpanelet.
- b Højreklik på Trådløs netværksforbindelse, og vælg Egenskaber.
- c Vælg fanen Trådløse netværk.
- d Sørg for, at afkrydsningsfeltet for Brug Windows til at konfigurere det trådløse netværk er markeret.

 **BEMÆRK:** Sørg for at skrive de aktuelle trådløse computerindstillinger i trin e og trin g ned, så du kan gendanne dem senere.

- e Klik på knappen Avanceret.
- f Vælg kun Computer-til-computer netværk (til bestemte formål), og luk dialogboksen Avanceret.
- g Klik på knappen Tilføj for at få vist de Egenskaber for trådløst netværk.
- h I fanen Tilknytning skal du indtaste følgende oplysninger, og klikke på OK.

Netværksnavn (SSID): dell_device

Netværksgodkendelse: Åben

Datakryptering: Deaktiveret

Ad-hoc-netværk: Kontrolleret

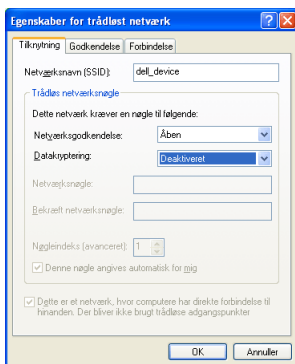

- i Klik på knappen Flyt op for at flytte den nyligt tilføjede SSID til listens top.
- j Klik på OK for at lukke dialogboksen Egenskaber.

For Windows Vista:

- a Åbn Kontrolpanel.
- b Vælg Netværk og Internet.
- c Vælg Netværks- og delingscenter.
- d Vælg Tilslut til et netværk.

- e Vælg dell_device i de netværksenheder, der står på listen i Tilslut til et netværk.
- f Vælg Tilslut alligevel i advarselsdialogboksen, der viser, at du bevæger dig ind på et usikkert område.
- g Klik på Luk i dialogboksen efter at have bekræftet, at tilslutningen lykkedes.







For Windows Server 2008:





- a Åbn Kontrolpanel.
- b Vælg Netværks- og delingscenter.
- c Vælg Tilslut til et netværk.
- d Vælg dell_device i de netværksenheder, der står på listen i Tilslut til et netværk.
- e Vælg Tilslut alligevel i advarselsdialogboksen, der viser, at du bevæger dig ind på et usikkert område.
- f Klik på Luk i dialogboksen efter at have bekræftet, at tilslutningen lykkedes.

For Windows Server 2008 R2 og Windows 7:

- a Åbn Kontrolpanel.
- b Vælg Netværk og Internet.
- c Vælg Netværks- og delingscenter.
- d Vælg Tilslut til et netværk.
- e Vælg dell_device fra netværksmenupunkterne i den tilgængelige netværksliste, og klik på Opret Forbindelse.

2 Kontroller den IP-adresse, der er tildelt af AutoIP på printeren.

- a Tryk på knappen  (Menu).
- b Tryk på knappen , indtil Systemkonfiguration er fremhævet, og tryk derefter på knappen  (Indstil).
- c Tryk på knappen , indtil Administ. Menu er fremhævet, og tryk derefter på knappen  (Indstil).
- d Tryk på knappen , indtil Netværk er fremhævet, og tryk derefter på knappen  (Indstil).

- e Tryk på knappen , indtil TCP/IP er fremhævet, og tryk derefter på knappen  (Indstil).
- f Tryk på knappen , indtil IPv4 er fremhævet, og tryk derefter på knappen  (Indstil).

Kontroller IP-adressen, der vises på betjeningspanelet.

- 3 Kontroller, at din computers IP-adresse er tildelt af DHCP.

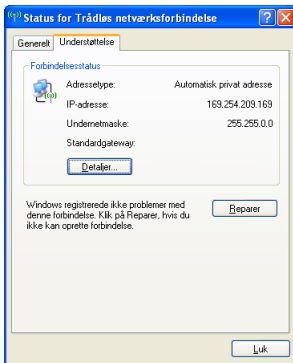

- 4 Åbn Dell Printer Configuration Web Tool ved at bruge webbrowseren.

The screenshot shows the Dell Printer Configuration Web Tool interface for a Dell 2155cdn Color MFP. The interface is displayed in a Windows Internet Explorer browser window. The main content area shows the printer status as 'Klar' (Ready) and provides a list of printer settings and status information. The status information includes toner levels for Cyan, Magenta, Yellow, and Black, all of which are 'OK'. It also shows usage information for the PHD-unit, Paperbakker (Paper Feeder), and Outputbakke (Output Tray).

Forbrugsdele:	Status:
PHD-enhed	OK

Papirbakker:	Status:	Kapacitet:	Størrelse:
SSF (Single Sheet Feeder)	Tilføj papir	1 ark	--
Bakke 1	OK	250 ark	A4 (210 x 297 mm)

Outputbakke:	Status:	Kapacitet:
Midterste udfaldsbakke	OK	150 ark

Dække:	Status:
Erventendeksel	1 ark

- 5 Opret den trådløse indstilling for printeren på Dell Printer Configuration Web Tool.
- 6 Genstart printeren.
- 7 Gendan de trådløse indstillinger på din computer.



BEMÆRK: Hvis computeren har et trådløst adaptivværktøj, skal du ændre de trådløse indstillinger ved hjælp af dette værktøj. Du kan også ændre de trådløse indstillinger ved hjælp af det værktøj, der følger med operativsystemet. Se instruktionerne nedenunder.

For Windows XP og Windows Server 2003:

- a Vælg Netværksforbindelser i Kontrolpanelet.
- b Højreklik på Trådløs netværksforbindelse, og vælg Egenskaber.
- c Vælg fanen Trådløst netværk.
- d Sørg for, at afkrydsningsfeltet for Brug Windows til at konfigurere det trådløse netværk er markeret.
- e Klik på Avanceret.

f Gør et af følgende:

Når trådløs ad-hoc-indstilling er indstillet for printeren:

Vælg kun Computer-til-computer netværk (til bestemte formål), og luk dialogboksen Avanceret.

Når trådløs infrastruktur-indstilling er indstillet for printeren:

Vælg Kun computer-til-computer-netværk (infrastruktur), og luk dialogboksen Avanceret.

- g Klik på Tilføj for at få vist Egenskaber for trådløst netværk.
- h Angiv den indstilling, som du vil sende til printeren, og klik på OK.
- i Klik på Flyt op for at flytte indstillingen til listens top.
- j Klik på OK for at lukke dialogboksen Egenskaber.

For Windows Vista:

- a Åbn Kontrolpanel.
- b Vælg Netværk og Internet.
- c Vælg Netværks- og delingscenter.
- d Vælg Tilslut til et netværk.
- e Vælg den indstilling, som du vil sende til printeren, fra de netværkspunkter, der står på listen i Tilslut til et netværk.
- f Vælg Tilslut alligevel i advarselsdialogboksen, der viser, at du bevæger dig ind på et usikkert område.
- g Klik på Luk i dialogboksen efter at have bekræftet, at tilslutningen lykkedes.

For Windows Server 2008:

- a Åbn Kontrolpanel.
- b Vælg Netværks- og delingscenter.
- c Vælg Tilslut til et netværk.
- d Vælg den indstilling, som du vil sende til printeren, fra de netværkspunkter, der står på listen i Tilslut til et netværk.
- e Vælg Tilslut alligevel i advarselsdialogboksen, der viser, at du bevæger dig ind på et usikkert område.

- f Klik på Luk i dialogboksen efter at have bekræftet, at tilslutningen lykkedes.

For Windows Server 2008 R2 og Windows 7:

- a Åbn Kontrolpanel.
- b Vælg Netværk og Internet.
- c Vælg Netværks- og delingscenter.
- d Vælg Tilslut til et netværk.
- e Vælg den indstilling, som du vil sende til printerens, fra de netværkspunkter i den tilgængelige netværksliste, og klik på Opret forbindelse.
- f Indtast Sikkerhedsnøgle, og klik om nødvendigt på OK.

For faste IP-netværk:

- 1 Opsætning af din computer for trådløs forbindelse:

 **BEMÆRK:** Hvis computeren har et trådløst adaptivværktøj, skal du ændre de trådløse indstillinger ved hjælp af dette værktøj. Du kan også ændre de trådløse indstillinger ved hjælp af det værktøj, der følger med operativsystemet. Se instruktionerne nedenunder.

For Windows XP og Windows Server 2003:

- a Vælg Netværksforbindelser i Kontrolpanelet.
- b Højreklik på Trådløs Netværksforbindelse, og vælg Egenskaber.
- c Vælg fanen Trådløse netværk.
- d Sørg for, at afkrydsningsfeltet for Brug Windows til at konfigurere det trådløse netværk er markeret.

 **BEMÆRK:** Sørg for at skrive de aktuelle trådløse computerindstillinger i trin d og trin f ned, så du kan gendanne dem senere.

- e Klik på knappen Avanceret.
- f Vælg Kun computer-til-computer-netværk (til bestemte formål), og luk dialogboksen Avanceret.
- g Klik på knappen Tilføj for at få vist de Egenskaber for trådløst netværk.
- h I fanen Tilknytning skal du indtaste følgende oplysninger, og klikke på OK.

Netværksnavn (SSID): dell_device

Netværksgodkendelse: Åben

Datakryptering: Deaktiveret

Ad-hoc-netværk: Kontrolleret



i Klik på knappen Flyt op for at flytte den nyligt tilføjede SSID til listens top.

j Klik på OK for at lukke dialogboksen Egenskaber.

For Windows Vista:

a Åbn Kontrolpanel.

b Vælg Netværk og Internet.

c Vælg Netværks- og delingscenter.

d Vælg Tilslut til et netværk.

e Vælg dell_device i de netværksenheder, der står på listen i Tilslut til et netværk.

f Vælg Tilslut alligevel i advarselsdialogboksen, der viser, at du bevæger dig ind på et usikkert område.

g Klik på Luk i dialogboksen efter at have bekræftet, at tilslutningen lykkedes.

For Windows Server 2008:

a Åbn Kontrolpanel.

- b Vælg Netværks- og delingscenter.
- c Vælg Tilslut til et netværk.
- d Vælg dell_device i de netværksenheder, der står på listen i Tilslut til et netværk.
- e Vælg Tilslut alligevel i advarselsdialogboksen, der viser, at du bevæger dig ind på et usikkert område.
- f Klik på Luk i dialogboksen efter at have bekræftet, at tilslutningen lykkedes.

For Windows Server 2008 R2 og Windows 7:





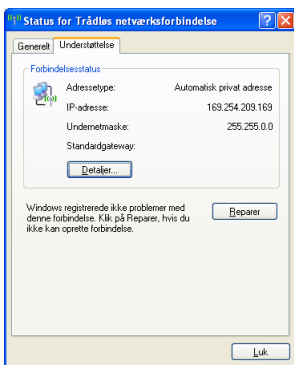











- a Åbn Kontrolpanel.
- b Vælg Netværk og Internet.
- c Vælg Netværks- og delingscenter.
- d Vælg Tilslut til et netværk.
- e Vælg dell_device fra netværksmenupunkterne i den tilgængelige netværksliste, og klik på Opret Forbindelse.

2 Kontroller computerens IP-adresse.



3 Indstil printerens IP-adresse.

- a Tryk på knappen (Menu).
- b Tryk på knappen , indtil Systemkonfiguration er fremhævet, og tryk derefter på knappen (Indstil).

- c Tryk på knappen , indtil `Administ.` Menu er fremhævet, og tryk derefter på knappen  (Indstil).
 - d Tryk på knappen , indtil `Netværk` er fremhævet, og tryk derefter på knappen  (Indstil).
 - e Tryk på knappen , indtil `TCP/IP` er fremhævet, og tryk derefter på knappen  (Indstil).
 - f Tryk på knappen , indtil `IPv4` er fremhævet, og tryk derefter på knappen  (Indstil).
 - g Sørg for, at `Hent IP-adresse` er fremhævet, og tryk derefter på knappen  (Indstil).
 - h Tryk på knappen , indtil `Panel` er fremhævet, og tryk derefter på knappen  (Indstil).
 - i Tryk på knappen , indtil `IP-adresse` er fremhævet, og tryk derefter på knappen  (Indstil).
 - j Indtast IP-adressen manuelt med det numeriske tastatur og knapperne ,  og  på betjeningspanelet, og tryk derefter på knappen  (Indstil).
- 4 Åbn Dell Printer Configuration Web Tool ved at bruge webbrowseren.

The screenshot shows the Dell Printer Configuration Web Tool interface for a Dell 2155cdn Color MFP. The interface is displayed in a Windows Internet Explorer browser window. The main content area shows the printer's status as 'Klar' (Ready). Below this, there are sections for 'Printerstatus' and 'Printerstatus - Opfrisk'. The 'Printerstatus' section displays the following information:

- Cyan tonerpatron Niveau : OK
- Magenta tonerpatron Niveau : OK
- Gul tonerpatron Niveau : OK
- Sort tonerpatron Niveau : OK

Below the toner levels, there are sections for 'Forbrugsdele' (Consumables) and 'Papirbakker' (Paper Trays). The 'Forbrugsdele' section shows 'PHD-enhed' with a status of 'OK'. The 'Papirbakker' section shows 'SSF (Single Sheet Feeder)' with a status of 'OK' and 'Bakke 1' with a status of 'OK'. The 'Outputbakke' (Output Tray) section shows 'Midterste udfaldsbakke' with a status of 'OK'. The 'Dæksel' (Cover) section shows 'Eventualdæksel' with a status of 'I lukket' (Closed).

- 5 Ændr de trådløse indstillinger for printeren på Dell Printer Configuration Web Tool.
- 6 Genstart printeren.
- 7 Gendan de trådløse indstillinger på din computer.

 **BEMÆRK:** Hvis computeren har et trådløst adaptivværktøj, skal du ændre de trådløse indstillinger ved hjælp af dette værktøj. Du kan også ændre de trådløse indstillinger ved hjælp af det værktøj, der følger med operativsystemet. Se instruktionerne nedenunder.

- a For Windows XP og Windows Server 2003:
- b Vælg Netværksforbindelser i Kontrolpanelet.
- c Højreklik på Trådløs netværksforbindelse, og vælg Egenskaber.
- d Vælg fanen Trådløst netværk.
- e Sørg for, at afkrydsningsfeltet for Brug Windows til at konfigurere det trådløse netværk er markeret.
- f Klik på Avanceret.

g Gør et af følgende:

Når trådløs ad-hoc-indstilling er indstillet for printeren:

Vælg kun Computer-til-computer netværk (til bestemte formål), og luk dialogboksen Avanceret.

Når trådløs infrastruktur-indstilling er indstillet for printeren:

Vælg Kun computer-til-computer-netværk (Infrastruktur), og luk dialogboksen Avanceret.

- h Klik på Tilføj for at få vist Egenskaber for trådløst netværk.
- i Angiv den indstilling, som du vil sende til printeren, og klik på OK.
- j Klik på Flyt op for at flytte indstillingen til listens top.
- k Klik på OK for at lukke dialogboksen Egenskaber.

For Windows Vista:

- a Åbn Kontrolpanel.
- b Vælg Netværk og Internet.
- c Vælg Netværks- og delingscenter.
- d Vælg Tilslut til et netværk.
- e Vælg den indstilling, som du vil sende til printeren, fra de netværkspunkter, der står på listen i Tilslut til et netværk.
- f Vælg Tilslut alligevel i advarselsdialogboksen, der viser, at du bevæger dig ind på et usikkert område.
- g Klik på Luk i dialogboksen efter at have bekræftet, at tilslutningen lykkedes.

For Windows Server 2008:

- a Åbn Kontrolpanel.
- b Vælg Netværks- og delingscenter.
- c Vælg Tilslut til et netværk.
- d Vælg den indstilling, som du vil sende til printeren, fra de netværkspunkter, der står på listen i Tilslut til et netværk.
- e Vælg Tilslut alligevel i advarselsdialogboksen, der viser, at du bevæger dig ind på et usikkert område.

f Klik på Luk i dialogboksen efter at have bekræftet, at tilslutningen lykkedes.

For Windows Server 2008 R2 og Windows 7:

- a Åbn Kontrolpanel.
- b Vælg Netværk og Internet.
- c Vælg Netværks- og delingscenter.
- d Vælg Tilslut til et netværk.
- e Vælg den indstilling, som du vil sende til printeren, fra de netværkspunkter i den tilgængelige netværksliste, og klik på Opret forbindelse.
- f Indtast Sikkerhedsnøgle, og klik om nødvendigt på OK.





Tilslutning af printeren

Dit Dell™ 2155cn/2155cdn Multifunction Color Printer-forbindelseskabel skal opfylde følgende krav:

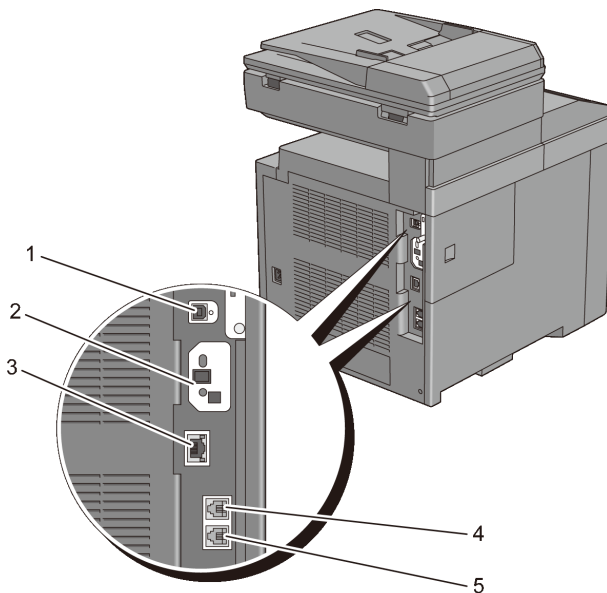
 **BEMÆRK:** De anvendte billeder og de beskrevne procedurer i denne manual er dem for Dell 2155cdn Multifunction Color Printer.

Tilslutningstype	Tilslutningsspecifikationer
USB	USB 2.0
Ethernet	10 Base-T/100 Base-TX/1000 Base-T
Trådløst (ekstraudstyr)	IEEE 802.11b/802.11g/802.11n
Vægstik	RJ11
Telefonstik	RJ11



1	USB-port	
2	Stik til trådløs adapter	
3	Ethernet port	
4	Telefonstik	PHONE 
5	Vægstik	LINE 

Tilslutning af printer til Computer eller Netværk

Direkte Tilslutning

En lokal printer er en printer, som er tilsluttet direkte til din computer ved hjælp af et USB-kabel. Hvis din printer er tilsluttet til et netværk i stedet for til din computer, skal du springe dette afsnit over og gå til "Netværksforbindelse".

Følgende operativsystemer understøtter USB-forbindelsen:

- Microsoft® Windows® XP
- Windows XP 64-bit Edition
- Windows Server® 2003
- Windows Server 2003 x64 Edition
- Windows Server 2008
- Windows Server 2008 64-bit Edition
- Windows Server 2008 R2 64-bit Edition
- Windows Vista®
- Windows Vista 64-bit Edition

- Windows 7
- Windows 7 64-bit Edition
- Mac OS X 10.3.9/10.4.11/10.5/10.6
- Red Hat® Enterprise Linux® 4 WS/5 Client (x86)
- SUSE® Linux Enterprise Desktop 10/11 (x86)

Sådan tilsluttes printeren til en computer:

- 1 Sæt det mindre USB-stik i USB-porten bag på printeren.

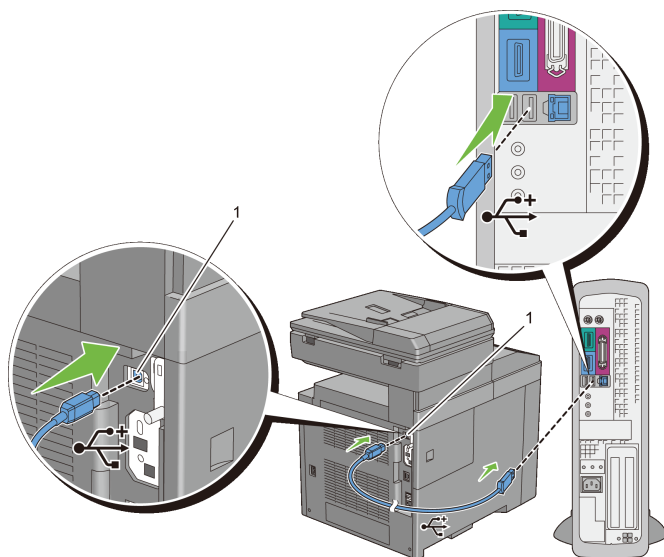

1 USB-port

 **BEMÆRK:** Sørg for, at USB-symbolet på kablet modsvarer USB-symbolet på printeren.

2 Sæt den anden ende af kablet i computerens USB-port.

 **OBS:** Tilslut ikke printeren USB-kabel til USB-porten på tastaturet.

Netværksforbindelse

Sådan tilsluttes printeren til et netværk:

- 1 Tilslut netværkskablet.

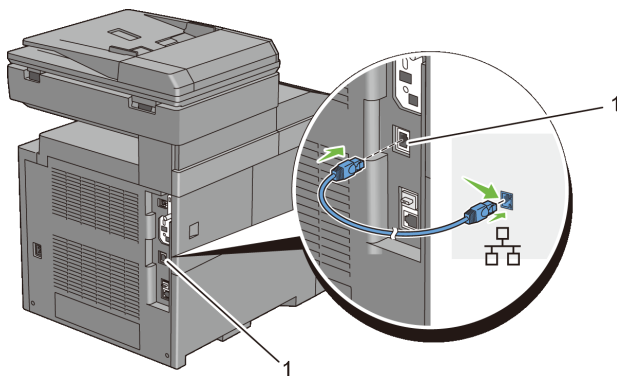

1 Ethernet port

For at tilslutte printeren til netværket skal du tilslutte den ene ende af et Ethernet-kabel til Ethernet-porten på maskinens bagside og den anden ende til et LAN-drop eller en hub. For at etablere en trådløs forbindelse skal du sætte den trådløse adapter i den trådløse adapters stik på printerens bagside.

Oplysninger om trådløse forbindelser, se "Installation af den Ekstra Trådløse Adapter".

 **BEMÆRK:** Hvis du vil bruge den trådløse adapter, skal du sikre, at du frakobler netværkskablet.

Tilslutning af Telefonforbindelsen

 **BEMÆRK:** Tilslut ikke din printer direkte til en Digital Abonnementforbindelse (DSL). Det kan beskadige printeren. For at anvende en DSL skal du anvende et passende DSL-filter. Kontakt din serviceudbyder for DSL-filteret.

- 1 Sæt en ende af en telefonledning ind i vægsticket og den anden ende ind i et aktivt vægstik.

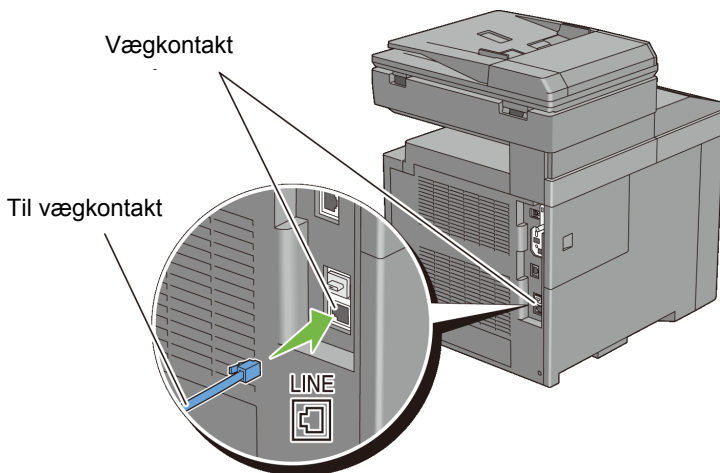

- 2 Fjern det "blå" stik fra telefonstikket.

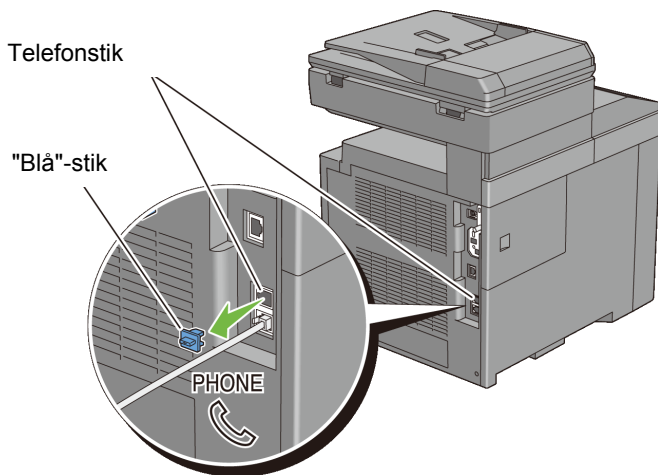

- 3 Sæt telefonledningen eller telefonsvarerens ledning ind i telefonstikket (☎) for at tilslutte en telefon og/eller telefonsvarer til din printer.

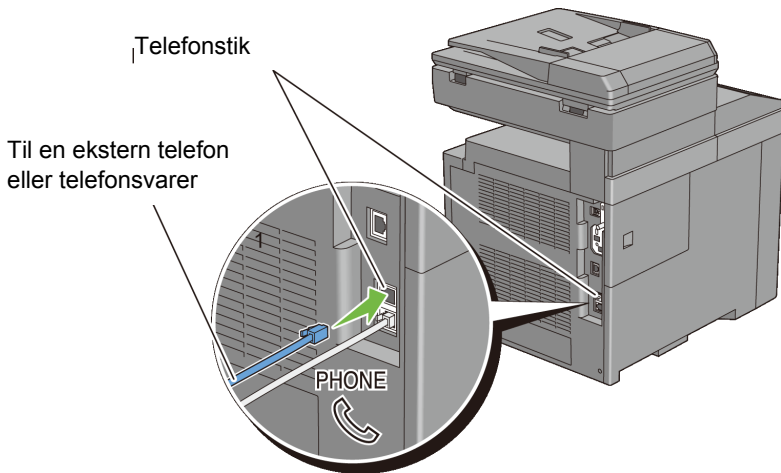

Hvis telefonkommunikationen er seriel i dit land (som f.eks. Tyskland, Sverige, Danmark, Østrig, Belgien, Italien, Frankrig Schweiz), og du har en "gul" terminator, skal du sætte den "gule" terminator ind i telefonstikket (☎).

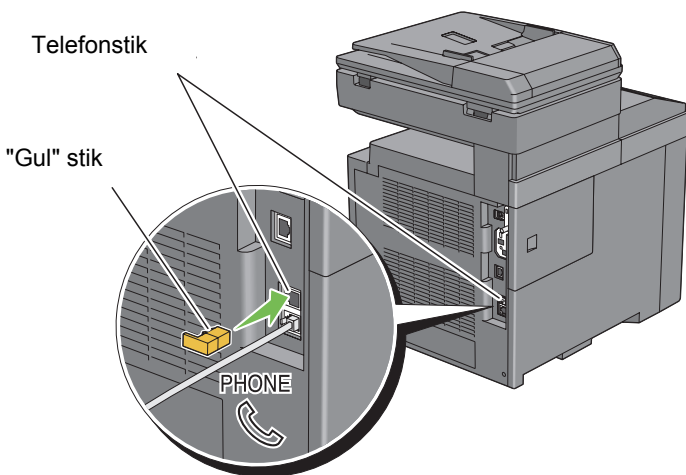

Tænding af Printeren

! FORSIGTIG: Brug ikke forlængerledninger eller stikdåser.

! FORSIGTIG: Printeren bør ikke tilsluttes til et UPS-system.

- 1 Tilslut strømkablet til strømstikket på bagsiden af printeren og derefter til en strømkilde.

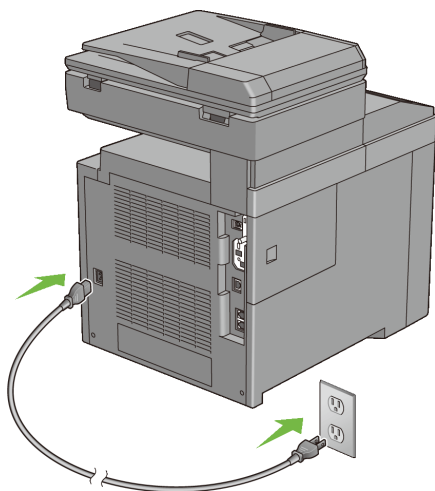

- 2 Tænd printeren. Hvis printeren tilsluttes via et USB-kabel (universel, seriel bus), installeres USB-driveren automatisk.

Indstilling af Første Indstillinger på Betjeningspanelet

Du skal indstille printerens sprog, land, dato og klokkeslæt, når du tænder for printeren for første gang.



Når du tænder for printeren, vises skærmen Wizard på betjeningspanelet, der vil udføre opstartsopsætningen. Følg trinene nedenfor for at indstille de første indstillinger.





BEMÆRK: Hvis du ikke starter med at konfigurere opstartsopsætningen, vises Klar til Udsk. på betjeningspanelet i tre minutter. Derefter kan du indstille følgende første opsætning ved om nødvendigt at aktivere Aktivér Wizard på betjeningspanelet eller Dell Printer Configuration Web Tool.

For flere oplysninger om betjeningspanelet, se "Forklaring af Printermenuerne".

For yderligere oplysninger om Dell Printer Configuration Web Tool, se "Dell Printer Configuration Web Tool".



- 1 Vælg venligst sprog vises. Tryk på knappen , indtil det ønskede sprog er fremhævet, og tryk derefter på knappen  (Indstil).

English
Français
Italiano
Deutsch
Español
Dansk
Nederlands
Norsk
Svenska

- 2 Vælg Venligst Land vises. Tryk på knappen , indtil det ønskede land er fremhævet, og tryk derefter på knappen  (Indstil). Standardtidszonen, papirstørrelsen og visningsformatet indstilles automatisk, når du vælger et land.

Land	Indstilling af Standardtids zone	Standardpapir størrelse	Visningsformat
Algeriet	+1:00	A4	DD/MM/ÅÅ
Australien	+10:00	A4	DD/MM/ÅÅ
Østrig	+1:00	A4	DD/MM/ÅÅ
Belgien	+1:00	A4	DD/MM/ÅÅ
Bulgarien	+2:00	A4	DD/MM/ÅÅ
Canada	-5:00	Brev	MM/DD/ÅÅ
Colombia	-5:00	Brev	DD/MM/ÅÅ
Costa Rica	-6:00	Brev	DD/MM/ÅÅ
Cypern	+2:00	A4	DD/MM/ÅÅ
Tjekkiet	+1:00	A4	ÅÅ/MM/DD
Danmark	+1:00	A4	DD/MM/ÅÅ
Den dominikanske republik	-4:00	Brev	DD/MM/ÅÅ
Ægypten	+2:00	A4	DD/MM/ÅÅ
Estland	+3:00	A4	DD/MM/ÅÅ
Finland	+2:00	A4	DD/MM/ÅÅ
Frankrig	+1:00	A4	DD/MM/ÅÅ
Tyskland	+1:00	A4	DD/MM/ÅÅ
Grækenland	+2:00	A4	DD/MM/ÅÅ
Guatemala	-6:00	Brev	DD/MM/ÅÅ
Ungarn	+2:00	A4	DD/MM/ÅÅ
Island	-9:00	A4	DD/MM/ÅÅ
Irland	00:00	A4	DD/MM/ÅÅ
Italien	+1:00	A4	DD/MM/ÅÅ
Jamaica	-5:00	Brev	MM/DD/ÅÅ
Jordan	+2:00	A4	DD/MM/ÅÅ
Letland	+3:00	A4	DD/MM/ÅÅ
Liechtenstein	+1:00	A4	DD/MM/ÅÅ

Litauen	+1:00	A4	DD/MM/ÅÅ
Luxembourg	+1:00	A4	DD/MM/ÅÅ
Malta	+1:00	A4	DD/MM/ÅÅ
Mexico	-6:00	Brev	DD/MM/ÅÅ
Holland	+1:00	A4	DD/MM/ÅÅ
New Zealand	+12:00	A4	DD/MM/ÅÅ
Nicaragua	-6:00	Brev	DD/MM/ÅÅ
Norge	+1:00	A4	DD/MM/ÅÅ
Panama	-5:00	Brev	DD/MM/ÅÅ
Polen	+1:00	A4	DD/MM/ÅÅ
Portugal	00:00	A4	DD/MM/ÅÅ
Puerto Rico	-4:00	Brev	MM/DD/ÅÅ
Rumænien	+2:00	A4	DD/MM/ÅÅ
Rusland	+3:00	A4	DD/MM/ÅÅ
Saudi-Arabien	+3:00	A4	DD/MM/ÅÅ
Slovakiet	+1:00	A4	ÅÅ/MM/DD
Slovenien	+1:00	A4	DD/MM/ÅÅ
Sydafrika	+2:00	A4	DD/MM/ÅÅ
Spanien	+1:00	A4	DD/MM/ÅÅ
Sverige	+1:00	A4	DD/MM/ÅÅ
Schweiz	+1:00	A4	DD/MM/ÅÅ
Tunesien	+1:00	A4	DD/MM/ÅÅ
Tyrkiet	+2:00	A4	DD/MM/ÅÅ
De forenede arabiske Emirater	+4:00	A4	DD/MM/ÅÅ
Storbritannien	00:00	A4	DD/MM/ÅÅ
USA	-5:00	Brev	MM/DD/ÅÅ
Ukendt	00:00	Brev	DD/MM/ÅÅ

3 Vælg venligst tidszone vises. Tryk på knappen  eller , indtil den ønskede tidszone fremhæves, og tryk derefter på knappen  (Indstil).

UTC -12:00
UTC -11:00
UTC -10:00
UTC -09:00
UTC -08:00
UTC -07:00
UTC -06:00
UTC -05:00
UTC -04:00
UTC -03:30
UTC -03:00
UTC -02:00
UTC -01:00
UTC 00:00
UTC +01:00
UTC +02:00
UTC +03:00
UTC +03:30
UTC +04:00
UTC +04:30
UTC +05:00
UTC +05:30
UTC +05:45
UTC +06:00
UTC +06:30
UTC +07:00

UTC +08:00

UTC +09:00

UTC +09:30

UTC +10:00

UTC +11:00

UTC +12:00

UTC +13:00

4 Indtast Venligst Data vises. Specificer datoen, og tryk derefter på knappen ✓ (Indstil).

5 Indtast Venligst Tid vises. Specificer klokkeslættet, og tryk derefter på knappen ✓ (Indstil).

Dette afslutter de grundlæggende printerindstillinger. Tryk på knappen ✓ (Indstil) for at indstille fax-indstillinger, eller tryk på knappen ▶ (Start) for at afslutte den første opsætning.

6 Indtast Venligst Faxnummer vises. Indtast printerens faxnummer, og tryk derefter på knappen ✓ (Indstil).

7 Indtast Venligst Navn vises. Indtast afsendernavnet, og tryk derefter på knappen ✓ (Indstil).

Printeren genstarter automatisk, når dit regionale ur er indstillet og faxoplysningerne registreret.

Indstilling af IP-adressen



BEMÆRK: Billederne og procedurerne, som er beskrevet i denne vejledning, er fra Dell™ 2155cdn Multifunction Color Printer.

Tildeling af en IP-adresse

En IP-adresse er et unikt nummer, som består af fire afsnit, som er afgrænset med et punktum, og som kan indeholde op til tre cifre i hvert afsnit, fx 111.222.33.44.

Du kan vælge IP-tilstanden fra Dual Stack, IPv4 og IPv6. Hvis dit netværk understøtter både IPv4 og IPv6, skal du vælge Dual Stack.

Vælg IP-tilstanden for dine omgivelser, og indstil derefter IP-adressen, subnetmasken (gælder kun IPv4) og protokolomsætter-adressen.



OBS: Tildeling af en IP-adresse, som allerede er i brug, kan forårsage problemer med netværksydelsen.



BEMÆRK: Tildeling af en IP-adresse anses for at være en avanceret funktion og udføres normalt af en systemadministrator.

Når du bruger Nem klargøring navigator



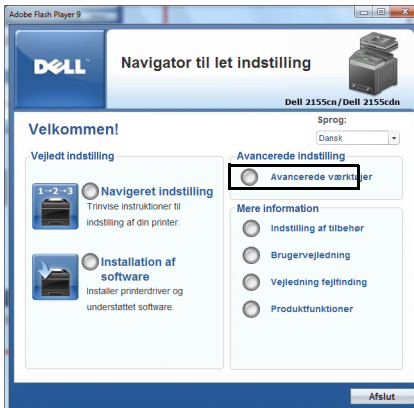











- 1 Læg *Drivere og hjælpeprogrammer-cd*'en, der fulgte med printeren, i computeren. Filen *Nem klargøring navigator* startes automatisk.
- 2 Klik på *Advanced Tools* [Avancerede værktøjer] i vinduet *Nem klargøring navigator*. Vinduet *Advanced Tools* [Avancerede værktøjer] åbnes.







- 3 Klik på IP-konfiguration.
- 4 Følg instruktionerne, der vises på skærmen.

Når du bruger betjeningspanelet











Se "Betjeningspanel." for yderligere oplysninger om brug af dit betjeningspanel

- 1 Tænd printeren.
- 2 Tryk på knappen  (Menu).
- 3 Tryk på knappen , indtil Systemindstilling er fremhævet, og tryk derefter på knappen  (Indstil).
- 4 Tryk på knappen , indtil menuen Administr. er fremhævet, og tryk derefter på knappen  (Indstil).
- 5 Tryk på knappen , indtil Netværk er fremhævet, og tryk derefter på knappen  (Indstil).
- 6 Tryk på knappen , indtil TCP/IP er fremhævet, og tryk derefter på knappen  (Indstil).
- 7 Tryk på knappen , indtil IPv4 er fremhævet, og tryk derefter på knappen  (Indstil).
- 8 Sørg for, at Hent IP-adresse er fremhævet, og tryk så på knappen  (Indstil).
- 9 Tryk på knappen , indtil Panel er fremhævet, og tryk derefter på knappen  (Indstil).

- 10 Tryk på knappen  (Tilbage).
- 11 Tryk på knappen , indtil IP-adresse er fremhævet, og tryk derefter på knappen  (Indstil).

Cursoren befinder sig ved den første oktet i IP-adressen.
- 12 Brug de ti taster til at angive den første oktet i IP-adressen, og tryk derefter på knappen .

Cursoren flytter til det næste ciffer.

 **BEMÆRK:** Du kan kun angive én oktet adgang og skal trykke på knappen , hver gang der er angivet en oktet.
- 13 Angiv resten af oktetten, og tryk derefter på knappen  (Indstil).
- 14 Tryk på knappen  (Tilbage).
- 15 Tryk på knappen , indtil Subnet-maske er markeret, og tryk derefter på knappen  (Indstil).
- 16 Gentag trin 12 og 13 for at indstille Subnet-maske, og tryk derefter på knappen  (Indstil).
- 17 Tryk på knappen  (Tilbage).
- 18 Tryk på knappen , indtil Protokolomsætter-adresse er fremhævet, og tryk derefter på knappen  (Indstil).
- 19 Gentag trin 12 og 13 for at indstille Protokolomsætter-adresse, og tryk derefter på knappen  (Indstil).
- 20 Sluk for printeren, og tænd derefter for den igen.

Når du bruger Værktøjskassen

 **BEMÆRK:**

- 1 Klik på Start→ Alle programmer→ Dell Printere→ Dell 2155 Multifunction Color Printer→ Værktøjskasse.

 **BEMÆRK:** Vinduet Vælg printer vises i næste trin, når der er installeret flere printerdrivere på computeren. I dette tilfælde skal du klikke på navnet på denne printer på listen under Printernavn og derefter klikke på OK.

Værktøjskasse åbner.

- 2 Klik på fanen Vedligeholdelse af printer.
- 3 Vælg TCP/IP-indstillinger fra listen til venstre på siden.

Siden TCP/IP-indstillinger vises.

- 4 Vælg indstillingen fra IP-adresseindstilling, og indtast derefter værdierne i IP-adresse, Subnet-maske og Protokolomsætter-adresse.
- 5 Tryk derefter på knappen Anvend nye indstillinger for at anvende indstillingerne.

Du kan tildele IP-adressen til printeren, når du installerer printerdriverne med installationsprogrammet. Når du anvender egenskaben Netværksinstallation, og Hent IP-adresse er indstillet til AutoIP eller DHCP i betjeningspaneلمenuen, kan du indstille IP-adressen fra 0.0.0.0 til den ønskede IP-adresse i printervalgvinduet.





Verificering af IP-indstillingerne

Du kan bekræfte indstille indstillingerne ved at udskrive systemindstillingsrapporten eller bruge pingkommandoen.

Verificering af indstillingerne ved hjælp af systemindstillingsrapporten

- 1 Udskriv systemindstillingsrapporten.

Når du bruger betjeningspanelet

- a Tryk på knappen  (Menu).
- b Tryk på knappen , indtil Systemindstilling er fremhævet, og tryk derefter på knappen  (Indstil).
- c Sørg for, at Rapport/Liste er fremhævet, og tryk så på knappen  (Indstil).
- d Sørg for, at Systemindstillinger er fremhævet, og tryk så på knappen  (Indstil).

Systemindstillingsrapporten udskrives.

Når du bruger Værktøjskassen

 **BEMÆRK:**

- a Klik på Start → Alle programmer → Dell Printere → Dell 2155 Multifunction Color Printer → Værktøjskasse.



BEMÆRK: Vinduet Vælg printer vises i næste trin, når der er installeret flere printerdrivere på computeren. I dette tilfælde skal du klikke på navnet på denne printer på listen under Printernavn og derefter klikke på OK.

Værktøjskasse åbner.

- b Sørg for, at fanen Rapport om printerindstillinger er åben.
 - c Vælg Rapporter fra listen til venstre på siden.
Siden Rapporter vises.
 - d Klik på knappen Systemindstillinger.
Systemindstillingsrapporten udskrives.
- 2 Verificer, at den korrekte IP-adresse, subnet-maske og protokolomsætter-adresse er angivet i systemindstillingsrapporten under Netværk (tilsluttet).

Verificering af indstillingerne ved hjælp af pingkommando

Ping printeren, og kontroller, om den svarer. Skriv f.eks. ping ved en kommandoprompt på en netværkscomputer efterfulgt af den nye IP-adresse (fx 192.168.0.11):

```
ping 192.168.0.11
```

Hvis printeren er aktiv på netværket, vil du modtage et svar.

Ilægning af papir

 **BEMÆRK:** For at undgå papirstop må bakken ikke fjernes, imens der udskrives.

 **BEMÆRK:** Anvend kun laser-udskrivningsmedia. Brug ikke ink jet-papir i printeren.

- 1 Træk bakken cirka 200 mm ud af printeren. Hold bakken med begge hænder, og fjern den fra printeren.

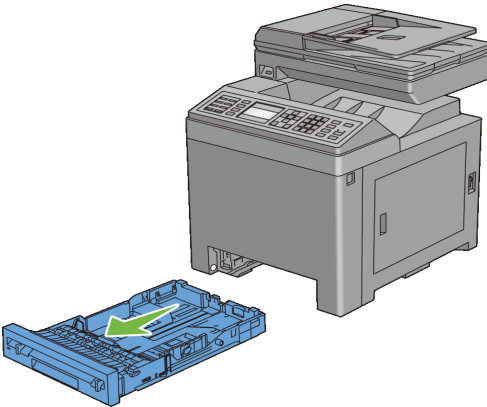

- 2 Juster papirstyrene.

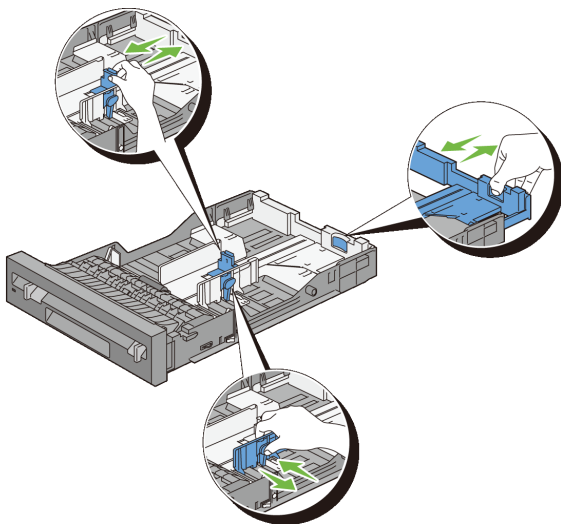

 **BEMÆRK:** Klap bagsiden af bakken ud, hvis du bruger papir i formatet Legal.

- 3 Før du ilægger udskrivningsmediet, skal bøje arkene og lufte dem. Ret kanterne på stakken ud på en plan flade.

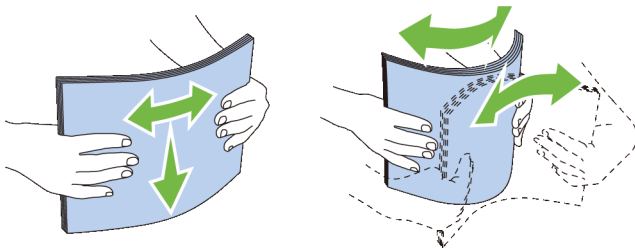

- 4 Ilæg udskrivningsmediet i bakken med den anbefalede udskrivningsside opad.

 **BEMÆRK:** Overskrid ikke den maksimale ilægningslinje i bakken. Overopfyldning af bakken kan forårsage papirstop.

- 5 Ret breddestyrene ind efter kanterne af papiret.

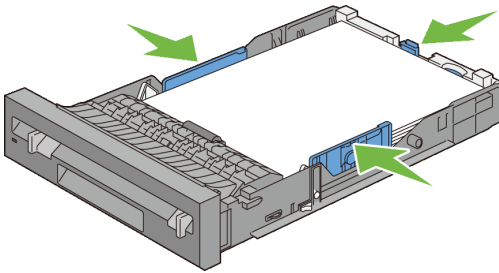

 **BEMÆRK:** Når du ilægger bruger-specificerede udskrivningsmedier, skal du indstille bredestyrene og flytte den del af bakken, der kan udvides, ved at trykke på længdestyret og flytte det, indtil det hviler let ind mod kanten af papiret.

- 6 Når du har kontrolleret, at styrene er justeret ordentligt, skal du indsætte bakken i printeren.

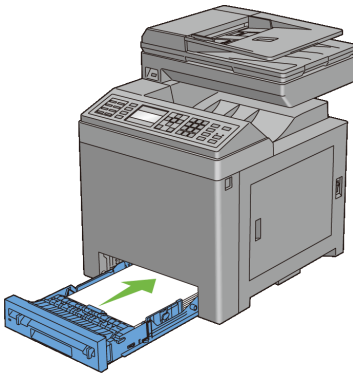

 **BEMÆRK:** Vælg papirtypen i betjeningspanelet, hvis det ilagte udskrivningsmedie ikke er almindeligt papir.

Installer Printerdrivere på Computere med Windows

Identificer Præ-installationsstatus for Printerdrivere

Inden du installer printerdriveren på din computer, skal du kontrollere IP-adressen på din printer ved at udføre en af følgende procedurer.



BEMÆRK: Billederne og procedurerne, som er beskrevet i denne vejledning, er fra Dell™ 2155cdn Multifunction Color Printer.

- Når du Bruger Betjeningspanelet
- Når du Bruger Værktøjskassen

Når du Bruger Betjeningspanelet

- 1 Klik på knappen (Menu).
- 2 Tryk på knappen , indtil System Indstilling er fremhævet, og tryk derefter på knappen (Set).
- 3 Sørg for, at Rapport/Liste er fremhævet, og tryk derefter på knappen (Set).
- 4 Sørg for, at System Indstillinger er fremhævet, og tryk derefter på knappen (Set).

Systemindstillingsrapporten udskrives.

- 5 Se under TCP/IP overskriften på systemindstillingsrapporten.

Hvis IP-adressen viser 0 . 0 . 0 . 0 (fabriksstandarden), betyder det, at der ikke er tildelt nogen IP-adresse. Flere oplysninger om tildeling af en IP-adresse til printeren kan findes i ”Tildeling af en IP-adresse”.

Når du Bruger Værktøjskassen



BEMÆRK:

- 1 Klik på Start→ Alle programmer→ Dell Printere→ Dell 2155 Multifunction Color Printer→ Værktøjskasse.



BEMÆRK: Vinduet Vælg printer vises på dette trin, når der er installere flere printerdrivere på din computer. I dette tilfælde skal du klikke på navnet på denne printer på listen under Printernavn, og klik derefter på OK.

Værktøjskasse åbnes.

- 2 Sørg for, at fanen Rapport om printerindstillinger er åben.
- 3 Vælg TCP/IP-indstillinger fra listen til venstre på siden.
Siden for TCP/IP Indstillinger vises.

Hvis IP-adressen viser 0 . 0 . 0 . 0 (fabriksstandarden), betyder det, at der ikke er tildelt nogen IP-adresse. Flere oplysninger om tildeling af en IP-adresse til printereren kan findes i ”Tildeling af en IP-adresse”.

Deaktivering af firewall'en inden installation af printersoftware



BEMÆRK: Dette trin er nødvendigt, hvis du har installeret Windows XP med Service Pack 2 eller 3.

Hvis din printer er tilsluttet direkte til et netværk, og Windows XP, Windows Vista, Windows Server 2008, Windows Server 2008 R2, eller Windows 7 firewall'en er aktiveret, kan du ikke se din(e) netværkstilsluttede printer(e), når du kører Dell printerinstallationssoftware. For at forhindre denne situation, skal du deaktivere firewall'en inden du installerer Dell printer-software. Udfør følgende trin for at deaktivere eller aktivere din Windows XP, Windows Vista, Windows Server 2008, Windows Server 2008 R2, eller Windows 7 firewall'en.

- 1 Klik på Start knappen og klik på Hjælp og Support.



BEMÆRK: For Windows Server 2008 R2 og Windows 7, hvis du bruger Online Hjælp, skift til Offline Hjælp på Windows Hjælp og Support vinduet.

- 2 I Søg feltet, skriv `firewall` og tryk på Enter .

På listen skal du klikke på Slå Windows Firewall til eller fra og derefter følge instruktionerne på skærmen.

Indsæt Drivere og Hjælpeprogrammer-cd'en.

- 1 Sæt *Drivere og Hjælpeprogrammer* CD'en i din computer og klik setup_assist.exe for at begynde Nem Klargøring Navigator.



BEMÆRK: Hvis CD'en ikke automatisk afspilles, skal du følge proceduren nedenfor.

For Windows XP, Windows Server 2008, og Windows Server 2008 R2

Klik på start → Kør, indtast `D:/setup_assist.exe` (hvor D er CD drevets bogstav) i Kør dialog feltet, og derefter klik OK.

For Windows Vista og Windows 7

Klik på Start → Alle Programmer → Tilbehør → Kør, indtast

`D:/setup_assist.exe` (hvor D er CD drevets bogstav) i Kør dialog feltet, og derefter klik OK.

Direkte Forbindelse Opsætning

For installering af PCL printer driver

- 1 I Nem klargøring Navigator vinduet, skal du klikke på Software Installation for at starte installationen af softwaren.
- 2 Vælg Personlig installation, og klik derefter på Næste.
- 3 Vælg modelnavnet på din printer og klik på Næste.
- 4 Følg instruktionerne på skærmen for at forbinde computeren til printeren med et USB kabel, og tænd derefter for printeren.

Plug and Play installationen starter, og installationssoftwaren fortsætter automatisk til næste side.



BEMÆRK: Hvis installationssoftwaren ikke starter automatisk, skal du fortsætte til den næste side, klik på Installer.

- 5 Vælg enten Typisk Installation eller Bruger-installation fra installationsguiden og klik derefter på Installer. Hvis du vælger Bruger-installation, kan du vælge den bestemte software, du ønsker at installere.
- 6 Når vinduet Tillykke! vises, skal du klikke på Udfør for at afslutte guiden. For at udskrive en testside, skal du klikke på Udskriv Testside.

USB Udskrivning

En personlig printer er en printer, som er sluttet til din computer eller en printerserver via et USB-kabel. Hvis din printer er sluttet til et netværk og ikke din computer, se ”Opsætning af Netværksforbindelse”.

For installering af XML Papir Specifikation (XPS) printerdriver

-  **BEMÆRK:** XPS driver understøttes på følgende operativsystemer: Windows Vista, Windows Vista 64-bit version, Windows Server 2008, Windows Server 2008 64-bit version, Windows Server 2008 R2, Windows 7, og Windows 7 64-bit version.

Windows Vista eller Windows Vista 64-bit version

- 1 Udpak følgende zip fil til en placering efter eget ønske.
D:\Drivers\XPS\Win_7Vista\XPS_2155.zip (hvor D er CD drevets bogstav)
- 2 Klik på Start→ Kontrolpanel→ Hardware og Lyd→ Printere.
- 3 Klik på Tilføj en printer.
- 4 Klik på Tilføj en lokal printer.
- 5 Vælg porten, brugt til at tilslutte produktet, og klik på Næste.
- 6 Klik på Har diskette/cd for at vise dialogboksen Installer fra diskette/cd.
- 7 Klik på Gennemse, og vælg derefter den udpakkede mappe i trin 1.
- 8 Klik på OK.
- 9 Vælg dit printernavn og klik på Næste.
- 10 Hvis du vil ændre printernavnet, indtast printernavnet i feltet Printernavn og klik derefter på Næste. Hvis du vil bruge printerens som standardprinter, skal du markere afkrydsningsfeltet, der er vist under Printernavn, og derefter klikke på Næste.

Installationen begynder.

Hvis dialog feltet i Bruger Konto Kontrol vises, skal du klikke på Fortsæt.

-  **BEMÆRK:** Hvis du er en administrator på computeren, skal du klikke på Fortsæt; ellers skal du kontakte din administrator for at fortsætte den ønskede handling.
- 11 Når installationen af driveren er afsluttet, kan du klikke på Udskriv en testside for at udskrive en testside.
 - 12 Klik på Udfør.

Windows Server 2008 eller Windows Server 2008 64-bit version

-  **BEMÆRK:** Du skal logge ind som en administrator.
- 1 Udpak følgende zip fil til en placering efter eget ønske.

D:\Drivers\XPS\Win_7Vista\XPS_2155.zip (hvor D er CD drevets bogstav)

- 2 Klik på Start→ Kontrolpanel→ Hardware og Lyd→ Printere.
- 3 Klik på Tilføj en printer.
- 4 Klik på Tilføj en lokal printer.
- 5 Vælg porten, brugt til at tilslutte produktet, og klik på Næste.
- 6 Klik på Har diskette/cd for at vise dialogboksen Installer fra diskette/cd.
- 7 Klik på Gennemse, og vælg derefter den udpakkede mappe i trin 1.
- 8 Klik på OK.
- 9 Vælg dit printernavn og klik på Næste.
- 10 Hvis du vil ændre printernavnet, indtast printernavnet i feltet Printernavn og klik derefter på Næste.
Hvis du vil bruge printerens som standardprinter, skal du markere afkrydsningsfeltet Vælg som standardprinter og derefter klikke på Næste.
- 11 Hvis du ikke deler din printer, skal du vælge Del ikke denne printer. Hvis du deler din printer, skal du vælge Del denne printer, så andre i netværket kan finde og bruge den.
- 12 Klik på Næste.
Installationen begynder.
- 13 Når installationen af driveren er afsluttet, kan du klikke på Udskriv en testside for at udskrive en testside.
- 14 Klik på Udfør.

Windows 7, Windows 7 64-bit version eller Windows Server 2008 R2

- 1 Udpak følgende zip fil til en placering efter eget ønske.

D:\Drivers\XPS\Win_7Vista\XPS_2155.zip (hvor D er CD drevets bogstav)

- 2 Klik på Start→ Enheder og Printere.
- 3 Klik på Tilføj en printer.

Når du bruger Windows Server 2008 R2, skal du klikke på Tilføj en lokal eller netværksprinter som en administrator.

Hvis dialog feltet i Bruger Konto Kontrol vises, skal du klikke på Ja.

 **BEMÆRK:** Hvis du er en administrator på computeren, skal du klikke på Ja; ellers skal du kontakte din administrator for at fortsætte den ønskede handling.

- 4 Klik på Tilføj en lokal printer.
- 5 Vælg porten, brugt til at tilslutte produktet, og klik på Næste.
- 6 Klik på Har diskette/cd for at vise dialogboksen Installer fra diskette/cd.
- 7 Klik på Gennemse, og vælg derefter den udpakkede mappe i trin 1.
- 8 Klik på OK.
- 9 Vælg dit printernavn og klik på Næste.
- 10 Hvis du vil ændre printernavnet, indtast printernavnet i feltet Printernavn og klik derefter på Næste.
Hvis du vil bruge printeren som standardprinter, skal du markere afkrydsningsfeltet Vælg som standardprinter og derefter klikke på Næste.
- 11 Hvis du ikke deler din printer, skal du vælge Del ikke denne printer. Hvis du deler din printer, skal du vælge Del denne printer, så andre i netværket kan finde og bruge den.
- 12 Klik på Næste.
Installationen begynder.
- 13 Når installationen af driveren er afsluttet, kan du klikke på Udskriv en testside for at udskrive en testside.
- 14 Klik på Udfør.

Opsætning af Netværksforbindelse

 **BEMÆRK:** For at benytte denne printer i et Linux miljø, skal du installere en Linux driver. Flere oplysninger om installering og brug af dem findes under "Installation af printerdrivere på Linux-computere (CUPS)."

 **BEMÆRK:** Når du bruger et cd-drev i et Linux-miljø, skal du tilknytte cd'en i overensstemmelse med dit systemmiljø. Kommandostrengene er mount/media/cd-rom.

Opsætning af Netværksprinter På et Lokalt Netværk

For installation af PCL printer driver

- 1 I Nem klargøring Navigator vinduet, skal du klikke på Software Installation for at starte installationen af softwaren.
- 2 Vælg Netværksinstallation, og klik derefter på Næste.
- 3 Vælg modelnavnet på din printer og klik på Næste.
- 4 Vælg Lokal Installation og klik derefter på Næste.
- 5 Vælg den printer, du ønsker at installere fra printerlisten, og klik derefter på Næste. Hvis den ønskede printer ikke vises på listen, skal du klikke på Opfrisk for at opdatere listen eller klikke på Tilføj printer for at føje en printer manuelt til listen. Du kan specificere IP-adressen og portnavnet her.
Hvis du har installeret denne printer på server-computeren, skal du markere afkrydsningsfeltet Jeg gør denne printer klar på serveren.



BEMÆRK: Når du anvender AutoIP, vises der 0 . 0 . 0 . 0 i installationsprogrammet. Inden du kan fortsætte, skal du indtaste en gyldig IP-adresse.



BEMÆRK: I nogle tilfælde vises Windows-sikkerhedsadvarsel på dette trin, hvis du bruger Windows Vista, Windows Vista 64-bit version, Windows Server 2008, Windows Server 2008 64-bit version, Windows Server 2008 R2, Windows 7 eller Windows 7 64-bit version. I dette tilfælde, skal du vælge Fjern Blokering (Tillad adgang for Windows Server 2008 R2 og Windows 7), og fortsæt derefter proceduren.

- 6 Angiv printerindstillingerne og klik derefter på Næste.
 - a Angiv printernavnet.
 - b Hvis du ønsker, at andre brugere i netværket skal have adgang til denne printer, skal du vælge Del denne printer med andre computere i netværket og derefter indtaste et dele-navn, som brugerne nemt kan identificere.
 - c Hvis du ønsker at indstille printeren som standard, skal du afkrydse Indstil denne printer som standard afkrydsningsfeltet.
 - d Hvis du vil begrænse farveudskrivning, skal du vælge den rigtige Dell ColorTrack funktion. Indtast kodeord når Farve-Kodeord aktiveret er valgt som Dell ColorTrack.

- e Hvis du vil installere Fax driveren, skal du markere afkrydsningsfeltet Fax driver.
- 7 Vælg den software og dokumentation, du vil installere, og klik derefter på Installer. Hvis du ønsker at skifte installationsplacering, skal du klikke på Gennemse og angive en ny placering.
- 8 Når vinduet Tillykke! vises, skal du klikke på Udfør for at afslutte guiden. For at udskrive en testside, skal du klikke på Udskriv Testside.

For installering af XML Papir Specifikation (XPS) printerdriver



BEMÆRK: XPS driver understøttes på følgende operativsystemer: Windows Vista, Windows Vista 64-bit version, Windows Server 2008, Windows Server 2008 64-bit version, Windows Server 2008 R2, Windows 7, og Windows 7 64-bit version.

Windows Vista eller Windows Vista 64-bit version

- 1 Udpack følgende zip fil til en placering efter eget ønske.
D:\Drivers\XPS\Win_7Vista\XPS_2155.zip (hvor D er CD drevets bogstav)
- 2 Klik på Start→ Kontrolpanel→ Hardware og Lyd→ Printere.
- 3 Klik på Tilføj en printer.
- 4 Klik på Tilføj netværksprinter, trådløs printer eller Bluetooth-printer.
- 5 Vælg printer eller klik på Den printer, jeg søger efter, findes ikke på listen.
- 6 Vælg Tilføj en printer ved hjælp af TCP/IP-adresse eller værtsnavn, og klik derefter på Næste.
- 7 Vælg TCP/IP enhed fra Enhedstype, og indtast IP-adressen for Værtsnavn eller IP-adresse, og klik derefter på Næste.

Hvis dialog feltet i Bruger Konto Kontrol vises, skal du klikke på Fortsæt.



BEMÆRK: Hvis du er en administrator på computeren, skal du klikke på Fortsæt; ellers skal du kontakte din administrator for at fortsætte den ønskede handling.

- 8 Klik på Har diskette/cd for at vise dialogboksen Installer fra diskette/cd.
- 9 Klik på Gennemse, og vælg derefter den udpakkede mappe i trin 1.
- 10 Klik på OK.

- 11 Vælg dit printernavn og klik på Næste.
- 12 Hvis du vil ændre printernavnet, indtast printernavnet i feltet Printernavn og klik derefter på Næste.

Hvis du vil bruge printerens som standardprinter, skal du markere Benyt som standardprinter afkrydsningsfeltet, og derefter klikke på Næste.

Installationen begynder.

- 13 Når installationen af driveren er afsluttet, kan du klikke på Udskriv en testside for at udskrive en testside.
- 14 Klik på Udfør.

Windows Server 2008 eller Windows Server 2008 64-bit version



BEMÆRK: Du skal logge ind som en administrator.

- 1 Udpak følgende zip fil til en placering efter eget ønske.

D:\Drivers\XPS\Win_7Vista\XPS_2155.zip (hvor D er CD drevets bogstav)

- 2 Klik på Start → Kontrolpanel → Hardware og Lyd → Printere.
- 3 Klik på Tilføj en printer.
- 4 Klik på Tilføj netværksprinter, trådløs printer eller Bluetooth-printer.
- 5 Vælg printer eller klik på Den printer, jeg søger efter, findes ikke på listen.

Når du vælger din printer, gå til trin 8.

Når du klikker på Den printer, jeg søger efter, findes ikke på listen, gå til trin 6.

- 6 Vælg Tilføj en printer ved hjælp af TCP/IP-adresse eller værtsnavn, og klik derefter på Næste.
- 7 Vælg TCP/IP enhed fra Enhedstype, og indtast IP-adressen for Værtsnavn eller IP-adresse, og klik derefter på Næste.

Hvis dialog feltet i Bruger Konto Kontrol vises, skal du klikke på Fortsæt.





BEMÆRK: Hvis du er en administrator på computeren, skal du klikke på Fortsæt; ellers skal du kontakte din administrator for at fortsætte den ønskede handling.

- 8 Klik på Har diskette/cd for at vise dialogboksen Installer fra diskette/cd.
- 9 Klik på Gennemse, og vælg derefter den udpakkede mappe i trin 1.

- 10 Klik på OK.
- 11 Vælg dit printernavn og klik på Næste.
- 12 Hvis du vil ændre printernavnet, indtast printernavnet i feltet Printernavn og klik derefter på Næste.
Hvis du vil bruge printeren som standardprinter, skal du markere afkrydsningsfeltet Vælg som standardprinter og derefter klikke på Næste.
- 13 Hvis du ikke deler din printer, skal du vælge Del ikke denne printer. Hvis du deler din printer, skal du vælge Del denne printer, så andre i netværket kan finde og bruge den.
- 14 Klik på Næste.
Installationen begynder.
- 15 Når installationen af driveren er afsluttet, kan du klikke på Udskriv en testside for at udskrive en testside.
- 16 Klik på Udfør.

Windows Server 2008 R2

- 1 Udpak følgende zip fil til en placering efter eget ønske.
D:\Drivers\XPS\Win_7Vista\XPS_2155.zip (hvor D er CD drevets bogstav)
- 2 Klik på Start→ Enheder og Printere.
- 3 Klik på Tilføj en printer.
- 4 Klik på Tilføj netværksprinter, trådløs printer eller Bluetooth-printer.
- 5 Vælg printer eller klik på Den printer, jeg søger efter, findes ikke på listen.
 **BEMÆRK:** Når du klikker på Den printer, jeg søger efter, findes ikke på listen, vises et skærbillede med teksten Søg efter en printer ved hjælp af navn eller TCP/IP-adresse. Find din printer på skærmen.
Hvis dialog feltet i Bruger Konto Kontrol vises, skal du klikke på Fortsæt.
-  **BEMÆRK:** Hvis du er en administrator på computeren, skal du klikke på Fortsæt; ellers skal du kontakte din administrator for at fortsætte den ønskede handling.
- 6 Klik på Har diskette/cd for at vise dialogboksen Installer fra diskette/cd.
- 7 Klik på Gennemse, og vælg derefter den udpakkede mappe i trin 1.

- 8 Klik på OK.
- 9 Vælg dit printernavn og klik på Næste.
- 10 Hvis du vil ændre printernavnet, indtast printernavnet i feltet Printernavn og klik derefter på Næste.
Hvis du vil bruge printeren som standardprinter, skal du markere Benyt som standardprinter afkrydsningsfeltet, og derefter klikke på Næste.
- 11 Hvis du ikke deler din printer, skal du vælge Del ikke denne printer. Hvis du deler din printer, skal du vælge Del denne printer, så andre i netværket kan finde og bruge den.
- 12 Klik på Næste.
Installationen begynder.
- 13 Når installationen af driveren er afsluttet, kan du klikke på Udskriv en testside for at udskrive en testside.
- 14 Klik på Udfør.

Windows 7 eller Windows 7 64-bit version

- 1 Udpak følgende zip fil til en placering efter eget ønske.
D:\Drivers\XPS\Win_7Vista\XPS_2155.zip (hvor D er CD drevets bogstav)
- 2 Klik på Start → Enheder og Printere.
- 3 Klik på Tilføj en printer.
- 4 Klik på Tilføj netværksprinter, trådløs printer eller Bluetooth-printer.
- 5 Vælg printer eller klik på Den printer, jeg søger efter, findes ikke på listen.
Når du vælger din printer, gå til trin 8.
Når du klikker på Den printer, jeg søger efter, findes ikke på listen, gå til trin 6.
- 6 Vælg Tilføj en printer ved hjælp af TCP/IP-adresse eller værtsnavn, og klik derefter på Næste.
- 7 Vælg TCP/IP enhed fra Enhedstype, og indtast IP-adressen for Værtsnavn eller IP-adresse, og klik derefter på Næste.
Hvis dialog feltet i Bruger Konto Kontrol vises, skal du klikke på Ja.



BEMÆRK: Hvis du er en administrator på computeren, skal du klikke på Ja; ellers skal du kontakte din administrator for at fortsætte den ønskede handling.

- 8 Klik på Har diskette/cd for at vise dialogboksen Installer fra diskette/cd.
- 9 Klik på Gennemse, og vælg derefter den udpakkede mappe i trin 1.
- 10 Klik på OK.
- 11 Vælg dit printernavn og klik på Næste.
- 12 Hvis du vil ændre printernavnet, indtast printernavnet i feltet Printernavn og klik derefter på Næste.
Hvis du vil bruge printeren som standardprinter, skal du markere Benyt som standardprinter afkrydsningsfeltet, og derefter klikke på Næste.
- 13 Hvis du ikke deler din printer, skal du vælge Del ikke denne printer. Hvis du deler din printer, skal du vælge Del denne printer, så andre i netværket kan finde og bruge den.
- 14 Klik på Næste.
Installationen begynder.
- 15 Når installationen af driveren er afsluttet, kan du klikke på Udskriv en testside for at udskrive en testside.
- 16 Klik på Udfør.

Anvend Dell Printer Configuration Web Tool til at overvåge status af din netværksprinter uden at forlade dit skrivebord. Du kan se og/eller ændre printerindstillingerne, overvåge tonerniveau og godkende tidspunktet for bestilling af forbrugsstoffer. Du kan klikke på Dell's link for bestilling af tilbehør.



BEMÆRK: Dell Printer Configuration Web Tool er ikke til rådighed, når printeren er direkte sluttet til en computer eller en printerserver.

Hvis du vil starte Dell Printer Configuration Web Tool, skal du skrive printerens IP-adresse i din webbrowser. Printerens konfiguration vises på skærmen.

Du kan indstille Dell Printer Configuration Web Tool til at sende dig en e-mail, når printeren behøver tilbehør eller intervention.

Klargøring af e-mail alarmer:

- 1 Start Dell Printer Configuration Web Tool.

- 2 Klik på E-mail alarm linket.
- 3 Under E-mail server-indstillinger, indtast Primær SMTP-protokolomsætter, Svaradresse og indtast din e-mail-adresse eller tastoperatørens e-mail-adresse i e-mail listeboksen.
- 4 Klik på Anvend nye indstillinger.
 **BEMÆRK:** Forbindelsen afventer, indtil printeren sender en alarm er vist på SMTP serveren, indtil en fejl opstår.

Opsætning af Netværksprinter På et Fjernnetværk

Inden installationen

Inden du starter fjerninstallation, skal du udføre følgende procedurer.

Tillad udskrivningsspooler at acceptere klienttilslutninger

-  **BEMÆRK:** Denne procedure er påkrævet for Windows XP 64-bit version, Windows Server 2003, Windows Server 2003 x64 version, Windows Vista, Windows Vista 64-bit version, Windows Server 2008, Windows Server 2008 64-bit version, Windows Server 2008 R2, Windows 7 og Windows 7 64-bit version.

For Windows XP, Windows Server 2003, Windows Vista og Windows Server 2008:

- 1 Åben Kør Dialogboksen.
For Windows XP, Windows Server 2003, Windows Server 2008 skal du klikke på start → Alle Programmer → Tilbehør → Kør.
For Windows Vista skal du klikke på Start → Kør.
- 2 Indtast `gpedit.msc` og klik på OK.
- 3 Klik på Computerkonfiguration → Administrative skabeloner → Printere.
- 4 Højreklik på Tillad, at udskriftskøen accepterer klientforbindelser og vælg Egenskaber.
- 5 På Indstilling fanen, vælg Aktiveret og klik derefter på OK.
- 6 Start computeren igen.

For Windows Server 2008 R2 og Windows 7:

- 1 Åben Kør Dialogboksen.
For Windows Server 2008 R2, klik på Start → Kør.

For Windows 7, klik på Start→ Alle Programmer→ Tilbehør→ Kør.

- 2 Indtast `gpedit.msc` og klik på OK.
- 3 Klik på Computerkonfiguration→ Administrative skabeloner→ Printere.
- 4 Højreklik på Tillad, at udskriftskøen accepterer klientforbindelser og vælg Rediger.
- 5 Vælg Aktiveret, og klik derefter på OK.
- 6 Start computeren igen.

Del firewallfil og printer



BEMÆRK: Denne procedure er påkrævet for Windows XP, Windows XP 64-bit version, Windows Vista, Windows Vista 64-bit version, Windows Server 2008, Windows Server 2008 64-bit version, Windows Server 2008 R2, Windows 7 og Windows 7 64-bit version.

For Windows XP:

- 1 Klik på start→ Kontrolpanel.
- 2 Vælg Sikkerhedscenter.
- 3 Klik på Windows Firewall.
- 4 På fanen Undtagelser skal du markere afkrydsningsfeltet Fil- og udskriftsdeling og derefter klikke på OK.

For Windows Vista:

- 1 Klik på Start→ Kontrolpanel.
- 2 Vælg Sikkerhed.
- 3 Klik på Windows Firewall.
- 4 Klik på Skift Indstillinger.
- 5 Klik på Fortsæt.
- 6 På fanen Undtagelser skal du markere afkrydsningsfeltet Fil- og udskriftsdeling og derefter klikke på OK.

For Windows Server 2008:

- 1 Klik på Start→ Kontrolpanel.
- 2 Dobbeltklik på Windows Firewall.
- 3 Klik på Skift Indstillinger.

- 4 På fanen Undtagelser skal du markere afkrydsningsfeltet Fil- og udskriftsdeling og derefter klikke på OK.

For Windows Server 2008 R2 og Windows 7:

- 1 Klik på Start → Kontrolpanel.
- 2 Vælg System og Sikkerhed.
- 3 Klik på Windows Firewall.
- 4 Klik på Tillad, at et program eller en funktion passerer gennem Windows Firewall.
- 5 Hvis afkrydsningsfelterne under Tilladte programmer og funktioner: er svage, skal du klikke på Skift indstillinger.
- 6 Markér Fil- og printerdeling afkrydsningsfeltet. Hjem/arbejde (privat) eller Offentligt afkrydsningsfelterne bliver automatisk valgt alt efter dine indstillinger.

Hvis dialogboksen Egenskaber for fil- og printerdeling vises, skal du klikke på OK.

- 7 Klik på OK.

Start Remote Registry



BEMÆRK: Denne procedure er påkrævet for Windows Vista, Windows Vista 64-bit version, Windows 7 og Windows 7 64-bit version.

- 1 Klik på Start → Kontrolpanel.
- 2 Vælg System og Vedligeholdelse (System og Sikkerhed for Windows 7).
- 3 Klik på Administration.
- 4 Dobbeltklik på Tjenester.
- 5 Klik på Fortsæt (kun for Windows Vista).
- 6 Højreklik på Remote Registry og vælg Start.
- 7 Højreklik på Remote Registry og vælg Egenskaber.
- 8 Skift Starttype til *Automatisk*, og klik derefter på OK.

Deaktiver Brugerkontokontrol



OBS: Deaktivering af Brugerkontokontrol kan gøre systemet sårbart over for virusangreb.



BEMÆRK: Denne procedure er påkrævet for Windows Vista, Windows Vista 64-bit version, Windows Server 2008, Windows Server 2008 64-bit version, Windows Server 2008 R2, Windows 7 og Windows 7 64-bit version.

For Windows Vista:

- 1 Klik på Start→ Kontrolpanel.
- 2 Vælg Brugerkonti og Familiesikkerhed.
- 3 Klik på Brugerkonti.
- 4 Klik på Slå Brugerkontostyring til eller fra.
- 5 Klik på Fortsæt.
- 6 Fjern markeringen i afkrydsningsfeltet Brug Brugerkontokontrol for at hjælpe med at beskytte computeren.
- 7 Start computeren igen.

For Windows Server 2008:

- 1 Klik på Start→ Kontrolpanel.
- 2 Dobbeltklik på Brugerkonti.
- 3 Klik på Slå Brugerkontostyring til eller fra.
- 4 Fjern markeringen i afkrydsningsfeltet Brug Brugerkontokontrol for at hjælpe med at beskytte computeren.
- 5 Klik på OK.
- 6 Start computeren igen.

For Windows Server 2008 R2:

- 1 Klik på Start→ Kontrolpanel.
- 2 Klik på Brugerkonti.
- 3 Klik på Rediger Indstillingerne for Kontrol af Brugerkonti.
- 4 Flyt skyderen ned til bunden og klik derefter på OK.
- 5 Start computeren igen.

For Windows 7:

- 1 Klik på Start→ Kontrolpanel.
- 2 Vælg Brugerkonti og Familiesikkerhed.
- 3 Klik på Brugerkonti.

- 4 Klik på Rediger Indstillingerne for Kontrol af Brugerkonti.
- 5 Flyt skyderen ned til bunden og klik derefter på OK.
- 6 Klik på Ja i dialogboksen Brugerkontokontrol.
- 7 Start computeren igen.

Slå netværksregistrering og fildeling for alle offentligt tilgængelige netværk til



BEMÆRK: Denne procedure er påkrævet når du bruger Windows Vista, Windows Vista 64-bit version, Windows Server 2008, Windows Server 2008 64-bit version, Windows Server 2008 R2, Windows 7 og Windows 7 64-bit version til server computer.

- 1 Klik på Start→ Netværk (Start→ dit brugernavn→ Netværk for Windows 7).
- 2 Klik på Netværksregistrering og fildeling er slået fra. Netværkscomputere og enheder er ikke synlige. Klik for at ændre.
- 3 Klik på Slå netværksregistrering og fildeling til.
- 4 Klik på Ja, slå netværksregistrering og fildeling til for alle offentligt tilgængelige netværk.

Deaktiver enkelt fildeling



BEMÆRK: Denne procedure er påkrævet for Windows XP og Windows XP 64-bit version.

- 1 Klik på start→ Kontrolpanel.
- 2 Vælg Udseende og Temaer.
- 3 Vælg Mapeindstillinger.
- 4 På fanen Vis, fjern markeringen i afkrydsningsfeltet Brug enkel fildeling (anbefales) og klik derefter på OK.
- 5 Klik på Start→ Kontrolpanel.
- 6 Vælg Ydelse og Vedligeholdelse.
- 7 Vælg Administration.
- 8 Klik på Lokal Sikkerhedspolitik.
- 9 Klik på Lokale Politikker→ Sikkerhedsindstillinger.
- 10 Højreklik på Netværk adgang: Deling- og sikkerhedsmodel for lokale konti og vælg Egenskaber.

- 11 Sørg for at Klassisk – lokale brugere godkendes som sig selv er valgt.

Installation af printerdriveren



BEMÆRK: Installation er ikke understøttet på Windows XP Home version, Windows Vista Home Basic, Windows Vista Home Premium, Windows Vista Home Basic 64-bit version, Windows Vista Home Premium 64-bit version, Windows 7 Starter, Windows 7 Home Basic, Windows 7 Home Premium, Windows 7 Home Basic 64-bit version og Windows 7 Home Premium 64-bit version.

- 1 I Nem klargøring Navigator vinduet, skal du klikke på Software Installation for at starte installationen af softwaren.
- 2 Vælg Netværksinstallation, og klik derefter på Næste.
- 3 Vælg modelnavnet på din printer og klik på Næste.
- 4 Vælg Fjerninstallation, og klik derefter på Næste.
 - a Indtast et computernavn, bruger-ID samt kodeord og klik derefter på Tilføj.
 - b Klik på Næste.



BEMÆRK: Windows-sikkerhedsadvarsel kan blive vist på Windows Vista, Windows Vista 64-bit version, Windows Server 2008, Windows Server 2008 64-bit version, Windows Server 2008 R2, Windows 7 eller Windows 7 64-bit version. I dette tilfælde, skal du vælge Fjern Blokering (Tillad adgang for Windows Server 2008 R2 og Windows 7), og fortsæt derefter proceduren.

- 5 Vælg en printer fra printerlisten og klik derefter på Næste. Hvis den ønskede printer ikke vises på listen, skal du klikke på Opfrisk for at opdatere listen eller klikke på Tilføj printer for at føje en printer manuelt til listen. Du kan specificere IP-adressen og portnavnet her.



BEMÆRK: Når du anvender AutoIP, vises der 0 . 0 . 0 . 0 i installationsprogrammet. Inden du fortsætter, skal du indtaste en gyldig IP-adresse.

- 6 Angiv printerindstillingerne og klik derefter på Næste.
 - a Angiv printernavnet.
 - b Hvis du ønsker, at andre brugere i netværket skal have adgang til denne printer, skal du vælge Del denne printer med andre computere i netværket og derefter indtaste et dele-navn, som brugerne nemt kan identificere.

- c Hvis du ønsker at indstille printeren som standard, skal du afkrydse afkrydsningsfeltet Vælg denne printer som standard.
 - d Hvis du vil begrænse farveudskrivning, skal du vælge den rigtige Dell ColorTrack funktion. Indtast kodeord når Farve-Kodeord aktiveret er valgt som Dell ColorTrack.
 - e Hvis du vil installere Fax driveren, skal du markere afkrydsningsfeltet Fax driver.
- 7 Vælg den software og dokumentation, du vil installere, og klik derefter på Installer.
- Hvis du ønsker at skifte installationsplacering, skal du klikke på Indtast og angive en ny placering.
- 8 Når vinduet Tillykke! vises, skal du klikke på Udfør for at afslutte guiden.

Anvend Dell Printer Configuration Web Tool til at overvåge status af din netværksprinter uden at forlade dit skrivebord. Du kan se og/eller ændre printerindstillingerne, overvåge tonerniveau og godkende tidspunktet for bestilling af forbrugsstoffer. Du kan klikke på Dell's link for bestilling af tilbehør.



BEMÆRK: Dell Printer Configuration Web Tool er ikke til rådighed, når printeren er direkte sluttet til en computer eller en printerserver.

Hvis du vil starte Dell Printer Configuration Web Tool, skal du skrive printerens IP-adresse i din webbrowser. Printerens konfiguration vises på skærmen.

Du kan indstille Dell Printer Configuration Web Tool til at sende dig en e-mail, når printeren behøver tilbehør eller intervention.

Klargøring af e-mail alarmer:

- 1 Start Dell Printer Configuration Web Tool.
- 2 Klik på E-mail alarm linket.
- 3 Under E-mail server-indstillinger, indtast Primær SMTP-protokolomsætter, Svaradresse og indtast din e-mail-adresse eller tastoperatørens e-mail-adresse i e-mail listeboksen.
- 4 Klik på Anvend Nye Indstillinger.



BEMÆRK: Forbindelsen afventer, indtil printeren sender en alarm er vist på SMTP serveren, indtil en fejl opstår.

Klargøring til Delt Udskrivning

Du kan dele din nye printer på netværket ved at anvende *Drivere og Hjælpeprogrammer-cd*'en, som følger med din printer, eller anvende Microsoft[®] peg og udskriv eller ”peer-to-peer”-metode. Hvis du anvender en af Microsoft-metoderne, vil du dog ikke have alle funktionerne, som f.eks. statusmonitor og andre printerhjælpeprogrammer, som installeres vha. *Drivere og Hjælpeprogrammer-cd*'en.

Hvis du ønsker at bruge printeren i et netværk, skal du dele printeren og installere printerens drivere på alle computere i netværket.



BEMÆRK: Du skal købe et Ethernet-kabel for at dele printeren.

Windows XP, Windows XP 64-bit version, Windows Server 2003 eller Windows Server 2003 x64 version

- 1 Klik på start→ Printere og Faxenheder.
- 2 Højreklik på printer-ikonet, og vælg Egenskaber.
- 3 På Deling fanen, skal du vælge Del denne printer afkrydsningsfeltet og derefter skrive et navn i Sharenavn tekstfeltet.
- 4 Klik på Yderligere Drivere og vælg operativsystemerne for alle netværksklienter, som udskriver til denne printer.
- 5 Klik på OK.

Hvis du mangler filer, vil du blive bedt om at sætte serveroperativsystem-CD'en i.

Windows Vista eller Windows Vista 64-bit version

- 1 Klik på Start→ Kontrolpanel→ Hardware og Lyd→ Printere.
- 2 Højreklik på printer-ikonet og vælg Deling.
- 3 Klik på Skift indstillinger for deling.
Beskeden Windows behøver din tilladelse for at fortsætte vises.
- 4 Klik på Fortsæt.
- 5 Vælg afkrydsningsfeltet Del denne printer og skriv derefter et navn i tekstfeltet Sharenavn.
- 6 Klik på Yderligere Drivere og vælg operativsystemerne for alle netværksklienter, som udskriver til denne printer.

- 7 Klik på OK.

Windows Server 2008 eller Windows Server 2008 64-bit version

- 1 Klik på Start→ Kontrolpanel→ Printere.
- 2 Højreklik på printer-ikonet og vælg Deling.
- 3 Klik på Skift Indstillinger for Deling hvis muligt.
- 4 Vælg afkrydsningsfeltet Del denne printer og skriv derefter et navn i tekstfeltet Sharenavn.
- 5 Klik på Yderligere Drivere og vælg operativsystemerne for alle netværksklienter, som udskriver til denne printer.
- 6 Klik på OK.

Windows 7, Windows 7 64-bit version eller Windows Server 2008 R2

- 1 Klik på Start→ Enheder og Printere.
- 2 Højreklik på printer-ikonet, og vælg Printer egenskaber.
- 3 På Deling fanen, klik på Skift Indstillinger for Deling hvis muligt.
Marker afkrydsningsfeltet Del denne printer og skriv derefter et navn i tekstfeltet Sharenavn.
- 4 Klik på Yderligere Drivere og vælg operativsystemerne for alle netværksklienter, som udskriver til denne printer.
- 5 Klik på Anvend, og klik derefter på OK.

For at bekræfte, at printeren er delt på korrekt vis:

- Sørg for, at printerobjektet i Printere, Printere og Faxenheder eller Enheder og Printeremappen viser, at den er delt. Ikonet for deling vises under printerikonet.
- Browse Netværk eller Netværkssteder. Find værtsnavnet på serveren og det delte navn, som du har forsynet printeren med.

Nu da printeren er delt, kan du installere printeren på netværksklienter, som anvender peg og udskriv metoden eller peer-to-peer metoden.

Peg og Udskriv

Peg og udskriv er en Microsoft Windows teknologi, som tillader dig at forbinde til en fjernprinter. Denne funktion henter og installerer automatisk printer driveren.

Windows XP, Windows XP 64-bit version, Windows Server 2003 eller Windows Server 2003 x64 version

- 1 Dobbeltklik på Windows skrivebordet på klient-computeren på Netværkssteder.
- 2 Lokaliser værtsnavnet på server-computeren, og dobbeltklik derefter på værtsnavnet.
- 3 Højreklik på den delte printers navn, og klik på Opret forbindelse.

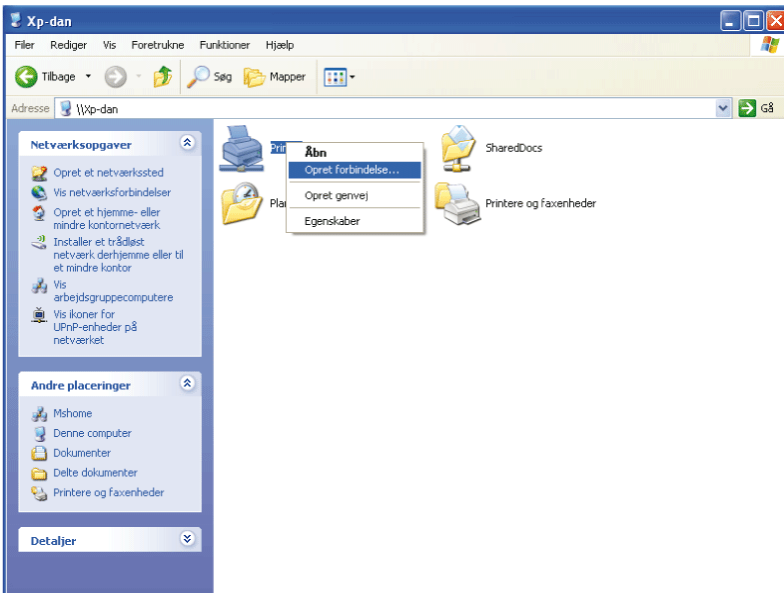

Vent på at driverinformationen skal blive kopieret fra server-computeren til klient-computeren, og på at et nyt printerobjekt skal blive føjet til Printere og Faxenheder mappen. Tiden til kopiering varierer, baseret på netværkstrafik og andre faktorer.

- 4 Luk Netværkssteder.

- 5 Udskriv en testside for at verificere installationen.
 - a Klik på start→ Printere and Faxenheder.
 - b Vælg den printer, du netop har oprettet.
 - c Klik på Filer→ Egenskaber.
 - d På fanen Generelt skal du klikke på Udskriv Testside.
Når en testside er udskrevet korrekt, er installationen fuldført.

Windows Vista eller Windows Vista 64-bit version

- 1 På klientcomputerens Windows skrivebord, klik på Start→ Netværk.
- 2 Lokaliser værtsnavnet på server-computeren, og dobbeltklik derefter på værtsnavnet.
- 3 Højreklik på den delte printers navn, og klik på Opret forbindelse.
- 4 Klik på Installer driver.
- 5 Klik på Fortsæt i dialogboksen Brugerkontokontrol.
- 6 Vent på at driverinformationen skal blive kopieret fra server-computeren til klient-computeren, og på at et nyt printerobjekt skal blive føjet til Printere mappen. Den tid, det tager, varierer, baseret på netværkstrafik og andre faktorer.
- 7 Udskriv en testside for at verificere installationen.
 - a Klik på Start→ Kontrolpanel→ Hardware og Lyd.
 - b Vælg Printere.
 - c Højreklik på den printer, du lige oprettede, og klik på Egenskaber.
 - d På fanen Generelt skal du klikke på Udskriv Testside.
Når en testside er udskrevet korrekt, er installationen fuldført.

Windows Server 2008 eller Windows Server 2008 64-bit version

- 1 På klientcomputerens Windows skrivebord, klik på Start→ Netværk.
- 2 Lokaliser værtsnavnet på server-computeren, og dobbeltklik derefter på værtsnavnet.
- 3 Højreklik på den delte printers navn, og klik på Opret forbindelse.
- 4 Klik på Installer driver.

- 5 Vent på at driverinformationen skal blive kopieret fra server-computeren til klient-computeren, og på at et nyt printerobjekt skal blive føjet til mappen Printere. Den tid, det tager, varierer, baseret på netværkstrafik og andre faktorer.
- 6 Udskriv en testside for at verificere installationen.
 - a Klik på Start→ Kontrolpanel.
 - b Vælg Printere.
 - c Højreklik på den printer, du lige oprettede, og vælg Egenskaber.
 - d På fanen Generelt skal du klikke på Udskriv Testside.
Når en testside er udskrevet korrekt, er installationen fuldført.

Windows 7, Windows 7 64-bit version eller Windows Server 2008 R2

- 1 På klientcomputerens Windows skrivebord, klik på Start→ dit brugernavn→ Netværk (Start→ Netværk for Windows Server 2008 R2).
- 2 Lokaliser værtsnavnet på server-computeren, og dobbeltklik derefter på værtsnavnet.
- 3 Højreklik på den delte printers navn, og klik på Opret forbindelse.
- 4 Klik på Installer driver.
- 5 Vent på at driverinformationen skal blive kopieret fra server-computeren til klient-computeren, og på at et nyt printerobjekt skal blive føjet til Enheder og Printere mappen. Den tid, det tager, varierer, baseret på netværkstrafik og andre faktorer.
- 6 Udskriv en testside for at verificere installationen.
 - a Klik på Start→ Enheder og Printere.
 - b Højreklik på den printer, du lige oprettede, og vælg Printeregenskaber.
 - c På fanen Generelt skal du klikke på Udskriv Testside.
Når en testside er udskrevet korrekt, er installationen fuldført.

Peer-to-Peer

Hvis du anvender peer-to-peer metoden, installeres printerdriveren helt på hver klient-computer. Netværksklienter bevarer kontrollen med driver-modifikationer. Klient-computeren håndterer behandlingen af udskrivningsjobbet.

Windows XP, Windows XP 64-bit version, Windows Server 2003 eller Windows Server 2003 x64 version

- 1 Klik på start → Printere og Faxenheder.
- 2 Klik på Tilføj en Printer.
- 3 Klik på Næste.
- 4 Vælg En netværksprinter eller en printer, der er sluttet til en anden computer, og klik derefter Næste. Hvis printeren ikke er på listen, skal du skrive printerens sti i tekstboksen.

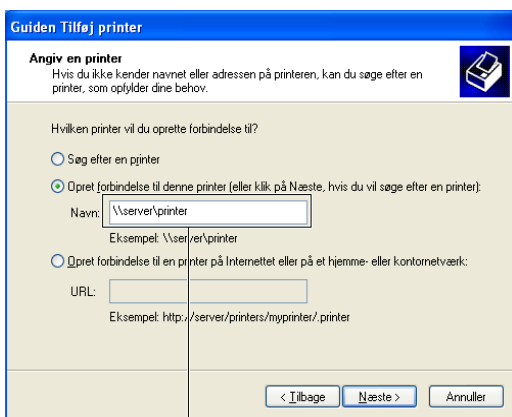

F.eks.: \\<serverhostnavn>\<fælles

Server-værtsnavnet er navnet på den server-computer, som identificerer den på netværket. Den delte printers navn er det navn, som er tildelt under server-installationsprocessen.

- 5 Klik på Søg efter en printer, og klik derefter på Næste.
Hvis dette er en ny printer, kan du blive bedt om at installere en printerdriver. Hvis ingen systemdriver er til rådighed, er du nødt til at specificere stien til disponible drivere.
- 6 Vælg Ja hvis du ønsker, at denne printer skal være standardprinteren, og klik derefter på Næste.
Hvis du ønsker at bekræfte installationen, skal du klikke på Ja for at udskrive en testside.
- 7 Klik på Udfør.

Når en testside er udskrevet korrekt, er installationen fuldført.

Windows Vista eller Windows Vista 64-bit version

- 1 Klik på Start→ Kontrolpanel→ Hardware og Lyd→ Printere.
- 2 Klik på Tilføj en printer for at starte Tilføj printer guiden.
- 3 Vælg Tilføj netværksprinter, trådløs printer eller Bluetooth printer, og klik derefter på Næste. Hvis printeren er på listen, skal du vælge printeren og klikke på Næste eller vælge Den printer, jeg søger efter, findes ikke på listen og skrive maskinens sti i tekstboksen Vælg en delt printer efter navn og klikke på Næste.

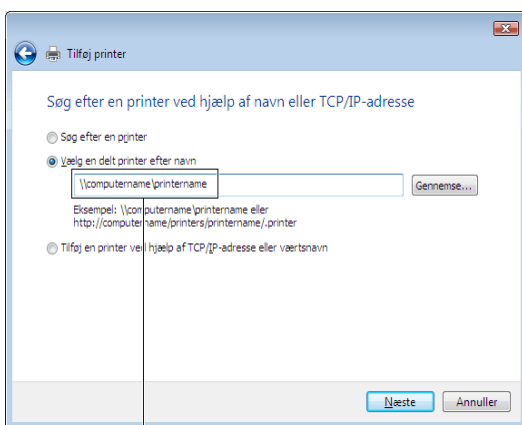

F.eks. \\<serverhostnavn>\<fælles printernavn>

Server-værtsnavnet er navnet på den server-computer, som identificerer den på netværket. Den delte printers navn er det navn, som er tildelt under server-installationsprocessen.

Hvis dette er en ny printer, kan du blive bedt om at installere en printerdriver. Hvis ingen systemdriver er til rådighed, er du nødt til at specificere stien til disponible drivere.

- 4 Vælg Ja hvis du ønsker, at denne printer skal være standardprinter, og klik derefter på Næste.
- 5 Hvis du ønsker at bekræfte installationen, skal du klikke på Udskriv en testside.

- 6 Klik på Udfør.

Når en testside er udskrevet korrekt, er installationen fuldført.

Windows Server 2008 eller Windows Server 2008 64-bit version

- 1 Klik på Start → Kontrolpanel → Printere.
- 2 Klik på Tilføj en Printer.
- 3 Vælg Tilføj netværksprinter, trådløs printer eller Bluetooth printer, og klik derefter på Næste. Hvis printeren er på listen, skal du vælge printeren og klikke på Næste eller vælge Den printer, jeg søger efter, findes ikke på listen og skrive printerens sti i tekstboksen Vælg en delt printer efter navn og klikke på Næste.

For eksempel: \\<serverværtsnavn>\<delt printers navn>

Server-værtsnavnet er navnet på den server-computer, som identificerer den på netværket. Den delte printers navn er det navn, som er tildelt under server-installationsprocessen.

Hvis dette er en ny printer, kan du blive bedt om at installere en printerdriver. Hvis ingen systemdriver er til rådighed, er du nødt til at skaffe en sti til disponible drivere.

- 4 Vælg Ja hvis du ønsker, at denne printer skal være standardprinteren, og klik derefter på Næste.
- 5 Klik på Udskriv en testside hvis du vil bekræfte installationen.
- 6 Klik på Udfør.

Når en testside er udskrevet korrekt, er installationen fuldført.

Windows 7, Windows 7 64-bit version eller Windows Server 2008 R2

- 1 Klik på Start → Enheder og Printere.
- 2 Klik på Tilføj en Printer.
- 3 Vælg Tilføj netværksprinter, trådløs printer eller Bluetooth-printer Hvis printeren er på listen, vælg printeren og klik på Næste eller vælg Den printer, jeg søger efter, findes ikke på listen. Klik på Vælg en delt printer ved navn og skriv printerens sti i tekstboksen og klik derefter på Næste.

For eksempel: \\<serverværtsnavn>\<delt printers navn>

Server-værtsnavnet er navnet på den server-computer, som identificerer den til netværket. Den delte printers navn er det navn, som er tildelt under server-installationsprocessen.

Hvis dette er en ny printer, kan du blive bedt om at installere en printerdriver. Hvis ingen systemdriver er til rådighed, er du nødt til at skaffe stien til den disponible driver.

- 4 Bekræft printernavnet og klik derefter på Næste.
- 5 Vælg Ja hvis du ønsker, at denne printer skal være standardprinter, og klik derefter på Næste.
- 6 Klik på Udskriv en testside hvis du vil bekræfte installationen.
- 7 Klik på Udfør.

Når en testside er udskrevet korrekt, er installationen fuldført.

Installation af printerdrivere på Macintosh-computere



BEMÆRK: Billederne og procedurerne, som er beskrevet i denne vejledning, er fra Dell™ 2155cdn Multifunction Color Printer.

Installation af drivere og software

- 1 Kør *Drivere og hjælpeprogrammer-cd'en* på Macintosh-computeren.
- 2 Dobbeltklik på ikonet Dell 2155 Installer, og klik derefter på **Fortsæt**.
- 3 Når popup-dialogboksen beder dig om at bekræfte programmet, der er en del af installationspakken, skal du klikke på **Fortsæt**.
- 4 Klik på **Fortsæt** i skærmbilledet **Velkommen**.
- 5 Vælg sprog til softwarelicensaftalen.
- 6 Når du har læst softwarelicensaftalen, skal du klikke på **Fortsæt**.
- 7 Hvis du accepterer betingelserne i softwarelicensaftalen, skal du klikke på **Jeg accepterer for at fortsætte installationsprocessen**.
- 8 Bekræft installationsmappen, og klik derefter på **Fortsæt**.
- 9 Klik på **Installer for at udføre standardinstallationen**.
hvis du foretrækker en brugerdefineret installation, skal du klikke på **Tilpas for at vælge de punkter, som du vil installere**.
 - Dell 2155 Color MFP-printerdriver
 - Dell 2155 Color MFP-faxdriver
 - Dell 2155 Color MFP-scannerdriver
 - Dell Printer Status Monitor
- 10 Skriv administratorens adgangskode, og klik på **OK**.
- 11 Klik på **Fortsæt** installationen for at fortsætte installationen.
- 12 Når skærmbilledet **Installation gennemført** vises, skal du klikke på **Log ud for at færdiggøre installationen**.

Tilføjelse af en printer under Mac OS X 10.5 eller 10.6

Når du bruger en USB-forbindelse

- 1 Tænd printeren.
- 2 Slut USB-kablet til printeren og Macintosh computeren.
Printeren føjes automatisk til Macintosh-computeren.

Når du bruger IP-udskrivning

- 1 Tænd printeren.
- 2 Sørg for, at Macintosh-computeren og printeren er forbundet med hinanden.
Hvis du benytter et kabelbaseret netværk, skal du forbinde printeren med netværket ved hjælp af LAN-kablet.

Hvis du benytter et trådløst netværk, skal du sørge for, at trådløs forbindelse er konfigureret korrekt på din Macintosh-computer og på printeren.
- 3 Åbn Systemindstillinger, og klik på Udskrivning og fax.
- 4 Klik på plustegnet (+), og klik på IP.
- 5 Vælg Line Printer Daemon - LPD for Protokol.
- 6 Skriv IP-adressen på printeren i området Adresse.
- 7 Vælg Dell 2155cdn Color MFP for Print med.
 **BEMÆRK:** Når udskrivningen er konfigureret vha. IP-udskrivning, er kønavnet tomt. Det er ikke nødvendigt at angive det.
- 8 Klik på Tilføj.
- 9 Specificer de indstillinger, der er installeret på printeren, og klik på Fortsæt.
- 10 Bekræft, at printeren er vist i dialogboksen Udskrivning og fax.

Når du bruger Bonjour

- 1 Tænd printeren.
- 2 Sørg for, at Macintosh-computeren og printeren er forbundet med hinanden.
Hvis du benytter et kabelbaseret netværk, skal du forbinde printeren med netværket ved hjælp af LAN-kablet.

Hvis du benytter et trådløst netværk, skal du sørge for, at trådløs forbindelse er konfigureret korrekt på din Macintosh-computer og på printeren.

- 3 Åbn Systemindstillinger, og klik på Udskrivning og fax.
- 4 Klik på plustegnet (+), og klik på Standard.
- 5 Vælg printeren, som er tilsluttet via Bonjour, på listen Printernavn.
- 6 Navn og Udskriv med angives automatisk.
- 7 Klik på Tilføj.
- 8 Specificer de indstillinger, der er installeret på printeren, og klik på Fortsæt.
- 9 Bekræft, at printeren er vist i dialogboksen Udskrivning og fax.

Tilføjelse af en printer på Mac OS X 10.4.11

Når du bruger en USB-forbindelse

- 1 Tænd printeren.
- 2 Slut USB-kablet til printeren og Macintosh computeren.
- 3 Start Printerklargøringshjælpeprogram.
 **BEMÆRK:** Du finder Printerklargøringshjælpeprogram i mappen Hjælpeprogrammer i mappen Programmer.
- 4 Klik på Tilføj.
- 5 Klik på Standardbrowser i dialogboksen Printerbrowser.
- 6 Vælg printeren, som er tilsluttet via USB, på printerlisten.
- 7 Navn og Udskriv med angives automatisk.
- 8 Klik på Tilføj.

Når du bruger IP-udskrivning

- 1 Tænd printeren.
- 2 Sørg for, at Macintosh-computeren og printeren er forbundet med hinanden.
Hvis du benytter et kabelbaseret netværk, skal du forbinde printeren med netværket ved hjælp af LAN-kablet.
Hvis du benytter et trådløst netværk, skal du sørge for, at trådløs forbindelse er konfigureret korrekt på din Macintosh-computer og på printeren.
- 3 Start Printerklargøringshjælpeprogram.

 **BEMÆRK:** Du finder Printerklargøringshjælpeprogram i mappen Hjælpeprogrammer i mappen Programmer.

- 4 Klik på Tilføj.
- 5 Klik på IP-printer i dialogboksen Printerbrowser.
- 6 Vælg Line Printer Daemon - LPD for Protokol.
- 7 Skriv IP-adressen på printeren i området Adresse.
- 8 Vælg Dell 2155cdn Color MFP for Print med.

 **BEMÆRK:** Når udskrivningen er konfigureret vha. IP-udskrivning, er kønavnet tomt. Det er ikke nødvendigt at angive det.

 **BEMÆRK:** Angivelse af lokalitet er valgfri.

- 9 Klik på Tilføj.

Når du bruger Bonjour

- 1 Tænd printeren.
- 2 Sørg for, at Macintosh-computeren og printeren er forbundet med hinanden.
Hvis du benytter et kabelbaseret netværk, skal du forbinde printeren med netværket ved hjælp af LAN-kablet.

Hvis du benytter et trådløst netværk, skal du sørge for, at trådløs forbindelse er konfigureret korrekt på din Macintosh-computer og på printeren.

- 3 Start Printerklargøringshjælpeprogram.

 **BEMÆRK:** Du finder Printerklargøringshjælpeprogram i mappen Hjælpeprogrammer i mappen Programmer.

- 4 Klik på Tilføj.
- 5 Klik på Standardbrowser i dialogboksen Printerbrowser.
- 6 Vælg printeren, som er tilsluttet via Bonjour, på listen Printernavn.
- 7 Navn og Udskriv med angives automatisk.
- 8 Klik på Tilføj.
- 9 Specificer de indstillinger, der er installeret på printeren, og klik på Fortsæt.
- 10 Bekræft, at printeren er vist i listedialogboksen Printer.



Tilføjelse af en printer på Mac OS X 10.3.9

Når du bruger en USB-forbindelse

- 1 Tænd printeren.
- 2 Slut USB-kablet til printeren og Macintosh computeren.
- 3 Start Printerklargøringshjælpeprogram.
 **BEMÆRK:** Du finder Printerklargøringshjælpeprogram i mappen Hjælpeprogrammer i mappen Programmer.
- 4 Klik på Tilføj.
- 5 Vælg USB i menuen.
Printermodel vælges automatisk.
- 6 Klik på Tilføj.

Når du bruger IP-udskrivning

- 1 Tænd printeren.
- 2 Sørg for, at Macintosh-computeren og printeren er forbundet med hinanden.
Hvis du benytter et kabelbaseret netværk, skal du forbinde printeren med netværket ved hjælp af LAN-kablet.

Hvis du benytter et trådløst netværk, skal du sørge for, at trådløs forbindelse er konfigureret korrekt på din Macintosh-computer og på printeren.
- 3 Start Printerklargøringshjælpeprogram.
 **BEMÆRK:** Du finder Printerklargøringshjælpeprogram i mappen Hjælpeprogrammer i mappen Programmer.
- 4 Klik på Tilføj i dialogboksen Printerliste.
- 5 Vælg IP-udskrivning i menuen.
- 6 Vælg LPD/LPR for Printertype.
- 7 Skriv IP-adressen på printeren i området Adresse.
- 8 Vælg Dell for Printermodel, og vælg Dell 2155cdn Color MFP.
 **BEMÆRK:** Når udskrivningen er konfigureret vha. IP-udskrivning, er kønavnet tomt. Det er ikke nødvendigt at angive det.
- 9 Klik på Tilføj.

Når du bruger Rendezvous (Bonjour)

- 1 Tænd printeren.
- 2 Sørg for, at Macintosh-computeren og printeren er forbundet med hinanden.
Hvis du benytter et kabelbaseret netværk, skal du forbinde printeren med netværket ved hjælp af LAN-kablet.
Hvis du benytter et trådløst netværk, skal du sørge for, at trådløs forbindelse er konfigureret korrekt på din Macintosh-computer og på printeren.
- 3 Start Printerklargøringshjælpeprogram.
 **BEMÆRK:** Du finder Printerklargøringshjælpeprogram i mappen Hjælpeprogrammer i mappen Programmer.
- 4 Klik på Tilføj i dialogboksen Printerliste.
- 5 Vælg Rendezvous i menuen.
- 6 Vælg Dell for Printermodel, og vælg Dell 2155cdn Color MFP.
- 7 Klik på Tilføj.

Konfiguration af indstillinger

Alt ekstra tilbehør er verificeret som installeret.

Mac OS X 10.5 eller 10.6

- 1 Åbn Systemindstillinger, og klik på Udskrivning og fax.
- 2 Vælg printeren på listen Printernavn, og klik på Indstillinger & forsyninger.
- 3 Vælg Driver, og vælg de alternativer, der er blevet installeret på printeren, og klik derefter på OK.

Mac OS X 10.3.9 eller 10.4.11

- 1 Start Printerklargøringshjælpeprogram.
- 2 Vælg printeren i dialogboksen Printerliste, og klik derefter på Vis info.
- 3 Vælg Installerbare alternativer, og vælg de alternativer, der er blevet installeret i printeren, og klik derefter på Anvend ændringer.

Installation af printerdrivere på Linux-computere (CUPS)

Dette afsnit indeholder oplysninger om installation eller opsætning af printerdriveren med CUPS (Common UNIX Printing System) på Red Hat® Enterprise Linux® 4 WS/5 Client eller SUSE® Linux Enterprise Desktop 10/11.



BEMÆRK: Billederne og procedurerne, som er beskrevet i denne vejledning, er fra Dell™ 2155cdn Multifunction Color Printer.

Handling på Red Hat Enterprise Linux 4 WS/5 Client

Opsætningsoversigt

Red Hat Enterprise Linux 4 WS/5 Client:

- 1 Installerer printerdriveren.
- 2 Gør udskrivningskøen klar.
- 3 Specificer standardkøen.
- 4 Specificer udskrivningsalternativerne.

Installation af printerdriveren



OBS: Før du installerer printerdriveren på Red Hat Enterprise Linux 4, skal du bekræfte, at opdatering 5 eller senere er anvendt på operativsystemet. Kontakt din Linux-distributør med hensyn til opgradering af systemet.

- 1 Dobbeltklik på Dell-2155-Color-MFP-x.x-x.i686.rpm på cd'en *Drivere og hjælpeprogrammer*.
- 2 Skriv administratorens kodeord.
- 3 Klik på Fortsæt i vinduet Fuldført systemforberedelse .

Installationen begynder. Når installationen er færdig, lukkes vinduet automatisk.

Klargøring af køen

For at udføre udskrivning skal du gøre udskrivningskøen klar på din arbejdsstation.

- 1 Åbn URL-adressen "http://localhost:631" ved hjælp af en webbrowser.
- 2 Klik på Administration.
- 3 Skriv rod som brugernavn, og skriv administratorens kodeord.
- 4 Klik på Tilføj printer.

Skriv printerens navn i feltet Navn i vinduet Tilføj ny printer, og klik på Fortsæt.

Du kan også angive lokaliteten og beskrivelsen af printeren for at få yderligere oplysninger.

For netværkstilslutninger:

- a Vælg LPD/LPR vært eller printer fra menuen Enhed, og klik derefter på Fortsæt.
- b Skriv printerens IP-adresse i Enhed URI.
- c Format: `lpd://xxx.xxx.xxx.xxx` (printerens IP-adresse)

For USB-forbindelser med Red Hat Enterprise Linux 4 WS:

- a Vælg USB-printer nr. 1 fra menuen Enhed.

For USB-forbindelser med Red Hat Enterprise Linux 5 Client:

- a Vælg Dell 2155cdn Color MFP USB nr. 1 eller Dell 2155cdn Color MFP i menuen Enhed.
- 5 Vælg Dell i menuen Lav, og klik derefter på Fortsæt.
 - 6 Vælg Dell 2155cdn Color MFP i menuen Model, og klik på Fortsæt.
Meddelelsen Printer xxx er blevet tilføjet. vises.
Opsætningen er fuldført.

Udskrivning fra programmer

Når du er færdig med at klargøre køen, kan du udskrive jobs fra programmerne. Start udskrivningsjobbet fra programmet, og angiv derefter køen i udskrivningsdialogboksen.

Somme tider kan du imidlertid kun udskrive fra standardkøen, afhængigt af programmet (f.eks. Mozilla). I sådanne tilfælde skal du indstille den kø, du vil udskrive til, som standardkø, inden du begynder at udskrive. Du kan finde oplysninger om specifikation af standardkøen under "Indstilling af standardkøen".

Indstilling af standardkøen

- 1 Vælg Programmer→ Systemværktøj→ Terminal.
- 2 Skriv følgende kommando i terminalvinduet.

```
su  
(Skriv administratorkodeordet)  
lpadmin -d (Skriv kønavnet)
```

Angivelse af udskrivningsindstillingerne

Du kan angive udskrivningsalternativer som f.eks. farveindstilling eller dobbeltsidet udskrivning.

- 1 Åbn URL-adressen ”http://localhost:631” ved hjælp af en webbrowsere.
- 2 Klik på Styr printere.
- 3 Klik på Konfigurer printer i den kø, for hvilken du vil specificere udskrivningsalternativerne.
- 4 Skriv rod som brugernavn, og skriv administratorens kodeord.
- 5 Angiv de påkrævede indstillinger, og klik på Fortsæt.
Meddelelsen Printer xxx er blevet konfigureret. vises.
Klargøringen er fuldført.

Afinstallation af printerdriveren

- 1 Vælg Programmer→ Systemværktøj→ Terminal.
- 2 Skriv den følgende kommando i terminalvinduet for at slette printkøen.

```
su
(Skriv administratorkodeordet)
/usr/sbin/lpadmin -x (skriv navnet på printkøen)
```

- 3 Gentag kommandoen herover for alle køer til samme model.
- 4 Skriv følgende kommando i terminalvinduet.

```
su
(Skriv administratorkodeordet)
rpm -e Dell-2155cdn-Color-MFP
```

Printerdriveren afinstalleres.

Handling på SUSE Linux Enterprise Desktop 10

Opsætningsoversigt

SUSE Linux Enterprise Desktop 10:

- 1 Installer printerdriveren.
- 2 Gør udskrivningskøen klar.
- 3 Specificer standardkøen.
- 4 Specificer udskrivningsalternativerne.

Installation af printerdriveren

- 1 Dobbeltklik på Dell-2155-Color-MFP-x.x-x.i686.rpm på cd'en *Drivere og hjælpeprogrammer*.
- 2 Skriv administratorens kodeord, og klik på Installer.

Installationen begynder. Når installationen er færdig, lukkes vinduet automatisk.

Klargøring af køen

For at udføre udskrivning skal du gøre udskrivningskøen klar på din arbejdsstation.

- 1 Vælg Computer→ Flere programmer..., og vælg YaST i programbrowseren.
- 2 Skriv administratorkodeordet
YaST kontrolcenter aktiveres.
- 3 Vælg Hardware i YaST kontrolcenter, og vælg Printer.
- 4 Printeropsætning: autodetekterede printere aktiveres.

For netværkstilslutninger:

- a Klik på Tilføj.
- b Vælg Netværksprintere som Printertype, og klik på Næste.
- c Vælg Udskriv via LPD-stil netværksserver som Printertype, og klik på Næste.
- d Skriv printerens IP-adresse i Værtsnavn på printerserver.
- e Skriv navnet på printerkøen i Navn på fjernkøen, og klik på Næste.
- f Skriv printernavnet i Navn til udskrivning.



BEMÆRK: Beskrivelse af printer og Printerens lokalitet skal ikke specificeres.

- g Markér afkrydsningsfeltet Udfør lokal filtrering, og klik på Næste.
- h Vælg DELL som Vælg fabrikant. Vælg 2155cdn Color MFP som Vælg model, og klik på Næste.
- i Bekræft indstillingerne i Rediger konfiguration, og klik på OK.

For USB-tilslutninger:

- a Vælg Dell 2155cdn Color MFP på USB
(//Dell/2155cdn%20Color%20MFP eller /dev/usb/lp*) som Til rådighed er, og klik på Konfigurer....
 - b Bekræft indstillingerne i Rediger konfiguration, og klik på OK.
- 5 Klik på Udfør.

Udskrivning fra programmer

Når du er færdig med at klargøre køen, kan du udskrive jobs fra programmerne. Start udskrivningsjobbet fra programmet, og angiv derefter køen i udskrivningsdialogboksen.

Somme tider kan du imidlertid kun udskrive fra standardkøen, afhængigt af programmet (f.eks. Mozilla). I sådanne tilfælde skal du indstille den kø, du vil udskrive til, som standardkø, inden du begynder at udskrive. Du kan finde oplysninger om specifikation af standardkøen under "Indstilling af standardkøen".

Indstilling af standardkøen

- 1 Hvis du vil aktivere Printeropsætning: autodetekterede printere, skal du gøre følgende.
 - a Vælg Computer→ Flere programmer..., og vælg YaST i programbrowseren.
 - b Skriv administratorkodeordet
YaST kontrolcenter aktiveres.
 - c Vælg Hardware i YaST kontrolcenter, og vælg Printer.
- 2 Vælg den printer, du vil indstille til standard, og klik derefter på Printerkonfiguration, og vælg Indstil som standard i menuen Andet.
- 3 Klik på Udfør.

Angivelse af udskrivningsalternativerne

Du kan angive udskrivningsalternativer som f.eks. farveindstilling eller dobbeltsidet udskrivning.

- 1 Åbn en webbrowser.
- 2 Skriv `http://localhost:631/admin` i Lokaltid, og tryk på tasten <Retur>.
- 3 Skriv rod som brugernavn, og skriv administratorens kodeord.
CUPS vinduet vises.



BEMÆRK: Indstil kodeordet for autoritet som printeradministrator, inden du indstiller printerkøen. Hvis du ikke har indstillet det, skal du gå til "Indstilling af kodeordet for at få rettigheder som printeradministrator".

- 4 Klik på Styr printere.

- 5 Angiv de påkrævede indstillinger, og klik på Fortsæt.
Meddelelsen Printer xxx er blevet konfigureret. vises.
Klargøringen er fuldført. Udfør udskrivning fra programmet.

Indstilling af kodeordet for at få rettigheder som printeradministrator

Du skal indstille kodeordet for autoritet som printeradministrator, inden du udfører operationer som printeradministrator.

- 1 Vælg Computer→ Flere programmer..., og vælg Konsol i programbrowseren.
- 2 Skriv følgende kommando i terminalvinduet.

```
su
(Skriv administratorkodeordet)
lppasswd -g sys -a root
(Skriv kodeordet for at få rettigheder som printeradministrator efter
meddelelsen om angivelse af kodeord.)
(Skriv kodeordet igen for at få rettigheder som printeradministrator
efter meddelelsen om angivelse af kodeord igen.)
```

Afinstallation af printerdriveren

- 1 Vælg Computer→ Flere programmer..., og vælg Konsol i programbrowseren.
- 2 Skriv den følgende kommando i terminalvinduet for at slette printkøen.

```
su
(Skriv administratorkodeordet)
/usr/sbin/lpadmin -x (skriv navnet på printerkøen)
```

- 3 Gentag kommandoen herover for alle køer til samme model.
- 4 Skriv følgende kommando i terminalvinduet.

```
su
```

```
(Skriv administratorkodeordet)
```

```
rpm -e Dell-2155cdn-Color-MFP
```

Printerdriveren afinstalleres.

Handling på SUSE Linux Enterprise Desktop 11

Opsætningsoversigt

SUSE Linux Enterprise Desktop 11:

- 1 Installer printerdriveren.
- 2 Gør udskrivningskøen klar.
- 3 Specificer standardkøen.
- 4 Specificer udskrivningsalternativerne.

Installation af printerdriveren

- 1 Dobbeltklik på Dell-2155-Color-MFP-x.x-x.i686.rpm på cd'en *Drivere og hjælpeprogrammer*.
- 2 Skriv administratorens kodeord, og klik på Fortsæt.
Installationen begynder. Når installationen er færdig, lukkes vinduet automatisk.

Klargøring af køen

For at udføre udskrivning skal du gøre udskrivningskøen klar på din arbejdsstation.

- 1 Vælg Computer → Flere programmer..., og vælg YaST i programbrowseren.
- 2 Skriv administratorkodeordet
YaST kontrolcenter aktiveres.
- 3 Vælg Hardware i YaST kontrolcenter, og vælg Printer.
Dialogboksen Printerkonfigurationer åbnes.

For netværkstilslutninger:

- a Klik på Tilføj.
Dialogboksen Tilføj ny printerkonfiguration åbnes.
- b Klik på Guiden Forbindelse.
Dialogboksen Guiden Forbindelse åbnes.
- c Vælg LPD-protokollen (Line Printer Daemon) under Få adgang til netværksprinter eller printserverboks via.
- d Skriv printerens IP-adresse i IP-adresse eller værtsnavn:.
- e Vælg Dell i rullemenuen Vælg printerfabrikanten:.
- f Klik på OK.
Dialogboksen Tilføj ny printerkonfiguration vises.
- g Vælg Dell 2155cdn Color MFP vx.x
[Dell/Dell_2155cdn_Color_MFP.ppd.gz] i listen Søg efter drivere:.

 BEMÆRK: Du kan angive printernavnet i Angiv navn:.

- h Bekræft indstillingerne, og klik på OK.

For USB-tilslutninger:

- a Klik på Tilføj.
Dialogboksen Tilføj ny printerkonfiguration åbnes.
Printernavnet vises på listen Bestem forbindelse.
- b Vælg Dell 2155cdn Color MFP vx.x.
[Dell/Dell_2155cdn_Color_MFP.ppd.gz] på listen Søg efter drivere:.

 BEMÆRK: Du kan angive printernavnet i Angiv navn:.

Udskrivning fra programmer

Når du er færdig med at klargøre køen, kan du udskrive jobs fra programmerne. Start udskrivningsjobbet fra programmet, og angiv derefter køen i udskrivningsdialogboksen.

Somme tider kan du imidlertid kun udskrive fra standardkøen, afhængigt af programmet (f.eks. Mozilla). I sådanne tilfælde skal du indstille den kø, du vil udskrive til, som standardkø, inden du begynder at udskrive. Du kan finde oplysninger om specifikation af standardkøen under "Indstilling af standardkøen".

Indstilling af standardkøen

Du kan angive standardkøen, når du tilføjer printerens.

- 1 Vælg Computer→ Flere programmer..., og vælg YaST i programbrowseren.
- 2 Skriv administratorkodeordet
YaST kontrolcenter aktiveres.
- 3 Vælg Hardware i YaST kontrolcenter, og vælg Printer.
Dialogboksen Printerkonfigurationer åbnes.
- 4 Klik på Rediger.
En dialogboks til ændring af den angivne kø åbnes.
- 5 Bekræft, at den printer, du vil angive, er valgt på listen Forbindelse.
- 6 Markér afkrydsningsfeltet Standardprinter.
- 7 Bekræft indstillingerne, og klik på OK.

Angivelse af udskrivningsalternativerne

Du kan angive udskrivningsalternativer som f.eks. farveindstilling eller dobbeltsidet udskrivning.

- 1 Åbn en webbrowser.
- 2 Skriv `http://localhost:631/admin` i Lokaltid, og tryk på tasten <Retur>.
- 3 Skriv rod som brugernavn, og skriv administratorens kodeord.
CUPS vinduet vises.



BEMÆRK: Indstil kodeordet for autoritet som printeradministrator, inden du indstiller printerkøen. Hvis du ikke har indstillet det, skal du gå til "Indstilling af kodeordet for at få rettigheder som printeradministrator".

- 4 Klik på Styr printere.
- 5 Angiv de påkrævede indstillinger, og klik på Fortsæt.

Meddelelsen Printer xxx er blevet konfigureret. vises.

Klargøringen er fuldført. Udfør udskrivning fra programmet.

Indstilling af kodeordet for at få rettigheder som printeradministrator

Du skal indstille kodeordet for autoritet som printeradministrator, inden du udfører operationer som printeradministrator.

- 1 Vælg Computer→ Flere programmer..., og vælg GNOME Terminal i programbrowseren.
- 2 Skriv følgende kommando i terminalvinduet.

```
su
(Skriv administratorkodeordet)
lppasswd -g sys -a root
(Skriv kodeordet for at få rettigheder som printeradministrator efter
meddelelsen om angivelse af kodeord.)
(Skriv kodeordet igen for at få rettigheder som printeradministrator
efter meddelelsen om angivelse af kodeord igen.)
```

Afinstallation af printerdriveren

- 1 Vælg Computer→ Flere programmer..., og vælg GNOME Terminal i programbrowseren.
- 2 Skriv den følgende kommando i terminalvinduet for at slette printkøen.

```
su
(Skriv administratorkodeordet)
/usr/sbin/lpadmin -x (skriv navnet på printerkøen)
```

- 3 Gentag kommandoen herover for alle køer til samme model.
- 4 Skriv følgende kommando i terminalvinduet.

```
su
```

(Skriv administratorkodeordet)



```
rpm -e Dell-2155cdn-Color-MFP
```

Printerdriveren afinstalleres.

Sådan bruges printeren

Dell Printer Configuration Web Tool

Oversigt

-  **BEMÆRK:** Dette webværktøj er ikke til rådighed, medmindre printeren er tilsluttet til et netværk vha. et netværkskabel eller en trådløs printeradapter.
-  **BEMÆRK:** Billederne og procedurerne, som er beskrevet i denne vejledning, er fra Dell™ 2155cdn Multifunction Color Printer.

En af funktionerne i Dell Printer Configuration Web Tool er E-mail-alarm-indstilling, som sender en e-mail til dig eller tasteoperatøren, når printeren har brug for dele eller indgreb.

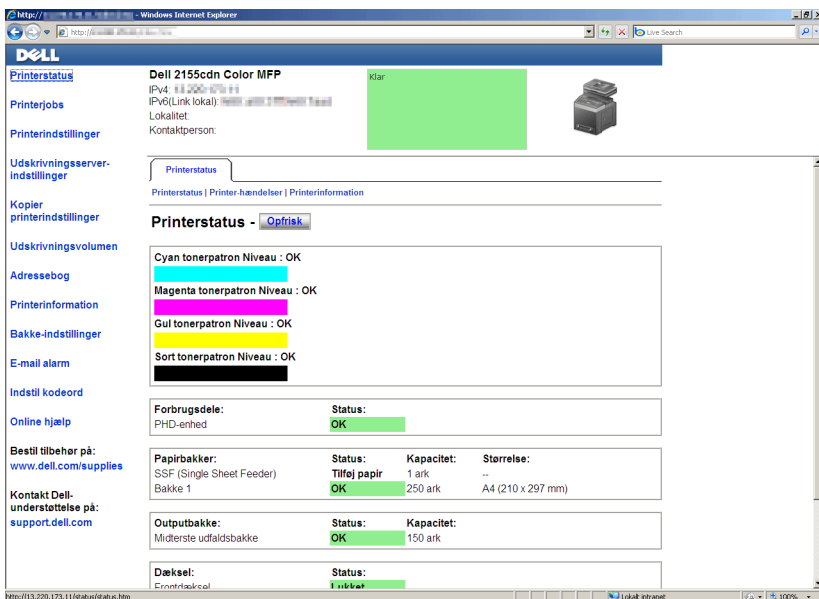

The screenshot displays the Dell Printer Configuration Web Tool interface. The main content area shows the printer's status as 'klar'. A 'Printerstatus - Ofrisk' section provides a detailed view of the toner levels for all four colors: Cyan, Magenta, Gul, and Sort, all of which are at 'OK' levels. Below this, the 'Forbrugsdele' section shows the status of the PHD-enhed as 'OK'. The 'Papirbakker' section indicates that the SSF (Single Sheet Feeder) is at 'OK' status with a capacity of 250 sheets. The 'Outputbakke' section shows the status as 'OK' with a capacity of 150 sheets. Finally, the 'Dækse' section shows the status as 'I rulle'. The interface includes a navigation menu on the left with options like 'Printerstatus', 'Printerjobs', and 'Printerindstillinger'. A printer icon is visible on the right side of the page.





Hvis du vil udfylde printerfortegnelsesrapporter, som kræver aktivtagnummer for alle printere i dit område, skal du anvende funktionen Printerinformation i Dell Printer Configuration Web Tool. Angiv IP-adressen på hver printer i netværket for at få vist aktivtagnummeret.

Funktionen Dell Printer Configuration Web Tool giver dig også mulighed for at ændre printerindstillingerne og holde regnskab med udskrivningstendenserne. Hvis du er netværksadministrator, kan du kopiere printerindstillingerne til en af printerne eller alle printerne på netværket ved hjælp af din webbrowser.

For at starte Dell Printer Configuration Web Tool skal du angive din printers IP-adresse i din webbrowser.

Hvis du ikke kender din printers IP-adresse, skal du udskrive systemindstillingsrapporten eller få vist siden TCP/IP-indstillinger, som indeholder IP-adressen.

Når du bruger betjeningspanelet

- 1 Tryk på knappen  (Menu).
- 2 Tryk på knappen , indtil Systemindstilling er fremhævet, og tryk derefter på knappen  (Indstil).
- 3 Sørg for, at Rapport/Liste er fremhævet, og tryk så på knappen  (Indstil).
- 4 Sørg for, at Systemindstillinger er fremhævet, og tryk så på knappen  (Indstil).

Systemindstillingsrapporten udskrives.

Hvis IP-adressen viser 0 . 0 . 0 . 0 (fabriksstandarden), betyder det, at der ikke er tildelt nogen standard. Flere oplysninger om tildeling af en IP-adresse til printereren kan findes i "Tildeling af en IP-adresse."

Når du bruger Værktøjskassen

 **BEMÆRK:**

- 1 Klik på Start → Alle programmer → Dell Printere → Dell 2155 Multifunction Color Printer → Værktøjskasse.

 **BEMÆRK:** Vinduet Vælg printer vises i næste trin, når der er installeret flere printerdrivere på computeren. I dette tilfælde skal du klikke på navnet på denne printer på listen under Printer navn og derefter klikke på OK.

Værktøjskasse åbnes.

- 2 Sørg for, at fanen Rapport om printerindstillinger er åben.
- 3 Vælg TCP/IP-indstillinger fra listen til venstre på siden.
Siden TCP/IP-indstillinger vises.

Hvis IP-adressen viser 0 . 0 . 0 . 0 (fabriksstandarden), betyder det, at der ikke er tildelt nogen standard. Flere oplysninger om tildeling af en IP-adresse til printeren kan findes i "Tildeling af en IP-adresse."

Brug af Dell Printer Configuration Web Tool

Dell Printer Configuration Web Tool består af følgende menuer:

- Printerstatus
- Printerjobs
- Printerindstillinger
- Udskrivningsserver-indstillinger
- Kopier printerindstillinger
- Udskrivningsvolumen
- Adressebog
- Printerinformation
- Bakkeindstillinger
- E-mail-alarm
- Indstil kodeord
- Onlinehjælp
- Bestil tilbehør på:
- Kontakt Dell-support på:

Printerstatus

Brug menuen Printerstatus til at få øjeblikkelig feedback på printerens tilbehørsstatus. Når en tonerpatron er ved at være opbrugt, skal du klikke på bestil tilbehør-linket på den første skærm for at bestille en ny tonerpatron.

Printerjobs

Brug menuen Printerjobs til at indeholde information om siderne Jobliste og Fuldførte jobs.

Disse sider viser detaljer om status angående hver protokol eller job.

Printerindstillinger

Brug menuen Printerindstillinger til at ændre printerindstillinger og vise indstillinger i betjeningspanelet via fjernbetjening.

Udskrivningsserver-indstillinger

Brug menuen Udskrivningsserver-indstillinger til at ændre typen af printerinterface og de nødvendige betingelser for kommunikationer.

Kopier printerindstillinger

Brug menuen Kopier printerindstillinger til at kopiere printerens indstillinger over på en anden printer eller printere på netværket ved at skrive hver enkelt printers IP-adresse.



BEMÆRK: Du skal logge på som administrator for at anvende denne egenskab.

Udskrivningsvolumen

Brug menuen Udskrivningsvolumen til at kontrollere udskrivningshistorikken, f.eks. papiranvendelse og den type job, som udskrives, samt til at begrænse, hvilke brugere der kan anvende farveindstillingen, og det højeste antal sider, de kan udskrive.

Adressebog

Brug menuen Adressebog til at få vist eller redigere poster med -mail-adresse, serveradresse og faxnummer i Adressebog eller til at registrere nye poster.



BEMÆRK: Du skal logge på som administrator for at anvende denne egenskab.

Printerinformation

Brug menuen Printerinformation til at få information om serviceopkald, fortegnelsesrapporter eller status for de aktuelle hukommelse og motorkodeniveauer.

Bakkeindstillinger

Brug menuen Bakkeindstillinger til at få information om papirtypen og -størrelsen for hver bakke.

E-mail-alarm

Brug menuen E-mail-alarm til at modtage en e-mail, når printeren har brug for tilbehør eller indgreb. Hvis du ønsker besked, skal du skrive dit navn eller navnet på tasteoperatøren i e-mail-rullemenuen. Angiv også E-mail-alarm, når du bruger funktionen Scan til e-mail.

Indstil kodeord

Brug menuen Indstil kodeord til at låse Dell Printer Configuration Web Tool med en adgangskode, så andre brugere ikke uforvarende ændrer de printerindstillinger, du har valgt.



BEMÆRK: Du skal logge på som administrator for at anvende denne egenskab.

Onlinehjælp

Klik på Onlinehjælp for at besøge Dell-supportwebstedet.

Bestil tilbehør på:

www.dell.com/supplies

Kontakt Dell-support på:

support.dell.com

Klargøring af Dell Printer Configuration Web Tool

Sørg for at aktivere JavaScript i din browser inden du anvender Dell Printer Configuration Web Tool.

Det anbefales, at du konfigurerer din webbrowsers omgivelsesindstillinger, inden du begynder at anvende Dell Printer Configuration Web Tool.



BEMÆRK: Dell Printer Configuration Web Tool-siderne kan være ulæselige, hvis siderne blev konfigureret med en anden sproginstilling end den i din webbrowser.

Opsætning fra din webbrowser

Det anbefales, at du konfigurerer både din webbrowsers omgivelsesindstillinger og betjeningspanelet, inden du begynder at anvende Dell Printer Configuration Web Tool.

For Internet Explorer® 6.0, Internet Explorer 7.0, Internet Explorer 8.0

Indstilling af displaysproget

- 1 Vælg Internetindstillinger fra Funktioner på menulinjen.
- 2 Vælg Sprog på fanen Generelt.
- 3 Angiv displaysproget i prioriteret rækkefølge i listen Sprog.

For eksempel:

- Italiensk (Italien) [it-IT]
- Spansk (traditionelt) [es-ES tradnl]
- Tysk (Tyskland) [de-DE]
- Fransk (Frankrig) [fr-FR]
- Engelsk (USA) [en-US]
- Dansk [da-DK]
- Nederlandske (Holland) [nl-NL]
- Norsk (Bokmål) [no]
- Svensk [sv-SE]

Indstilling af printerens IP-adresse til ikke proxy

- 1 Vælg Internetindstillinger fra menuen Funktioner.
- 2 Klik på LAN-indstillinger i Indstillinger for lokalnetværk (LAN) under fanen Forbindelser.
- 3 Gør et af følgende:
 - Fjern markeringen fra afkrydsningsfeltet Brug en proxyserver til LAN under Proxyserver.
 - Klik på Avanceret, og indtast derefter printerens IP-adresse i feltet Brug ikke proxyserveren til adresser, der begynder med under Undtagelser.

Når du har indstillet sproget og proxyen, skal du skrive `<http://nnn.nnn.nnn.nnn/>` (printerens IP-adresse) i URL-indtastningsfeltet i browseren for at aktivere Dell Printer Configuration Web Tool.

For Firefox 2.0 eller nyere

Indstilling af displaysproget

- 1 Vælg Indstillinger fra menuen Funktioner.
- 2 Klik på Avanceret.
- 3 Når du bruger Firefox 2.0, skal du klikke på Vælg på fanen Generelt. Når du bruger Firefox 3.0, skal du klikke på Vælg på fanen Indhold.
- 4 Angiv displaysproget i prioriteret rækkefølge på list.enu'en Sprog i prioriteret rækkefølge.

For eksempel:

- Engelsk [en] eller Engelsk/USA [en-us]
- Italiensk [it]
- Spansk [es]
- Tysk [de]
- Fransk [fr]
- Hollandsk [nl]
- Norsk [no]
- Svensk [sv]
- Dansk [da]

Indstilling af printerens IP-adresse til ikke proxy

- 1 Vælg Indstillinger fra menuen Funktioner.
- 2 Klik på fanen Avanceret.
- 3 Klik på Netværk i dialogboksen Indstillinger.
- 4 Klik på ForbindelseÆ Indstillinger.
- 5 Hvis du bruger Firefox 2.0, gør et af følgende:
 - Markér afkrydsningsfeltet Direkte forbindelse til internettet.

- Markér afkrydsningsfeltet Auto-detekter proxyindstillinger for dette netværk.
- Markér afkrydsningsfeltet Manuel proxykonfiguration, og indtast så printerens IP-adresse i redigeringsboksen Ingen proxy for.
- Markér afkrydsningsfeltet Automatisk proxykonfigurations-URL.

Hvis du bruger Firefox 3.0, gør et af følgende:

- Markér afkrydsningsfeltet Ingen proxy hvis du ikke vil bruge en proxy.
- Markér afkrydsningsfeltet Auto-detekter proxyindstillinger for dette netværk.
- Markér afkrydsningsfeltet Manuel proxykonfiguration, og indtast derefter et værtsnavn og et portnummer, hvis du har en liste med en eller flere proxyservere. Hvis du har en IP-adresse, der ikke anvender en proxy, skal du angive printerens IP-adresse i redigeringsfeltet Ingen proxy for.
- Markér afkrydsningsfeltet Automatisk proxykonfigurations-URL.

Når du har indstillet sproget og proxyen, skal du skrive

`<http://nnn.nnn.nnn.nnn/>` (printerens IP-adresse) i URL-indtastningsfeltet i browseren for at aktivere Dell Printer Configuration Web Tool.

Opsætning fra betjeningspanel

Du kan kun starte Dell Printer Configuration Web Tool, når EWS er indstillet til Tillad (standardfabriksindstilling) på betjeningspanelet. Bekræft indstillingen i betjeningspanelet, hvis du ikke kan starte Dell Printer Configuration Web Tool. Du kan finde yderligere oplysninger under "Forklaring af Printermenuerne."

Sidevisningsformat

Sidens layout er opdelt i tre sektioner som angivet nedenunder:

- Topramme
- Venstre ramme
- Højre ramme

Topramme

Toprammen er placeret øverst på alle siderne. Når Dell Printer Configuration Web Tool er aktiveret, vises den aktuelle status og specifikationer for printeren i toprammen på hver side.

De følgende punkter vises i toprammen.

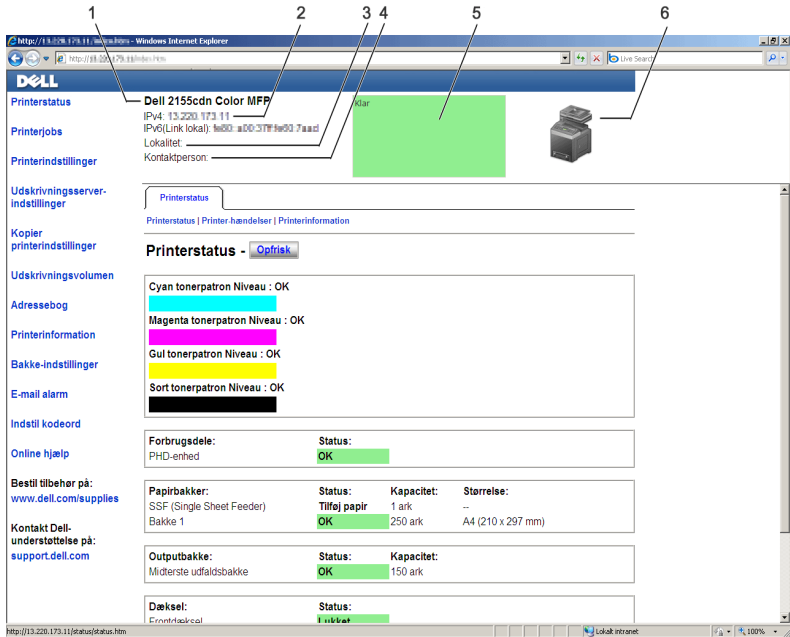

1 Dell 2155cdn Color MFP Viser printerens produktnavn.

2 IPv4 IPv6 Viser printerens IP-adresse.

3 Lokalitet Viser placeringen af printeren. Placeringen kan ændres i Grundlæggende information på siden Udskrivningsserver-indstillinger.

4	Kontaktperson	Viser navnet på printerens administrator. Navnet kan ændres i Grundlæggende information på siden Udskrivningsserver-indstillinger.
5	Hændelsespanel	Viser indikatoren for printerens tilstand.
6	Maskinbillede	Viser bitmapbilledet af printeren. Menuen Printerstatus vises i den højre ramme, når du klikker på billedet.

Venstre ramme

Den venstre ramme er placeret i venstre side på alle siderne. Menutitlerne, som vises i den venstre ramme, er linket til tilsvarende menuer og sider. Du kan gå til den tilsvarende side ved at klikke på deres tegn.

De følgende menuer vises i den venstre ramme.

1	Printerstatus	Links til menuen Printerstatus.
2	Printerjobs	Links til menuen Printerjobs.

3	Printerindstillinger	Links til menuen Rapport om printerindstillinger.
4	Udskrivningsserver-indstillinger	Links til menuen Udskrivningsserver-rapporter.
5	Kopier printerindstillinger	Links til menuen Kopier printerindstillinger.
6	Udskrivningsvolumen	Links til menuen Udskrivningsvolumen.
7	Adressebog	Links til menuen E-mail-adresse.
8	Printerinformation	Links til menuen Printerstatus.
9	Bakke-indstillinger	Links til menuen Bakke-indstillinger.
10	E-mail-alarm	Links til menuen Udskrivningsserver-indstillinger.
11	Indstil kodeord	Links til menuen Sikkerhed.
12	Onlinehjælp	Links til Dell-supportwebstedet.
13	Bestil tilbehør på:	Links til Dell-websiden.
14	Kontakt Dell-support på:	Links til webadressen for Dell supportside: http://support.dell.com/

Højre ramme

Den højre ramme er placeret i højre side på alle siderne. Indholdet af den højre ramme svarer til den menu, som du vælger i den venstre ramme. Se ”Detaljer om menuposterne” angående oplysninger om de punkter, der er vist i den højre ramme.

Knapper i den højre ramme

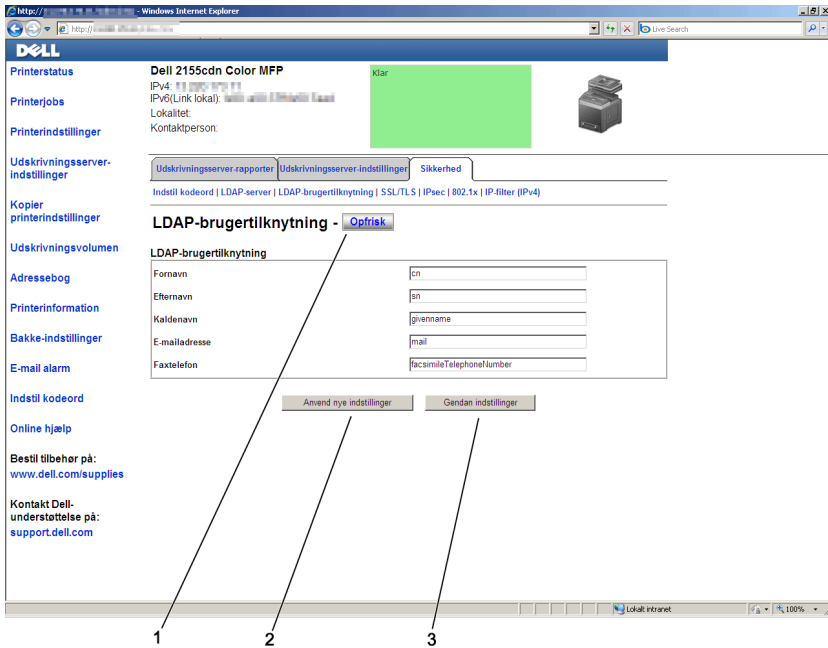

1	Knappen Opfrisk	Modtager den aktuelle printerkonfiguration og opdaterer den sidste, nye information i den højre ramme.
2	Knappen Anvend nye indstillinger	Sender de nye indstillinger, som er foretaget på Dell Printer Configuration Web Tool, til printeren. De ny indstillinger erstatter printerens gamle indstillinger.
3	Knappen Gendan indstillinger	Gendanner de gamle indstillinger, der eksisterede, før der blev foretaget nogen ændringer. Nye indstillinger sendes ikke til printeren.

Ændring af indstillingerne af menuposterne

Visse menuer giver dig mulighed for at ændre printerindstillingerne vha. Dell Printer Configuration Web Tool. Når du åbner disse menuer, vises godkendelsesvinduet på skærmen. Skriv et brugernavn og et kodeord for printerens administrator ved at følge de instruktioner, som vises i dialogboksen.

Standardbrugernavnet er admin, og standardkodeordet er tomt (NULL). Du kan kun ændre kodeordet i siden Indstil kodeord i menuen Andre egenskaber. Brugernavnet kan ikke ændres. Se ”Indstil kodeord” angående yderligere information.

Detaljer om menuposterne

"Printerstatus"	"Printerstatus"	"Printerstatus"
		"Printer-hændelser"
		"Printerinformation"
"Printerjobs"	"Printerjobs"	"Jobliste"
		"Fuldførte jobs"

"Printerindstillinger"	"Rapport om printerindstillinger"	"Menu-indstillinger"	
		"Rapporter"	
	"Printerindstillinger"		"Systemindstillinger"
			"USB-indstillinger"
			"PCL-indstillinger"
			"PDF-indstillinger"
			"Sikkerhedsindstil."
			"Kopistandarder"
			"Farvebalance for kopiering"
			"Kopieringsindstillinger"
			"Faxstandarder"
			"Faxindstillinger"
		"Scannestandarder"	
		"Udskriv fra USB-standardindstillinger"	
	"Vedligeholdelse af printer"		"Papirdensitet"
		"Indstil BTR"	
		"Indstil fuser"	
		"Autoregistreringsindstilling"	
		"Farveregistreringsindstillinger"	
		"Rengør fremkalder"	
		"Nulst. stand."	
		"Initialiser udskrivningsmåler"	
		"Lager"*1	
		"Ikke-Dell toner"	
		"Indstil højde"	
		"Ur-indstillinger"	
		"Web Link tilpasning"	

"Udskrivningsserver-indstillinger"	"Udskrivningsserver-rapporter"	"Udskrivningsserver-indstillingsside" "E-Mail alarm-indstillingsside"
	"Udskrivningsserver-indstillinger"	"Grundlæggende information"
		"Port-indstillinger"
		"TCP/IP"
		"SMB"
		"E-mail-alarm"
		"Bonjour (mDNS)"
		"SNMP"
		"Scan til PC"
		"LLTD"
		"Trådløs LAN"*2
	"Nulstil udskrivningsserver"	
	"Sikkerhed"	"Indstil kodeord"
		"LDAP-server"
		"LDAP-brugertilknytning"
"SSL/TLS"		
"IPsec"		
"802.1x"*3		
	"IP-filter (IPv4)"	
"Kopier printerindstillinger"	"Kopier printerindstillinger"	"Kopier printerindstillinger"
		"Kopier rapport om printerindstillinger"
"Udskrivningsvolumen"	"Udskrivningsvolumen"	"Udskrivningsvolumen"
		"Dell ColorTrack"
"Adressebog"	"E-mail-adresse"	"E-mail-adresse – øverste side"
		"E-mail-gruppe – øverste side"
		"Standardindstilling"
	"Serveradresse"	"Serveradresse – øverste side"
	"Telefonbog"	
"FAX-gruppe – øverste side"		

"Bakke-indstillinger" "Bakke-indstillinger"

- *1 Dette element er kun tilgængeligt, når RAM-disken er aktiveret.
 - *2 Dette element er kun tilgængeligt, når printeren er forbundet ved hjælp af det trådløse netværk.
 - *3 Dette element er kun tilgængeligt, når printeren er forbundet ved hjælp af LAN-kablet.
-

Printerstatus

Brug menuen Printerstatus til at kontrollere status af forbrugsdele, hardware og printerens specifikationer.

De følgende sider vises i menuen Printerstatus.

Printerstatus

Formål:

Til at bekræfte status af forbrugsdele, bakker og dæksler.

Værdier:

Cyan patron niveau	OK	Angiver, at mængden af toner er stor nok til brug.
Magenta patron niveau		
Gul patron niveau	Skift ud snarest	Angiver, at toneren snart skal udskiftes.
Sort patron niveau		
Forbrugsdele	Status	Udskift nu
	OK	Angiver, at statussen på PHD-enheden er OK til brug.
	Skift ud snarest	Angiver, at PHD-enheden snart skal udskiftes.
	Udskift nu	Angiver, at PHD-enheden skal udskiftes nu.

Papirbakker	Status	OK	Angiver, at der er papir i bakken, men mængden kendes ikke.
		Ilæg papir	Angiver, at der ikke er noget papir i bakken.
	Kapacitet	Lav papirstand	Angiver, at papirniveauet i bakken er lavt.
			Viser den maksimale kapacitetsstatus for papirbakken.
	Størrelse		Viser størrelsen af papiret i bakken.
Outputbakke	Status	OK	Angiver, at bakken er til rådighed.
		Fuld	Angiver, at bakken ikke er til rådighed.
	Kapacitet		Viser den maksimale kapacitetsstatus for papirbakken.
Dæksel	Status	Lukket	Angiver, at dækslet er lukket.
		Åben	Angiver, at dækslet er åbent.
Printertype			Viser printertypen. Farvelaser vises normalt.
Udskrivningshastighed			Viser udskrivningshastigheden.

Printer-hændelser

Formål:

Når der opstår fejl, som f.eks. *Ikke mere papir.* eller *Frontdæksel er åbent.*, vises oplysninger om alle alarmer eller fejlmeddelelser på siden Printer-hændelser.

Værdier:

Lokalitet	Viser, hvor en fejl opstod.
Detaljer	Viser oplysningsdetaljer om fejlen.

Printerinformation

Formål:

Til at verificere printeroplysningerne, som f.eks. hardwarekonfiguration og softwareversion. Denne side kan også vises ved at klikke på Printerinformation i den venstre ramme.

Værdier:

Dell-servicetagnummer	Viser Dells servicetagnummer.
Ekspresservicekode	Viser Dells ekspresservicekode.
Tag-nummer for aktiv	Viser printerens aktiv-tagnummer.
Printer-serienummer	Viser printerens serienummer.
Hukommelseskapacitet	Viser hukommelseskapaciteten.
Processor-hastighed	Viser processorhastigheden.
Printerrevisionsniveauer	Firmware-version Viser revisionsdatoen (revisionsniveau).
	Netværk firmware-version Viser revisionsdatoen (revisionsniveau).

Printerjobs

Menuen Printerjobs indeholder information på siderne Jobliste og Fuldførte jobs. Disse sider viser oplysningsdetaljer om status angående hver protokol eller udskrivningsjobbene.

Jobliste

Formål:

Til at bekræfte de udskrivningsjob, som er ved at blive behandlet. Klik på knappen Opfrisk for at opdatere skærmen.

Værdier:

ID	Viser job-id'et.
Jobnavn	Viser filnavnet på det job, som udskrives.
Ejer	Viser navnet på jobejeren.
Værtsnavn	Viser navnet på værtscomputeren.
Jobstatus	Viser status af det job, som er ved at udskrives.
Jobtype	Viser jobtypen.
Vært I/F	Viser status af værtsinterfacen.
Tidspunkt for leveret job	Viser den dato, hvor udskrivningsjobbet blev sendt.

Fuldførte jobs

Formål:

Til at kontrollere de fuldførte job. De sidste op til 20 jobs vises. Klik på knappen Opfrisk for at opdatere skærmen.

Værdier:

ID	Viser job-id'et.
Jobnavn	Viser filnavnet på jobbet.
Ejer	Viser navnet på jobbejeren.
Værtsnavn	Viser navnet på værtscomputeren.
Outputresultat	Viser status for jobbet.
Jobtype	Viser jobtypen.
Aftryknummer	Viser det samlede antal sider for jobbet.
Antal ark	Viser det samlede antal ark for jobbet.
Vært I/F	Viser status af værtsinterfacen.
Tidspunkt for leveret job	Viser den dato, hvor jobbet blev sendt.

Printerindstillinger

Brug menuen Printerindstillinger til at vise fanerne Rapport om printerindstillinger, Printerindstillinger og Vedligeholdelse af printer og til at konfigurere printerindstillingerne.

De følgende angivne sider vises øverst i den højre ramme.

Rapport om printerindstillinger

Fanen Rapport om printerindstillinger indeholder siderne Menu-indstillinger og Rapporter.

Menu-indstillinger

Formål:

Til at vise de aktuelle indstillinger af betjeningspanelmenuerne.

Værdier:

Systemindstillinger	Strømsparetid – dvale	Viser den tid, printeren bruger på at gå i dvaletilstand, når den har afsluttet et job.
	Strømsparetid – dyb dvale	Viser den tid, printeren bruger på at gå dyb dvale, når den er gået i dvaletilstanden.
	Aktivering efter strømsparetilstand – aktivering med rør af	Viser, om den skal aktiveres fra tilstanden dvale eller dyb dvale, når Rør på er Fra.
	Autonulstil	Viser, hvor lang tid der går, før printeren automatisk nulstiller indstillingerne i betjeningspanelet til standardindstillingerne, når der ikke foretages yderligere indstillinger.
	Fejl-time-out	Viser, hvor lang tid printeren venter, før et job, der slutter på unormal vis, stoppes.
	Job time-out	Viser, hvor lang tid printeren venter på ankomst af data fra computeren.
	Kontrolpaneltone	Viser lydstyrken af den tone, der udsendes, når betjeningspanelinputtet er korrekt. Fra angiver, at lyden er deaktiveret.
	Tone for ugyldig tast	Viser lydstyrken af den tone, der udsendes, når betjeningspanelinputtet er forkert. Fra angiver, at lyden er deaktiveret.

Tone for maskine klar	Viser lydstyrken af den tone, der udsendes, når printerens er klar. Fra angiver, at lyden er deaktiveret.
Tone for afsluttet kopiering	Viser lydstyrken af den tone, der udsendes, når et kopieringsjob er fuldført. Fra angiver, at lyden er deaktiveret.
Tone for afsluttet job	Viser lydstyrken af den tone, der udsendes, når et andet job end et kopieringsjob er fuldført. Fra angiver, at lyden er deaktiveret.
Fejltoner	Viser lydstyrken af den tone, der udsendes, når et job afsluttes på unormal vis. Fra angiver, at lyden er deaktiveret.
Alarmtone	Viser lydstyrken af den tone, der udsendes, når der opstår et problem. Fra angiver, at lyden er deaktiveret.
Ikke mere papir-tone	Viser lydstyrken af den tone, der udsendes, når der ikke er mere papir i printerens. Fra angiver, at lyden er deaktiveret.
Alarmtone for lav toner	Viser lydstyrken af den tone, der udsendes, når toneren er lav. Fra angiver, at lyden er deaktiveret.
Alarmtone for auto slet	Viser lydstyrken af den tone, der udsendes, 5 sekunder før printerens foretager en automatisk sletning. Fra angiver, at lyden er deaktiveret.
Basistone	Viser lydstyrken af den tone, der udsendes, når betjeningspanelskærmen vender tilbage til standardindstillingen via rulning af sløjfemenuen. Fra angiver, at lyden er deaktiveret.
Alle toner	Viser lydstyrken af alle alarmtonerne. Fra angiver, at alle tonerne er deaktiverede.
mm/tomme	Viser den måleenhed, der anvendes på betjeningspanelskærmen.
Standardindstilling for udskrivningsformat	Viser standarden for udskriftsstørrelsen.
Auto log udskr.	Viser, om der automatisk skal udskrives en jobhistorikrapport for hvert 20. job.

Udskrift ID	Viser, hvor der skal udskrives et bruger-ID på udskriftspapiret.	
Udskriv tekst	Viser, om printerens udskriver PDL-data (Page Description Language), som ikke understøttes af printerens, som tekst, når printerens modtager det.	
Indsætningsposition for bannerark* ¹	Viser, hvor der skal indsættes et bannerark i udskriftspapiret.	
Banner ark specificer bakke* ¹	Viser den bakke, der skal fremføre et bannerark.	
RAM disk* ²	Viser, om der skal allokeres RAM til filsystemet for funktionerne Sikkerhedstryk og Prøvetryk egenskaberne.	
Reservebakke	Viser, om der skal anvendes en anden papirstørrelse, når det papir, som er lagt i den specificerede bakke, ikke modsvarer papirstørrelsesindstillingen for det aktuelle job.	
Brevhoved duplex-funktion* ³	Viser, om der skal udskrives på begge sider på brevhovedet.	
Meddelelse om lav tonerstand	Viser, om der skal vises en alarmmeddelelse om lav tonerstand.	
Panelsprog	Viser det sprog, der anvendes på betjeningspanelskærmen.	
USB-indstillinger	USB-port	Viser, om USB-interfacet skal aktiveres.
PCL-indstillinger	Papirbakke	Viser papirinputbakken.
	Papirstørrelse	Viser indstillingen af papirstørrelse.
	Special – Y	Viser længden af papir i brugervalgt størrelse.
	Special – X	Viser bredden af papir i brugervalgt størrelse.
	Retning	Viser, hvordan tekst og grafik vender på siden.
	Font	Viser den valgte font fra listen over registrerede fonte.
	Symbolindstil.	Viser et symbol, som er indstillet til en specificeret font.

	Fontstørrelse	Viser fontstørrelsen for skalerbare typografiske fonte.
	Font-pitch	Viser font-pitchen for skalerbare fonte med monoafstand.
	Formularlinje	Viser antallet af linjer på en side.
	Antal eksemplarer	Viser det antal kopier, som skal udskrives.
	Billedforstærkning	Viser, om billedforstærkningsfunktionen skal aktiveres.
	Hex dump	Viser, om Hex dump-funktionen skal aktiveres.
	Konceptindstilling	Viser, om der skal udskrives i konceptindstillingen.
	Linjeafslutning	Viser, om linjeafslutningen skal indstilles.
	Standardfarve	Viser farveindstillingsindstillingen.
PDF-indstillinger	Antal eksemplarer	Viser det antal kopier, som skal udskrives.
	2-sidet ^{*3}	Viser, om der skal udskrives på begge sider af et papirark.
	Udskrivningsindstilling	Viser tilstanden for farveindstillingen.
	Samlet	Viser, om et job skal sorteres.
	Outputstørrelse	Viser papirstørrelsen af outputtet.
	Layout	Viser layoutet af outputtet.
	Outputfarve	Viser tilstanden af farveindstillingen.

Sikkerhedsindstil.	Panellåsindstil.	Viser om Administ. menu skal låses med et kodeord.
	Kopier	Viser, om kopitjenesten skal låses med en adgangskode.
	Fax	Viser, om faxtjenesten skal låses med en adgangskode.
	Scan	Viser, om scanningstjenesten skal låses med en adgangskode.
	Udskriv fra USB	Viser, om Udskriv fra USB-tjenesten skal låses med en adgangskode.
	Sik. modt. indst.	Viser, om der skal kræves et kodeord for at modtage faxbeskeder.
	Loginfejl – Forsøg	Viser, hvor mange gange en administrator kan forsøge at logge på en Panellås, Funktion aktiveret og Sikker modtag..
Sikkerhedsindstillinger – udskrivning/kopiering/fax/scan	Indstil tilgængeligt klokkeslæt	Viser, om den tilgængelige tidsperiode for henholdsvis udskrivnings-, kopierings-, fax- og scanningstjenesterne skal indstilles.
	Starttidspunkt	Viser, om starttidspunktet for den tilgængelige tidsperiode for henholdsvis udskrivnings-, kopierings-, fax- og scanningstjenesterne skal indstilles.
	Afslutningstidspunkt	Viser, om afslutningstidspunktet for den tilgængelige tidsperiode for henholdsvis udskrivnings-, kopierings-, fax- og scanningstjenesterne skal indstilles.
	Gentagelse	Viser ugedagen, hvor indstillingen gentages.

Kopistandarder	Farve	Viser, om der kan oprettes kopier i farve eller i sort/hvid.
	Vælg bakke	Viser standardinputbakken.
	SSF-papirstørrelse	Viser indstillingen af papirstørrelsen for enkeltarkilæggeren.
	SSF-papirtype	Viser indstillingen af papirtypen for enkeltarkilæggeren.
	Samlet	Viser, om et kopieringsjob skal sorteres.
	Reducer/Forstør	Viser standardkopieringsforholdet mellem reduktion/forstørrelse.
	Dokumentstørrelse	Viser papirstørrelsen på originalen.
	Original Type	Viser typen af originalen.
	Lysere/Mørkere	Viser standarddensiteten ved kopiering.
	Skarphed	Viser standardniveauet for skarphed.
	Farvemætning	Viser standardniveauet for farvemætning.
	Autoeksponering	Viser, om originalens baggrund skal undertrykkes for at forbedre teksten på kopien.
	Autoeksponeringsniveau	Viser niveauet for baggrundsundertrykkelse.

Farvebalance for kopiering	Gul lav densitet	Viser farvebalanceniveauet for gul med lav densitet.
	Gul medium densitet	Viser farvebalanceniveauet for gul med medium densitet.
	Gul høj densitet	Viser farvebalanceniveauet for gul med høj densitet.
	Magenta lav densitet	Viser farvebalanceniveauet for magenta med lav densitet.
	Magenta medium densitet	Viser farvebalanceniveauet for magenta med medium densitet.
	Magenta høj densitet	Viser farvebalanceniveauet for magenta med høj densitet.
	Cyan lav densitet	Viser farvebalanceniveauet for cyan med lav densitet.
	Cyan medium densitet	Viser farvebalanceniveauet for cyan med medium densitet.
	Cyan høj densitet	Viser farvebalanceniveauet for cyan med høj densitet.
	Sort lav densitet	Viser farvebalanceniveauet for sort med lav densitet.
	Sort medium densitet	Viser farvebalanceniveauet for sort med medium densitet.
	Sort høj densitet	Viser farvebalanceniveauet for sort med høj densitet.
Kopieringsindstillinger	2-sidet ^{*3}	Viser, om der skal udskrives på begge sider af et papirark.
	Flere op	Viser om Flere op-egenskaben er aktiveret.
	Margin top/bund	Viser værdien af den øverste og nederste margin.
	Margin ven./højre	Viser værdien af den venstre og højre margin.
	Margin midt	Viser værdien af mellemmarginen.
Faxstandarder	Opløsning	Viser det opløsningsniveau, der bruges til faxtransmission.
	Lysere/Mørkere	Viser det densitetsniveau, der bruges til faxtransmission.
	Forsinket start	Viser starttidspunktet for faxtransmissionen.

Faxindstillinger	Modtagetilstand	Viser faxmodtagelsestilstanden.
	Automodtag fax	Viser det interval, hvorefter printeren går i faxmodtagelsestilstand efter at have modtaget et indgående opkald.
	Automodtag telefon/fax	Viser det interval, hvorefter printeren går i faxmodtagelsestilstand, efter at den eksterne telefon modtager et indgående opkald.
	Automodtag telefonsvarer/fax	Viser det interval, hvorefter printeren går i faxtilstand, efter at den eksterne telefonsvarer modtager et indgående opkald.
	Linjemonitor	Viser lydstyrken af linjemonitoren, der udsender lyd under overvågning af en transmission via den interne højttaler, indtil der er oprettet en forbindelse.
	Ringetonestyrke	Viser lydstyrken af ringetonen, som angiver, at et indgående opkald er et telefonopkald via den interne højttaler, når Modtagetilstand er indstillet til Telefon/Fax.
	Linjetype	Viser linjetypen; PSTN eller PBX.
	Tone/Impuls	Viser, om der skal bruges tone- eller impulsopkald.
	Gensendelsesforsikelse	Viser intervallet mellem forsøg på genafsendelser.
	Genopkaldsforsøg	Viser, antallet af forsøg på genopkald, der skal foretages, hvis destinationsfaxnummeret er optaget.
	Genopkaldsforsikelse	Viser intervallet mellem forsøg på genopkald.
	Junkfax-opspætning	Viser, om faxbeskeder, der er sendt fra uønskede stationer, skal afvises.
	Fjernmodtagning	Viser, om der skal modtages faxbeskeder ved at indtaste en kode til fjernmodtagning på den eksterne telefon.
	Fjernmodtagetone	Viser den 2-cifrede kode til fjernmodtagning, når Fjernmodtagning er slået Til.
Faxhoved	Viser, om der skal udskrives oplysninger om afsenderen i faxbeskedernes hoved.	
Faxhovednavn	Viser navnet på afsenderen, der udskrives i faxbeskedernes hoved.	

Faxnummer	Viser printerens faxnummer, der udskrives i faxbeskedernes hoved.
Fax-forside	Viser, om der skal vedhæftes en forside til faxbeskederne.
DRPD mønster	Viser DRPD-indstillingen (Distinctive Ring Pattern Detection).
Dupleksudskrift ^{*3}	Viser, om der skal udskrives på begge sider af et papirark.
Videresendt fax	Viser, om indgående faxbeskeder skal videresendes til en angiven destination.
Fax-videresendelsesnummer	Viser faxnummeret på den destination, som indgående faxbeskeder videresendes til.
Foropkald	Viser, om der skal indstilles et foropkaldsnummer.
Foropkaldsnummer	Viser et foropkaldsnummer. Der ringes til dette nummer, før der ringes til et automatisk opkaldsnummer. Dette er nyttigt i forbindelse med adgang til PABX (Private Automatic Branch Exchange).
Annuler størrelse	Viser, om der skal slettes tekst eller billeder nederst på faksiden, når hele siden ikke passer til outputpapiret.
ECM	Viser, om ECM (Error Correction Mode) er aktiveret.
Modemhastighed	Viser modemhastigheden.
Land	Viser det land, hvor printeren bruges.
Faxaktivitet	Viser, om der automatisk skal udskrives en faxaktivitetsrapport, hver gang der har været 50 indgående og udgående faxkommunikationer.
Fax transmit	Viser, om der skal udskrives en transmissionsrapport efter hver faxtransmission eller kun, når der opstår en fejl.
Faxudsendelse	Viser, om der skal udskrives en transmissionsrapport efter hver faxtransmission til flere destinationer eller kun, når der opstår en fejl.

	Faxprotokol	Viser, om der automatisk skal udskrives en protokolmonitrorrapport efter hver faxtransmission eller kun, når der opstår en fejl.
Scannestandarder	Scan til netværk	Viser, om scannede dokumenter skal gemmes på en netværksserver eller på en computer.
	Filformat	Viser det filformat, som scannede dokumenter skal gemmes i.
	Farve	Viser, om der skal scannes i farve eller i sort/hvid.
	Knapen Sort/hvid	Viser, om der skal scannes i sort/hvid eller i gråtoner, når Sort/hvid er valgt som farvetilstand.
	Knapen Farve	Viser, om der skal scannes i farve eller i farve (foto), når Farve er valgt som farvetilstand.
	Opløsning	Viser standardopløsningen for scanning.
	Dokumentstørrelse	Viser papirstørrelsen på originalen.
	Lysere/Mørkere	Viser standardniveauet for scanningsdensiteten.
	Skarphed	Viser standardniveauet for skarphed.
	Kontrast	Viser standardniveauet for kontrast.
	Autoeksponering	Viser, om originalens baggrund skal undertrykkes for at forbedre teksten på scanningen.
	Autoeksponeringsniveau	Viser niveauet for baggrundsundertrykkelse.
	Margin top/bund	Viser værdien af den øverste og nederste margin.
	Margin ven./højre	Viser værdien af den venstre og højre margin.
	Margin midt	Viser værdien af mellemmarginen.
	TIFF filformat	Viser det valgte TIFF-filformat; TIFF V6 eller TTN2.
	Billedkomprimering	Viser niveauet af billedkomprimering.
	Maks. e-mailstørrelse	Viser den maksimale størrelse på en e-mail, der kan sendes.

	Feltet E-mail fra	Viser, om det skal muliggøres at redigere transmissionskilden, når du bruger Scan til e-mail.
Udskriv fra USB-standardindstillinger	Farve	Viser, om der skal udskrives i farve eller i sort/hvid.
	Vælg bakke	Viser standardinputbakken.
	SSF-papirstørrelse	Viser indstillingen af papirstørrelsen for enkeltarkilæggeren.
	SSF-papirtype	Viser indstillingen af papirtypen for enkeltarkilæggeren.
	2-sidet ^{*3}	Viser, om der skal udskrives på begge sider af et papirark.
	Layout	Viser layoutet af outputtet.
Papirdensitet	Plano	Viser papirdensiteten for plano-papir.
	Etikette	Viser papirdensiteten for etiketter.

Indstil BTR	Plano	Viser spændingsindstillingerne for overføringsvalsen (fra -6 til 6) for plano-papir.
	Plano tyk	Viser spændingsindstillingerne for overføringsvalsen (fra -6 til 6) for plano tyk-papir.
	Omslag	Viser spændingsindstillingerne for overføringsvalsen (fra -6 til 6) for omslagspapir.
	Tykke omslag	Viser spændingsindstillingerne for overføringsvalsen (fra -6 til 6) for tyk omslagspapir.
	Etikette	Viser spændingsindstillingerne for overføringsvalsen (fra -6 til 6) for etiketter.
	Bestrøget	Viser spændingsindstillingerne for overføringsvalsen (fra -6 til 6) for bestrøget papir.
	Bestrøget tyk	Viser spændingsindstillingerne for overføringsvalsen (fra -6 til 6) for tyk bestrøget papir.
	Konvolut	Viser spændingsindstillingerne for overføringsvalsen (fra -6 til 6) for konvolutter.
	Genbrugt	Viser spændingsindstillingerne for overføringsvalsen (fra -6 til 6) for genbrugspapir.

Indstil fuser	Plano	Viser temperaturindstillingen for fuseren (fra -2 til 2) for plano-papir.
	Plano tyk	Viser temperaturindstillingen for fuseren (fra -2 til 2) for tykt plano-papir.
	Omslag	Viser temperaturindstillingen for fuseren (fra -2 til 2) for omslagspapir.
	Tykke omslag	Viser temperaturindstillingen for fuseren (fra -2 til 2) for tykt omslagspapir.
	Etikette	Viser temperaturindstillingen for fuseren (fra -2 til 2) for etiketter.
	Bestrøget	Viser temperaturindstillingen for fuseren (fra -2 til 2) for bestrøget papir.
	Bestrøget tyk	Viser temperaturindstillingen for fuseren (fra -2 til 2) for tykt bestrøget papir.
	Konvolut	Viser temperaturindstillingen for fuseren (fra -2 til 2) for konvolutter.
	Genbrugt	Viser temperaturindstillingen for fuseren (fra -2 til 2) for genbrugspapir.
Autoregistreringsindstilling		Viser, om der automatisk udføres farveregistreringsindstilling.
Indstil højde		Viser højden på printerens installationslokalitet.
Ikke-Dell toner		Viser, om der skal bruges en tonerpatron fra en anden fabrikant.
Ur-indstillinger	Datoformat	Viser standarddatoformatet.
	Tidsformat	Viser standardtidsformatet; 24 timer eller 12 timer.
	Tidszone	Viser standardtidszonen.
	Indstil dato	Viser indstillingen for dato.
	Indstil tid	Viser tidsindstillingen.

Web Link tilpasning	Vælg genbestilling URL	Viser et link til bestilling af forbrugsdele, der kan fås adgang til fra Bestil tilbehør på: i den venstre ramme.
	Almindelig	Viser den almindelige URL (http://accessories.us.dell.com/sna), som kan linkes til Bestil tilbehør på:.
	Første	Viser premier-URL'en (http://premier.dell.com), som kan linkes til Bestil tilbehør på:.
Dell ColorTrack	ColorTrack-modus	Viser, om ColorTrack skal aktiveres.
	Ingen konto brugerudskrift	Viser, om det er tilladt at udskrive data uden godkendelsesinformationer.
	ColorTrack-fejlrapport	Viser, om fejlrapporten skal udskrives i ColorTrack-modus.
Bakke-indstillinger	Bakke 1 papirstørrelse	Viser indstillingen af papirstørrelse for standardbakken med 250 ark.
	Bakke 1 papirtype	Viser indstillingen af papirtype for standardbakken til 250 ark.
	Bakke 1 Special - Y	Viser længden på papir i specialstørrelse, der er lagt i standardbakken til 250 ark.
	Bakke 1 Special – X	Viser bredden på papir i specialstørrelse, der er lagt i standardbakken til 250 ark.
	Pop-op-meddelelse for bakke 1	Viser, om der skal vises en pop op-menu, der beder brugeren om at indstille papirstørrelsen og-typen, når papiret ilægges standardbakken til 250 ark.
	Bakke 2 papirstørrelse *4	Viser indstillingen af papirstørrelse for 250 ark-ilæggeren (ekstraudstyr).
	Bakke 2 papirtype *4	Viser indstillingen af papirtype for 250 ark-ilæggeren (ekstraudstyr).
	Pop-op-meddelelse for bakke 2 *4	Viser, om der skal vises en pop-op-menu, der beder brugeren om at indstille papirstørrelsen og -typen, når papiret placeres i ilæggeren til 250 ark (ekstraudstyr).

-
- *1 Dette punkt er kun tilgængeligt, når ilæggeren til 250 ark (ekstraudstyr) er monteret på Dell 2155cdn Multifunction Color Printer.
 - *2 Dette punkt er kun tilgængeligt, når der er installeret et hukommelsesmodul på 512 MB.
 - *3 Dette punkt er kun tilgængeligt for Dell 2155cdn Multifunction Color Printer.
 - *4 Dette punkt er kun tilgængeligt, når der er installeret en 250 ark-ilægger (ekstraudstyr).
-

Rapporter

Formål:

Til at udskrive forskellige typer rapporter og lister.

Værdier:

Systemindstillinger	Klik på knappen Start for at udskrive siden Systemindstillinger.
Panelindstillinger	Klik på knappen Start for at udskrive siden Panelindstillinger.
PCL-fontliste	Klik på knappen Start for at udskrive Liste over PCL (Hewlett-Packard Printer Control Language)-fonte.
PCL-makroliste	Klik på knappen Start for at udskrive PCL-makrolisten.
Liste over PDF-fonte	Klik på knappen Start for at udskrive PS-fontlisten.
Jobhistorie	Klik på knappen Start for at udskrive jobhistorikrapporten.
Fejlhistorie	Klik på knappen Start button for at udskrive Fejlhistorie-rapporten.
Udskr.måler	Klik på knappen Start for at udskrive udskrivningsmålerreporten.
Farvetestside	Klik på knappen Start for at udskrive siden Farvetest.
Protokolmonitor	Klik på knappen Start for at udskrive protokolmonitorreporten.
Hurtigopkald	Klik på knappen Start for at udskrive hurtigopkaldsrapporten.
Adressebog	Klik på knappen Start for at udskrive adressebogsrapporten.
Serveradresse	Klik på knappen Start for at udskrive serveradresserapporten.
Faxaktivitet	Klik på knappen Start for at udskrive faxaktivitetsrapporten.
Fax venter	Klik på knappen Start for at udskrive Fax venter-rapporten.

Gemte dokumenter^{*1} Klik på knappen Start for at udskrive listen Lagrede dokumenter.

^{*1} Dette punkt er kun tilgængeligt, når RAM-disken er aktiveret

Printerindstillinger

Fanen Printerindstillinger omfatter siderne Systemindstillinger, USB-indstillinger, PCL-indstillinger, PDF-indstillinger, Sikkerhedsindstillinger, Kopistandarder, Farvebalance for kopiering, Kopiindstillinger, Faxstandarder, Faxindstillinger, Scannestandarder og Udskriv fra USB-standardindstillinger.

Systemindstillinger

Formål:

Til at konfigurere de grundlæggende printerindstillinger.

Værdier:

Strømsparetid – dvale	Angiver den tid, printeren bruger på at gå i dvaletilstand, når den har afsluttet et job.
Strømsparetid – dyb dvale	Angiver den tid, printeren bruger på at gå i dyb dvale, når den har gået i dvaletilstanden.
Aktivering efter strømsparetilstand – aktivering med rør af	Angiver, om den skal aktiveres fra tilstanden dvale eller dyb dvale, når Rør på er Fra.
Autonulstil	Angiver, hvor lang tid der går, før printeren automatisk nulstiller indstillingerne i betjeningspanelet til standardindstillingerne, når der ikke foretages yderligere indstillinger.
Fejl-time-out	Angiver, hvor lang tid printeren venter, før et job, der slutter på unormal vis, stoppes.
Job time-out	Angiver, hvor lang tid printeren venter på ankomst af data fra computeren.
Kontrolpaneltone	Angiver lydstyrken af den tone, der udsendes, når betjeningspanelinputtet er korrekt, eller deaktiverer tonen.
Tone for ugyldig tast	Angiver lydstyrken af den tone, der udsendes, når betjeningspanelinputtet er forkert, eller deaktiverer tonen.

Tone for maskine klar	Angiver lydstyrken af den tone, der udsendes, når printerens er klar, eller deaktiverer tonen.
Tone for afsluttet kopiering	Angiver lydstyrken af den tone, der udsendes, når et kopieringsjob er udført, eller deaktiverer tonen.
Tone for afsluttet job	Angiver lydstyrken af den tone, der udsendes, når et andet job end et kopieringsjob er udført, eller deaktiverer tonen.
Fejltone	Angiver lydstyrken af den tone, der udsendes, når et job afsluttes på unormal vis, eller deaktiverer tonen.
Alarmtone	Angiver lydstyrken af den tone, der udsendes, når der opstår et problem, eller deaktiverer tonen.
Ikke mere papir-tone	Angiver lydstyrken af den tone, der udsendes, når printerens løber tør for papir, eller deaktiverer tonen.
Alarmtone for lav toner	Angiver lydstyrken af den tone, der udsendes, når tonerniveauet er for lavt, eller deaktiverer tonen.
Alarmtone for auto slet	Angiver lydstyrken af den tone, der udsendes, 5 sekunder før printerens foretager en automatisk sletning, eller deaktiverer tonen.
Basistone	Angiver lydstyrken af den tone, der udsendes, når betjeningspanelskærmen vender tilbage til standardindstillingen via rulning af sløjfemenuen, eller deaktiverer tonen.
Alle toner	Angiver lydstyrken for alle alarmtonerne, eller deaktiverer alle tonerne.
mm/tomme	Angiver den måleenhed, der skal anvendes på betjeningspanelskærmen enten som mm eller tommer.
Standardindstilling for udskrivningsstørrelse	Angiver standarden for udskriftsstørrelsen.
Auto log udskr.	Angiver, om der skal udskrives en jobhistorik for hvert 20. job.
Udskrift ID	Angiver, hvor der skal udskrives et bruger-ID på udskriftspapiret.
Udskriv tekst	Angiver, om printerens udskriver PDL-data, som den ikke understøtter, som tekst, når denne type data modtages.

Indsætningsposition for bannerark ^{*1}	Angiver, hvor der skal indsættes et bannerark i outputtet.
Banner ark specificer bakke ^{*1}	Angiver, fra hvilken bakke et bannerark ilægges.
RAM disk ^{*2}	Angiver, om der skal allokeres RAM til filsystemet for egenskaberne Sikkerhedstryk og Gem udskrivning.
Reservebakke	Angiver, om der skal anvendes en anden papirstørrelse, når det papir, som er lagt i den specificerede bakke, ikke modsvarer papirstørrelsesindstillingerne for det aktuelle job.
Brevhoved, 2-sidet ^{*3}	Angiver, om der skal udskrives på begge sider af brevhovedet.
Meddelelse om lav tonerstand	Angiver, hvis tonerniveauet er for lavt.
Panelsprog	Bruges til at angive sproget i betjeningspanelet.

^{*1} Dette punkt er kun tilgængeligt, når ilæggeren til 250 ark (ekstraudstyr) er monteret på Dell 2155cdn Multifunction Color Printer.

^{*2} Dette punkt er kun tilgængeligt, når der er installeret et hukommelsesmodul på 512 MB.

^{*3} Dette punkt er kun tilgængeligt for Dell 2155cdn Multifunction Color Printer.

USB-indstillinger

Formål:

Til at ændre USB-indstillingerne på printeren.

Værdier:

USB-port Angiver USB-interfacet på printeren.

PCL-indstillinger

Formål:

Til at ændre PCL-indstillingerne.

Værdier:

Papirbakke Angiver papirinputbakken.

Papirstørrelse	Angiver papirstørrelsen.
Special – Y	Angiver længden af papir i brugervalgt størrelse. Det tilgængelige område er fra 127 mm (5,0") til 215 mm (14,0").
Special – X	Angiver bredden på papir i brugervalgt størrelse. Det disponible område er fra 77 mm (3,0") til 215 mm (8,5").
Retning	Angiver, hvordan tekst og grafik vender på siden.
Font	Angiver fonten fra listen over registrerede fonte.
Symbolindstil.	Angiver et symbol, som er indstillet til en specificeret font.
Fontstørrelse	Angiver fontstørrelsen for skalerbare typografiske fonte.
Font-pitch	Angiver font-pitchen for skalerbare fonte med monoafstand.
Formularlinje	Angiver antallet af linjer på en side.
Antal eksemplarer	Angiver det antal kopier, som skal udskrives.
Billedforstærkning	Angiver, om billedforstærkningsfunktionen skal aktiveres.
Hex dump	Angiver, om kilden til et udskriftsjobproblem skal forsøges isoleret. Når Hex dump er valgt, udskrives alle de til printerens sendte data i hexadecimal og tegnrepræsentation. Kontrolkoder udføres ikke.
Konceptindstilling	Angiver, om der skal udskrives i konceptindstillingen.
Linjeafslutning	Angiver, hvordan linjeafslutninger skal behandles.
Standardfarve	Angiver farveudskriftsindstillingen til Farve eller Sort. Denne indstilling anvendes til udskriftsjob uden en specificeret farveudskriftsindstilling.

PDF-indstillinger

Formål:

Til at ændre PDF-indstillingerne.

Værdier:

Antal eksemplarer	Angiver antal kopier.
2-sidet ^{*1}	Angiver, om der skal udskrives på begge sider af et papirark.

Udskrivningsindstilling	Angiver en udskriftsindstilling.
PDF-kodeord	Angiver et kodeord.
Indtast PDF-kodeord igen	Bekræfter det angivne kodeord.
Samlet	Angiver, om outputtet skal sorteres.
Outputstørrelse	Angiver papirstørrelsen på outputtet.
Layout	Angiver layoutet af outputtet.
Outputfarve	Angiver farven af outputtet.
*1 Dette punkt er kun tilgængeligt for Dell 2155cdn Multifunction Color Printer.	

Sikkerhedsindstil.

Panellås

Formål:

Til at angive en begrænset adgang til `Administ.` menu ved hjælp af et kodeord og til at indstille eller ændre kodeordet.

Angiv kodeordet for Dell Printer Configuration Web Tool fra Indstil kodeord under Udskrivningsserver-indstillinger.

Værdier:

Panellåsindst.	Aktiverer/deaktiverer kodeordsbeskyttelse til administrationsmenuen.
Nyt kodeord	Angiver et kodeord, der er nødvendigt for adgang til administrationsmenuen.
Bekræft kodeord	Bekræfter det angivne kodeord.



BEMÆRK: Denne menu indstiller et kodeord til låsning af betjeningspanelet. Hvis du ændrer kodeordet for Dell Printer Configuration Web Tool, skal du klikke på Indstil kodeord på den venstre ramme og indstille kodeordet.

Funktion aktiveret

Formål:

Til at angive, om kopierings-, scannings- og faxtjenesterne skal låse og til at indstille eller ændre adgangskoden.

Angiv kodeordet for Dell Printer Configuration Web Tool fra Indstil kodeord under Udskrivningsserver-indstillinger.

Værdier:

Kopier	Angiver, om kopitjenesten skal låses med en adgangskode.
Fax	Angiver, om faxtjenesten skal låses med en adgangskode.
Scan	Angiver, om scanningstjenesten skal låses med en adgangskode.
Udskriv fra USB	Angiver, om Udskriv fra USB-tjenesten skal låses med en adgangskode.
Nyt kodeord	Angiver en adgangskode, der kræves for at få adgang til kopierings-, scannings-, fax- og udskriv fra USB-tjenesterne.
Bekræft kodeord	Bekræfter det angivne kodeord.

Sikker modtag.

Formål:

Gør det muligt at beskytte alle indgående faxbeskeder med kodeord. Når funktionen til sikker modtagning er aktiveret, gemmer printeren indgående faxbeskeder og udskriver dem, når det korrekte kodeord er angivet i betjeningspanelet.

Angiv kodeordet for Dell Printer Configuration Web Tool fra Indstil kodeord under Udskrivningsserver-indstillinger.

Værdier:

Sik. modt. indst.	Aktiverer/deaktiver beskyttelse af alle indgående faxbeskeder med kodeord.
Nyt kodeord	Angiver et kodeord for indgående faxbeskeder.
Bekræft kodeord	Bekræfter det angivne kodeord.

Loginfejl

Formål:

Til at angive hvor mange gange en administrator kan forsøge at logge på Panellås, Funktion aktiveret og Sikker modtag..

Værdier:

Login-forsøg	Viser, hvor mange gange en administrator kan forsøge at logge på en Panellås, Funktion aktiveret og Sikker modtag..
--------------	---------------------------------------------------------------------------------------------------------------------

Indstil tilgængeligt klokkeslæt – Udskrivning/Kopi/Fax/Scanning

Formål:

Til at angive det klokkesæt, hvor sikkerhedsindstillingen for udskrivnings-, kopierings-, fax- og scanningstjenesterne skal aktiveres.

Værdier:

Indstil tilgængeligt klokkeslæt	Gør det muligt at angive den tilgængelige tidsperiode for udskrivnings-, kopierings-, fax- og scanningstjenesterne.
Starttidspunkt	Angiver starttidspunktet for den tilgængelige tidsperiode for udskrivnings-, kopierings-, fax- og scanningstjenesterne.
Afslutningstidspunkt	Angiver afslutningstidspunktet for den tilgængelige tidsperiode for udskrivnings-, kopierings-, fax- og scanningstjenesterne.
Gentagelse	Angiver ugedagen, hvor indstillingen gøres.

Udløb af sikkert job



BEMÆRK: Funktionen til udløb af sikkert job er kun tilgængelig, når hukommelsesmodulet på 512 MB (ekstraudstyr) er monteret.

Formål:

Til at angive datoen og klokkeslættet, hvor filerne, der er gemt som Sikkerhedstryk på RAM-disken, skal slettes.

Værdier:

Udløbsmodus	Gør det muligt at angive datoen, hvor de filer, der er gemt som Sikkerhedstryk i hukommelsesmodulet på 512 MB (ekstraudstyr), skal slettes.
Udløbsklokkeslæt	Angiver tidspunktet, hvor de filer, der er gemt som Sikkerhedstryk i hukommelsesmodulet på 512 MB (ekstraudstyr), skal slettes.
Gentagelse	Angiver perioden, hvor indstillingen skal gøres.

Ugentlige indstillinger	Angiver ugedagen, hvor indstillingen gentages.
Månedlige indstillinger	Angiver dagen i måneden, hvor indstillingen gentages.

Kopistandarder

Formål:

Til at oprette dine egne standardindstillinger for kopiering.

Værdier:

Farve	Angiver, om der skal udskrives i farve eller i sort/hvid.
Vælg bakke	Angiver standardinputbakken.
SSF-papirstørrelse	Angiver størrelsen af det papir, som er lagt i enkeltarkilæggeren.
SSF-papirtype	Angiver typen af det papir, som er lagt i enkeltarkilæggeren.
Samlet	Angiver, om et kopieringsjob skal sorteres.
Reducer/Forstør	Angiver standardforholdet mellem reduktion/forstørrelse.
Special Reducer/Forstør	Angiver specialforholdet mellem reduktion/forstørrelse.
Dokumentstørrelse	Angiver papirstørrelsen på originalen.
Original Type	Angiver typen af originalen.
Lysere/Mørkere	Angiver standarddensiteten ved kopiering.
Skarphed	Angiver standardniveauet for skarphed.
Farvemætning	Justerer farvemætningen for at gøre farverne lysere eller mørkere end originalen.
Autoeksponering	Angiver, om originalens baggrund skal undertrykkes for at forbedre teksten på kopien.
Autoeksponeringsniveau	Angiver niveauet for baggrundsundertrykkelse.

Farvebalance for kopiering

Formål:

Til at angive farvebalance for kopiering.

Værdier:

Gul lav densitet	Angiver farvebalanceniveauet for gul med lav densitet.
Gul medium densitet	Angiver farvebalanceniveauet for gul med medium densitet.
Gul høj densitet	Angiver farvebalanceniveauet for gul med høj densitet.
Magenta lav densitet	Angiver farvebalanceniveauet for magenta med lav densitet.
Magenta medium densitet	Angiver farvebalanceniveauet for magenta med medium densitet.
Magenta høj densitet	Angiver farvebalanceniveauet for magenta med høj densitet.
Cyan lav densitet	Angiver farvebalanceniveauet for cyan med lav densitet.
Cyan medium densitet	Angiver farvebalanceniveauet for cyan med medium densitet.
Cyan høj densitet	Angiver farvebalanceniveauet for cyan med høj densitet.
Sort lav densitet	Angiver farvebalanceniveauet for sort med lav densitet.
Sort medium densitet	Angiver farvebalanceniveauet for sort med medium densitet.
Sort høj densitet	Angiver farvebalanceniveauet for sort med høj densitet.

Kopieringsindstillinger

Formål:

Til at konfigurere kopieringsindstillingerne.



BEMÆRK: Værdier, som er mærket med en asterisk (*), er fabriksstandard-menuindstillinger.

Værdier:

2-sidet ^{*1}	Angiver, om der skal udskrives på begge sider af et papirark.	
Flere op	Fra [*]	Foretager ikke Flere op-udskrivning.
	Automatisk	Reducerer automatisk de originale sider, så de passer på et ark papir.
	ID-kopi	Udskriver de originale sider på et ark papir i den oprindelige størrelse.
	Manuel	Udskriver de originale sider på et ark papir i den størrelse, der er angivet for Reducer/Forstør.

Margin top/bund	Angiver værdien for de øverste og nederste marginer inden for intervallet fra 0 mm (0,0") til 50 mm (2,0").
Margin ven./højre	Angiver værdien for venstre og højre margin inden for intervallet fra 0 mm (0,0") til 50 mm (2,0").
Margin midt	Angiver værdien for mellemmarginen inden for intervallet fra 0 mm (0,0") til 50 mm (2,0").

*1 Dette punkt er kun tilgængeligt for Dell 2155cdn Multifunction Color Printer.

Faxstandarder

Formål:

Til at oprette dine egne standardindstillinger for fax.



BEMÆRK: Værdier, som er mærket med en asterisk (*), er fabriksstandard-menuindstillinger.

Værdier:

Opløsning	Standard*	Egnet til dokumenter med tegn i normal størrelse.
	Fin	Egnet til dokumenter, der indeholder små tegn eller tynde linjer eller dokumenter, der er udskrevet ved hjælp af matrixprinter.
	Superfin	Egnet til dokumenter, der indeholder meget fine detaljer. Tilstanden til superfin aktiveres kun, hvis den eksterne maskine også understøtter opløsningen Superfin.
	Foto	Egnet til dokumenter, der indeholder fotografiske billeder.
Lysere/Mørkere	Angiver standarddensiteten for at faxe dine dokumenter som lysere eller mørkere.	
Forsinket start	Angiver starttidspunktet for faxtransmissionen, når der sendes en faxbesked på et bestemt tidspunkt.	

Faxindstillinger

Formål:

Til at konfigurere faxindstillingerne.

 **BEMÆRK:** Du kan ikke indstille punkterne på siden Faxindstillinger, medmindre du konfigurerer landekoden under Land.

 **BEMÆRK:** Værdier, som er mærket med en asterisk (*), er fabriksstandard-menuindstillinger.

Værdier:

Modtagetilstand	Fax*	Modtager automatisk faxbeskeder.
	Telefon	Automatisk modtagelse af faxbeskeder er slået fra. Du kan modtage en faxbesked ved at tage håndsættet fra den eksterne telefon og indtaste en kode til fjernmodtagning eller ved at indstille Rør på til Til (du kan høre stemme- eller faxtoner fra den eksterne maskine) og derefter trykke på knappen ► (Start).
	Telefon/Fax	Når printeren modtager en indgående fax, ringer den eksterne telefon i den tid, der er angivet i Automodtag fax/telefon, hvorefter printeren automatisk modtager en faxbesked. Hvis det indgående opkald ikke er en fax, giver printeren en biplyd via den interne højttaler, hvilket angiver, at opkaldet er et telefonopkald.
	Telefonsvarer/Fax	Printeren kan dele en telefonlinje med en telefonsvarer. I denne tilstand overvåger printeren faxsignalet og opsamler linjen, hvis der er faxtoner. Hvis telefonkommunikationen i dit land er seriel, understøttes denne tilstand ikke.
	DRPD	Før du bruger indstillingen DRPD (Distinctive Ring Pattern Detection), skal telefonselskabet have installeret en karakteristisk ringetjeneste på din telefonlinje. Når telefonselskabet har stillet et separat nummer til rådighed for brug af faxen med et karakteristisk ringemønster, skal du konfigurere faxindstillingerne til at overvåge, om det pågældende ringemønster forekommer.
Automodtag fax		Angiver det interval, hvorefter printeren går i faxmodtagelsestilstand efter at have besvaret et indgående opkald.
Automodtag fax/telefon		Angiver det interval, hvorefter printeren går i faxmodtagelsestilstand, efter at den eksterne telefon modtager et indgående opkald.

Automodtag telefonsvarer/fax	Angiver det interval, hvorefter printeren går i faxmodtagelsestilstand, efter at den eksterne telefonsvarer modtager et indgående opkald.
Linjemonitor	Angiver lydstyrken af linjemonitoren, der udsender lyd under overvågning af en transmission via den interne højttaler, indtil der er oprettet en forbindelse.
Ringetonestyrke	Angiver lydstyrken af ringetonen, som angiver, at et indgående opkald er et telefonopkald via den interne højttaler, når Modtagetilstand er indstillet til Telefon/Fax.
Linjetype	Angiver standardlinjetypen; PSTN eller PBX.
Tone/Impuls	Angiver, om der skal bruges tone- eller impulsopkald.
Gensendelsesfor sinkelse	Angiver intervallet (3-255 sekunder) mellem forsøg på gensendelse.
Genopkaldsforøg	Angiver antallet af genopkaldsforøg (0-13), der skal foretages, hvis destinationsfaxnummeret er optaget. Hvis du angiver 0, ringer printerens ikke igen.
Genopkaldsforinkelse	Angiver intervallet (1-15 minutter) mellem genopkaldsforøg.
Junkfax-opsætning	Angiver, om uønskede faxbeskeder skal afvises ved kun at acceptere faxbeskeder fra de numre, der er registreret i telefonbogen
Fjernmodtagning	Angiver, om der skal modtages en faxbesked ved at indtaste en kode til fjernmodtagning på den eksterne telefon.
Fjernmodtagetone	Angiver den 2-cifrede kode til fjernmodtagning, når Fjernmodtagning er slået Til.
Faxhoved	Angiver, om der skal udskrives oplysninger om afsenderen i faxbeskedernes hoved.
Faxhovednavn	Giver dig mulighed for at indtaste et navn, der udskrives i faxbeskedernes hoved.
Faxnummer	Gør det muligt at indtaste printerens faxnummer, der udskrives i faxbeskedernes hoved.
Fax-forside	Angiver, om der skal vedhæftes en forside til faxbeskederne.
DRPD mønster	Angiver indstillingen DRPD (Distinctive Ring Pattern Detection) fra Mønster1 til Mønster7. DRPD er en tjeneste, som visse telefonselskaber stiller til rådighed.
Dupleksudskrift*1	Angiver, om der skal udskrives på begge sider af et papirark.

Videresendt fax	Angiver, om indgående faxbeskeder skal videresendes til en angiven destination.
Fax-videresendelsesnummer	Gør det muligt at indtaste faxnummeret på den destination, som indgående faxbeskeder videresendes til.
Foropkald	Angiver, om der skal indstilles et foropkaldsnummer.
Foropkaldsnum mer	Angiver et foropkaldsnummer på op til fem cifre. Der ringes til dette nummer, før der ringes til et automatisk opkaldsnummer. Dette er nyttigt i forbindelse med adgang til PABX (Private Automatic Branch Exchange).
Annuller størrelse	Angiver, om der skal slettes tekst eller billeder nederst på faksiden, når hele siden ikke passer til outputpapiret. Hvis du vælger Autoreduktion reduceres faksiden automatisk, så den passer til outputpapiret og kasserer hverken billeder eller tekst i bunden af siden.
ECM	Angiver, om ECM (Error Correction Mode) skal aktiveres. Hvis du vil bruge ECM'en, skal eksterne maskiner også understøtte ECM'en.
Modemhastighe d	Gør det muligt at justere hastigheden på faxmodemmet, når der sker en fejl under afsendelse eller modtagelse af en faxbesked.
Land	Angiver det land, hvor printerens bruges.
Faxaktivitet	Angiver, om der automatisk skal udskrives en faxaktivitetsrapport, hver gang der har været 50 indgående og udgående faxkommunikationer.
Fax transmit	Angiver, om der skal udskrives en transmissionsrapport efter hver faxtransmission eller kun, når der opstår en fejl.
Faxudsendelse	Angiver, om der skal udskrives en transmissionsrapport efter hver faxtransmission til flere destinationer eller kun, når der opstår en fejl.
Faxprotokol	Angiver, om der skal udskrives en protokolmonitrorapport efter hver faxtransmission eller kun, når der opstår en fejl.
*1 Dette punkt er kun tilgængeligt for Dell 2155cdn Multifunction Color Printer.	

Scannestandarder

Formål:

Til at oprette dine egne standardindstillinger for scanning.



BEMÆRK: Værdier, som er mærket med en asterisk (*), er fabriksstandard-menuindstillinger.

Værdier:

Scan til netværk	Computer (netværk)*	Gemmer scannede dokumenter på en computer ved hjælp af SMB-protokollen (Server Message Block).
	Server (FTP)	Gemmer scannede dokumenter på en server ved hjælp af FTP-protokollen.
Filformat	Angiver det filformat, som scannede dokumenter skal gemmes i.	
Farve	Angiver, om der skal scannes i farve eller i sort/hvid.	
Knappen Sort/hvid	Viser, om der skal scannes i sort/hvid eller i gråtoner, når Sort/hvid er valgt som farvetilstand.	
Knappen Farve	Viser, om der skal scannes i farve eller i farve (foto), når Farve er valgt som farvetilstand.	
Opløsning	Angiver standardopløsningen for scanning.	
Dokumentstørrelse	Angiver papirstørrelsen på originalen.	
Lysere/Mørkere	Angiver standarddensiteten ved scanning.	
Skarphed	Angiver standardniveaue for skarphed.	
Kontrast	Angiver standardniveaue for kontrast.	
Autoeksponering	Angiver, om originalens baggrund skal undertrykkes for at forbedre teksten på kopien.	
Autoeksponeringsniveau	Angiver standardniveaue for baggrundsundertrykkelse.	
Margin top/bund	Angiver værdien for de øverste og nederste marginer inden for intervallet fra 0 mm (0,0") til 50 mm (2,0").	
Margin ven./højre	Angiver værdien for venstre og højre margin inden for intervallet fra 0 mm (0,0") til 50 mm (2,0").	
Margin midt	Angiver værdien for mellemmarginen inden for intervallet fra 0 mm (0,0 ") til 50 mm (2,0").	
TIFF filformat	Angiver TIFF-filformatet til TIFF V6 eller TTN2.	
Billedkomprimering	Angiver niveaue af billedkomprimering.	
Maks. e-mail-størrelse	Angiver maksimumstørrelsen på e-mail, der sendes, inden for intervallet fra 50 KB til 16.384 KB.	

Feltet E-mail fra Angiver, om det skal muliggøres at redigere transmissionskilden, når du bruger Scan til e-mail.

Udskriv fra USB-standardindstillinger

Formål:

Til at oprette din egen indstilling for Udskriv fra USB-standardindstillinger.

Værdier:

Farve	Angiver, om der skal udskrives i farve eller i sort/hvid.
Vælg bakke	Angiver standardinputbakken.
SSF-papirstørrelse	Angiver størrelsen af det papir, som er lagt i enkeltarklæggeren.
SSF-papirtype	Angiver typen af det papir, som er lagt i enkeltarklæggeren.
2-sidet ^{*1}	Angiver, om der skal udskrives på begge sider af et papirark.
Layout	Angiver layoutet af outputtet.
PDF-kodeord	Angiver et kodeord.
Indtast PDF-kodeord igen	Bekræfter det angivne kodeord.

^{*1} Dette punkt er kun tilgængeligt for Dell 2155cdn Multifunction Color Printer.

Vedligeholdelse af printer

Fanen Vedligeholdelse af printer indeholder siderne Papirdensitet, Indstil BTR, Indstil fuser, Autoregistreringsindstilling, Farveregistreringsindstillinger, Rengør fremkalder, Nulstil standarder, Initialiser udskrivningsmåler, Lager, Ikke-Dell toner, Indstil højde, Ur-indstillinger og Web Link tilpasning.

Papirdensitet

Formål:

Til at angive papirdensiteten.

Værdier:

Plano	Angiver densiteten for planopapir til Mager eller Normal.
Etikette	Angiver densiteten for etiketter til Mager eller Normal.

Indstil BTR

Formål:

Til at specificere indstillingerne af referencespændingen for overføringsvalsen.

Værdier:

Plano	Angiver referencespændingsindstillingen for overføringsvalsen for plano-papir inden for området fra -6 til 6.
Plano tyk	Angiver referencespændingsindstillingen for overføringsvalsen for tykt plano-papir inden for området fra -6 til 6.
Omslag	Angiver referencespændingsindstillingen for overføringsvalsen for omslagspapir inden for området fra -6 til 6.
Tykke omslag	Angiver referencespændingsindstillingen for overføringsvalsen for tykt omslagspapir inden for området fra -6 til 6.
Etikette	Angiver referencespændingsindstillingen for overføringsvalsen for etiketter inden for området fra -6 til 6.
Bestrøget	Angiver referencespændingsindstillingen for overføringsvalsen for bestrøget papir inden for området fra -6 til 6.
Bestrøget tyk	Angiver referencespændingsindstillingen for overføringsvalsen for tykt bestrøget papir inden for området fra -6 til 6.
Konvolut	Angiver referencespændingsindstillingen for overføringsvalsen for konvolutter inden for området fra -6 til 6.
Genbrugt	Angiver referencespændingsindstillingen for overføringsvalsen for genbrugspapir inden for området fra -6 til 6.

Indstil fuser

Formål:

Til at specificere temperaturindstillingsværdien for fuseren.

Værdier:

Plano	Angiver temperaturindstillingerne for fuseren for plano-papir inden for området fra -2 til 2.
Plano tyk	Angiver temperaturindstillingerne for fuseren for tykt plano-papir inden for området fra -2 til 2.
Omslag	Angiver temperaturindstillingerne for fuseren for omslagspapir inden for området fra -2 til 2.
Tykke omslag	Angiver temperaturindstillingerne for fuseren for tykt omslagspapir inden for området fra -2 til 2.
Etikette	Angiver temperaturindstillingerne for fuseren for etiketter inden for området fra -2 til 2.
Bestrøget	Angiver temperaturindstillingerne for fuseren for bestrøget papir inden for området fra -2 til 2.
Bestrøget tyk	Angiver temperaturindstillingerne for fuseren for tykt bestrøget papir inden for området fra -2 til 2.
Konvolut	Angiver temperaturindstillingerne for fuseren for konvolutter inden for området fra -2 til 2.
Genbrugt	Angiver temperaturindstillingerne for fuseren for genbrugspapir inden for området fra -2 til 2.

Autoregistreringsindstilling

Formål:

Til at specificere, om der automatisk skal udføres farveregistreringsindstilling.

Farveregistreringsindstillinger

Formål:

Til at specificere om farveregistreringsindstilling skal udføres manuelt.

Manuelle farveregistreringsindstillinger er nødvendige, f.eks. når printeren installeres første gang, og efter at printeren er flyttet.



BEMÆRK: Egenskaben Farveregistreringsindstillinger kan konfigureres, når Autoregistreringsindstilling er sat til Fra.

Værdier:

Auto korriger.	Klik på knappen Start for automatisk at udføre farveregistreringskorrektion.
Farveregi-oversigt	Klik på knappen Start for at udskrive en tabel over farveregistrering. Farveregistreringstabellen udskriver et gittermønster af gule, magenta og cyan linjer. På tabellen skal du finde de værdier på højre side, der er ved siden af den lige, der er helt lige, for hver af de tre farver. Hvis værdien af denne linje er 0, behøves der ikke farveregistrering. Hvis værdien for linje er en anden værdi end 0, skal du specificere justeringsværdierne under Farveregistreringsindstillinger.
Farveregistreringsindstillinger	Angiver laterale værdier (lodret på papirtilførselsretning) og procesfarvejusteringsværdier (papirtilførselsretning) individuelt for Gul, Magenta og Cyan inden for området fra -9 til 9.

Rengør fremkalder

Formål:

Til at rense hver tonerpatron eller PHD-enhed eller til at omrøre toner i en ny tonerpatron.

Værdier:

Rengør fremkal.	Omrører toneren i en ny tonerpatron.
Opfrisk gul toner	Renser toneren i den gule tonerpatron.
Opfrisk magenta toner	Renser toneren i den magenta tonerpatron.
Opfrisk cyan toner	Renser toneren i den cyan tonerpatron.
Opfrisk sort toner	Renser toneren i den sorte tonerpatron.
Opfrisk tromle	Renser overfladen på PHD-enheden.

Nulst. stand.

Formål:

Til at initialisere tilsluttede netværksdata, som er gemt i NV-hukommelsen (ikke-flygtig). Efter at denne funktion er effektueret, og genstart af printeren er fuldført, genindstilles alle tilsluttede netværksindstillinger til deres standardværdier.

Nulst. stand.	Nulstil faxstandarder og genstart printer.	Klik på knappen Start for at nulstille faxnummerposterne i adressebogen.
	Nulstil scannestandarder, og genstart printer.	Klik på knappen Start for at nulstille e-mail- og serveradresseposterne i adressebogen.
	Nulstil systemstandarder og genstart printer.	Klik på knappen Start for at nulstille systemparametrene.
Aktiver wizard	Aktiver wizard	Klik på knappen Start for at udføre den første konfiguration af printerne.

Initialiser udskrivningsmåler

Formål:

Til at initialisere printerens udskriftsmåler. Når udskriftsmåleren initialiseres, nulstilles måleren til 0.

Lager



BEMÆRK: Lagerfunktionen er kun tilgængelig, når hukommelsesmodulet på 512 MB (ekstraudstyr) er monteret.

Formål:

Til at rydde alle filer, der er gemt i hukommelsesmodulet på 512 MB (ekstraudstyr).

Værdier:

Annuller lager	Alt klart	Klik på knappen Start for at rydde alle filer, der er gemt som Sikkerhedstryk og Prøvetryk i hukommelsesmodulet på 512 MB (ekstraudstyr).
	Sikkert dokument	Klik på knappen Start for at rydde alle filer, der er gemt som Sikkerhedstryk i hukommelsesmodulet på 512 MB (ekstraudstyr).
	Gemt dokument	Klik på knappen Start for at rydde alle filer, der er gemt i hukommelsesmodulet på 512 MB (ekstraudstyr).

Ikke-Dell toner

Formål:

Til at bruge tonerpatron fra en anden fabrikant.



OBS: Brug af en ikke-Dell-tonerpatron kan medføre, at din printer bliver alvorligt ødelagt. Garantien dækker ikke skader, der skyldes brug af tonerpatroner, der ikke er fra Dell.

Indstil højde

Formål:

Til at specificere højden på det sted, hvor printeren er installeret.

Udladningsfænomenet for opladning af fotolederen afviger med barometertrykket. Justeringer udføres ved at specificere højden på den lokalitet, hvor printeren anvendes.

Ur-indstillinger

Formål:

Til at specificere indstillinger for uret.

Værdier:

Datoformat	Angiver datoformatet: åå/mm/dd, mm/dd/åå eller dd/mm/åå.
Tidsformat	Viser tidsformatet; 24 timer eller 12 timer.
Tidszone	Angiver tidszonen.
Indstil dato	Angiver den aktuelle dato.
Indstil tid	Angiver den aktuelle tid.

Web Link tilpasning

Formål:

Til at angive et link til bestilling af forbrugsdele, der kan fås adgang til fra Bestil tilbehør på: i den venstre ramme.

Værdier:

Vælg genbestilling URL	Angiver en URL, der kan sammenkædes med Bestil tilbehør på:
Almindelig	Viser den almindelige URL (http://accessories.us.dell.com/sna), som kan linkes til Bestil tilbehør på:.
Første	Viser premier-URL'en (http://premier.dell.com), som kan linkes til Bestil tilbehør på:.

Udskrivningsserver-indstillinger

Brug menuen Udskrivningsserver-indstillinger til at angive typen af printerinterface og de nødvendige betingelser for kommunikation.

De følgende angivne sider vises øverst i den højre ramme.

Udskrivningsserver-rapporter

Fanen Udskrivningsserver-rapporter indeholder Udskrivningsserver-indstillingsside og E-mail-alarm-indstillingsside.

Udskrivningsserver-indstillingsside

Formål:

Til at bekræfte de aktuelle indstillinger af TCP/IP (Transmission Control Protocol/Internet Protocol)-protokol- og -udskrivningsporte. På denne side kan du kun verificere indstillingerne af posterne. Hvis du vil ændre indstillingerne, skal du gå til siderne i fanen Udskrivningsserver-indstillinger.

Værdier:

Ethernet* ¹	Ethernet-indstillinger	Viser de aktuelle indstillinger af Ethernet-transmissionshastigheden og dupleksindstillingerne.
	Aktuelle Ethernet-indstillinger	Viser de aktuelle Ethernet-indstillinger.
	MAC-adresse	Viser printerens MAC-adresse (Media Access Control).

Trådløse indstillinger *2	SSID	Viser printerens MAC-adresse.		
	Netværkstype	Viser det navn, som identificerer netværket.		
	MAC-adresse	Viser netværkstypen fra enten Ad-Hoc eller Infrastruktur-indstillingen.		
	Linkkanal	Viser Mac-adressen for den trådløse printeradapter.		
	Linkkvalitet	Viser tilslutningens kanalnummer.		
TCP/IP-indstillinger	IP-indstilling	Viser IP-indstillingen.		
	Værtsnavn	Viser værtsnavnet.		
	IPv4 *3	IP-adresseindstilling	IP-	Viser IP-adresseindstillingen.
		IP-adresse	IP-adresse	Viser IP-adressen.
		Subnet-maske	Subnet-maske	Viser subnet-masken.
		Prot.oms.adr.	Prot.oms.adr.	Viser protokolomsætter-adressen.
	IPv6 *4	Tillad adr. u. stat	Tillad adr. u. stat	Viser, om tilstandsløs adresse skal aktiveres.
		Anvend manuel adresse	Anvend manuel adresse	Viser, om IP-adressen skal indstilles manuelt.
		Manuel adresse *5	Manuel adresse *5	Viser IP-adressen.
		Tilstandsløs adresse 1-3 *6	Tilstandsløs adresse 1-3 *6	Viser den tilstandsløse adresse.
		Link lokal adresse *6	Link lokal adresse *6	Viser link lokal adresse.
		Manuel protokolomsætter-adresse *5	Manuel protokolomsætter-adresse *5	Viser protokolomsætter-adressen.
		Autokonfigurer protokolomsætter-adresse *6	Autokonfigurer protokolomsætter-adresse *6	Viser protokolomsætter-adressen.

DNS	IPv4 ^{*3}	Hent DNS-serveradresse fra DHCP	Viser, om DNS-serveradressen automatisk skal konfigureres via DHCP.
		Aktuel DNS-serveradresse	Viser den aktuelle DNS-serveradresse.
	IPv6 ^{*4}	Hent DNS-serveradresse fra DHCPv6-lite	Viser, om printeren automatisk modtager DNS-serveradressen fra DHCPv6-lite-serveren.
		Aktuel DNS-serveradresse	Viser den aktuelle DNS-serveradresse.
		Forrang til IPv6 DNS-navngivning ^{*7}	Viser, om funktionen til DNS-navngivning skal bruges.
	WINS	WINS-indstilling	Viser, om den primære og sekundære WINS-serveradresse automatisk skal indstilles via DHCP.
WINS primær server		Viser den primære WINS-serveradresse.	
WINS sekundær server		Viser den sekundære WINS-serveradresse.	
LPD	Portstatus	Viser portstatussen for LPD-protokollen (Line Printer Daemon).	
	Tilslutning Time-out	Viser time-out-perioden for forbindelsen.	
Port9100	Portstatus	Viser portstatus.	
	Portnummer	Viser portnummeret.	
	Tilslutning Time-Out	Viser time-out-perioden for forbindelsen.	
IPP	Portstatus	Viser portstatus.	
	Printer URI	Viser printer URI.	
	Tilslutning Time-Out	Viser time-out-perioden for forbindelsen.	
	Portnummer	Viser portnummeret.	
	Maksimale sessioner	Viser det maksimale antal tilslutninger modtaget samtidigt af klienten.	

WSD	Portstatus	Viser WSD-portstatus.
	Portnummer	Viser WSD-portnummeret.
	Modtagning Time-Out	Viser time-out-perioden for modtagning.
	Notifikation Time-out	Viser time-out-perioden for notifikationen.
	Maksimalt antal TTL	Viser det maksimale antal TTL'er.
	Maksimalt antal notifikationer	Viser det maksimale antal meddelelser.
Network TWAIN	Portstatus	Viser portstatus.
	Tilslutning Time-Out	Viser time-out-perioden for forbindelsen.
HTTP	Portstatus	Viser portstatus.
	Portnummer	Viser portnummeret.
	Samtidige tilslutninger	Viser det maksimale antal samtidige forbindelser.
	Tilslutning Time-Out	Viser time-out-perioden for forbindelsen.
SMB	Portstatus	Viser portstatus.
	Værtsnavn	Viser værtsnavnet.
	Arbejdsgruppe	Viser arbejdsgruppen.
	Maksimalt antal sessioner	Viser det maksimale antal sessioner.
	Unikode-understøttelse	Viser, om værtsnavnet og arbejdsgruppen skal gives besked i Unicode-tegn under SMB-transmission.
	Auto Master-indstilling	Viser, om Auto Master-indstillingen skal aktiveres.
	Krypter kodeord	Viser, om adgangskoden skal krypteres under SMB-transmissionen.
	Job time-out	Viser jobtimeoutperioden.
	Tilslutning Time-Out	Viser time-out-perioden for forbindelsen.

Bonjour (mDNS)	Portstatus	Viser portstatus.
	Værtsnavn	Viser værtsnavnet.
	Printernavn	Viser navnet på printeren.
Telnet	Portstatus	Viser portstatus.
	Tilslutning Time-Out	Viser time-out-perioden for forbindelsen.
SNMP	Portstatus	Viser portstatus.
	Aktiver SNMP v1/v2c-protokol	Viser status for funktionen SNMP v1/v2c .
	Aktiver SNMP v3-protokol	Viser status for funktionen SNMP v3 .
Opdater adressebog	Portstatus	Viser portstatus.
	Tilslutning Time-Out	Viser time-out-perioden for forbindelsen.
LLTD	Portstatus	Viser portstatus.
FTP-klient	Tilslutning Time-Out	Viser time-out-perioden for forbindelsen.
	FTP Passive	Viser, om FTP Passive-indstillingen skal aktiveres.
SMB-klient	Tilslutning Time-Out	Viser time-out-perioden for forbindelsen.
SSL/TLS	HTTP – SSL/TLS-kommunikation	Viser status for HTTP – SSL/TLS-kommunikation.
	HTTP – SSL/TLS-kommunikation port-nr.	Viser HTTP-SSL/TLS-kommunikationsportnummer.
IPsec-indstillinger	Protokol	Viser protokolstatus.
	IKE	Viser IKE-godkendelse.
802.1x ^{*1}	Aktiver IEEE 802.1x	Viser status for IEEE 802.1x.
	Godkendelsesmetode	Viser indstillingen for godkendelsesmetode for IEEE 802.1x.

IP-filter (IPv4) ^{*8} Accessliste	Viser listen med IP-adresser, som får eller nægtes adgang til printeren.
--------------------------------------------	--------------------------------------------------------------------------

- *1 Dette element er kun tilgængeligt, når printeren er forbundet ved hjælp af LAN-kablet.
 - *2 Dette punkt er kun tilgængeligt, når printeren er forbundet ved hjælp af det trådløse netværk.
 - *3 Dette punkt vises, når der vælges IPv4-indstil.
 - *4 Dette punkt vises, når der vælges IPv6-indstil.
 - *5 Dette punkt vises kun, når Anvend manuel adresse er angivet til Aktiver.
 - *6 Dette punkt vises kun, når der er tildelt en IP-adresse.
 - *7 Dette punkt er kun tilgængeligt, når du bruger IPv6-dobbelindstilling.
 - *8 Dette punkt er kun tilgængeligt for LPD eller Port9100.
-

E-Mail alarm-indstillingsside

Formål:

Til at verificere de aktuelle indstillinger af SMTP/POP (Simple Mail Transfer Protocol/Post Office Protocol), som bruges til e-mail-egenskaben og E-mail alarm-egenskaben. I denne side kan du kun verificere indstillingerne af posterne. Hvis du vil ændre indstillingerne, skal du gå til siderne i fanen Udskrivningsserver-indstillinger.

Værdier:

E-mail server-indstillinger	Portstatus	Viser portstatus.
	Primær SMTP-protokolomsætter	Viser den primære SMTP (Simple Mail Transfer Protocol)-protokolomsætter.
	SMTP-portnummer	Viser SMTP-portnummeret.
	Godkendelse af E-mail-afsendelse	Viser godkendelsesmetoden til udgående e-mail.
	POP3-serveradresse	Viser POP3 (Post Office Protocol 3)-serveradressen.
	POP3-portnummer	Viser POP3-portnummeret.
	Svaradresse	Viser IP-adressen for servere, som er forbundet med SMTP-protokol, når data kommer ind.
SMTP-serverforbindelse	Viser status af SMTP-serverforbindelsen.	

E-mail alarm-indstillinger	E-Mail liste 1		Viser de accepterede e-mail adresser for E-mail alarm-egenskaben, som er specificeret i E-mail liste 1.
	Vælg alarmer for liste 1	Forsyner med alarmer	Viser statussen for modtagelse af alarm via e-mail for forbrugsdele.
		Alarmer for papirhåndtering	Viser statussen for modtagelse af alarm via e-mail for papirhåndtering.
		Servicehenvend.	Viser statussen for modtagelse af alarm via e-mail for servicehenvendelser.
	E-mail liste 2		Viser de accepterede e-mail adresser for E-mail alarm-egenskaben, som er specificeret i E-mail liste 2.
Vælg alarmer for liste 2	Forsyner med alarmer		Viser statussen for modtagelse af alarm via e-mail for forbrugsdele.
	Alarmer for papirhåndtering		Viser statussen for modtagelse af alarm via e-mail for papirhåndtering.
	Servicehenvend.		Viser statussen for modtagelse af alarm via e-mail for servicehenvendelser.

Udskrivningsserver-indstillinger

Fanen Udskrivningsserver-indstillinger indeholder siderne Grundlæggende information, Port-indstillinger, TCP/IP, SMB, E-mail alarm, Bonjour (mDNS), SNMP, Scan til PC, LLTD, Trådløs LAN og Nulstil udskrivningsserver.

Grundlæggende information

Formål:

Til at konfigurere grundlæggende information om printeren.

Værdier:

Systemindstillinger	Printernavn	Angiver navnet på printeren.
	Lokalitet	Angiver lokaliteten af printeren.
	Kontaktperson	Angiver kontaktpersonens navn og nummer samt andre oplysninger om printeradministratoren og servercentret.
	Administrator E-mail-adresse	Angiver kontakadressen til printeradministratoren og servicecentret.
	Tag-nummer for aktiv	Angiver printerens aktiv-tagnummer.
EWS-indstillinger	Auto-opfriskning	Opfrsker automatisk indholdet på statusdisplaysiderne.
	Auto-opfriskningsinterval	Angiver tidsintervallet for automatisk opfriskning af indholdet af statusdisplaysiderne fra 15 til 600 sekunder.



BEMÆRK: Auto-opfriskning-egenskaben er effektiv for indholdet af toprammen, siderne Printerstatus, Jobliste og Fuldførte jobs.

Port-indstillinger

Formål:

Til at aktivere eller deaktivere funktioner til port- og administrationsprotokoller.

Værdier:

Ethernet ^{*1}	Ethernet-indstillinger	Automatisk	Registrerer automatisk Ethernet-transmissionshastigheden og duplexindstillingerne.
		10BASE-T halv-dupleks	Vælger 10base-T halv-dupleks som standardværdi.
		10BASE-T fuld-dupleks	Vælger 10base-T fuld-dupleks som standardværdi.
		100BASE-TX halv-dupleks	Vælger 100Base-TX halv-dupleks som standardværdi.
		100BASE-TX fuld-dupleks	Vælger 100Base-TX fuld-dupleks som standardværdi.
		1000BASE-T fuld-dupleks	Vælger 1000base-T fuld-dupleks som standardværdi.
		Aktuelle Ethernet-indstillinger	Viser de aktuelle indstillinger af Ethernet.
	MAC-adresse	Viser printerens MAC-adresse.	
Portstatus	LPD	Angiver, om LPD skal aktiveres.	
	Port9100	Angiver, om Port9100 skal aktiveres.	
	IPP	Angiver, om IPP skal aktiveres.	
	WSD	Angiver, om WSD skal aktiveres.	
	Network TWAIN	Angiver, om Network TWAIN skal aktiveres	
	SMB	Angiver, om SMB skal aktiveres.	
	Bonjour (mDNS)	Angiver, om Bonjour (mDNS) skal aktiveres.	
	E-mail-alarm	Angiver, om E-mail-alarm skal aktiveres.	
	Telnet	Angiver, om Telnet skal aktiveres.	
	SNMP	Angiver, om SNMP skal aktiveres.	
	Opdater adressebog	Angiver om, Opdater adressebog skal aktiveres.	
	LLTD	Angiver, om LLTD skal aktiveres.	

^{*1} Dette punkt er kun tilgængeligt, når printeren er forbundet ved hjælp af LAN-kablet.



BEMÆRK: Indstillingerne på siden Port-indstillinger er først gyldige, når printeren genstartes. Når du ændrer eller konfigurerer indstillingerne, skal du klikke på knappen Anvend nye indstillinger for at anvende nye indstillinger.

TCP/IP

Formål:

Til at konfigurere printerens IP-adresse, subnet-maske og protokolomsætter-adresse.

Værdier:

TCP/IP- indstilling er	IP-indstilling	Angiver IP-indstillingen.	
	Værtsnavn	Angiver værtsnavnet.	
	IPv4	IP- adresseindstillin g	Angiver metoden til hentning af IP- adressen.
	Manuel IP- adresse	Når en IP-adresse angives manuelt, tildeles IP'en til printeren ved hjælp af formatet nnn.nnn.nnn.nnn. Hver enkelt oktet, som udgør nnn.nnn.nnn.nnn, er en værdi inden for intervallet fra 0 til 254. Det er ikke muligt at angive 127 og en værdi i intervallet fra 224 til 254 som den første oktet i en protokolomsætter-adresse.	
	Manuel Subnet- maske	Når en IP-adresse angives manuelt, angives subnet-masken ved hjælp af formatet nnn.nnn.nnn.nnn. Hver enkelt oktet, som udgør nnn.nnn.nnn.nnn, er en værdi i intervallet fra 0 til 255. 255.255.255.255 kan ikke angives som subnet-masken.	
Manuel protokolomsætt er-adresse	Når en IP-adresse angives manuelt, angives protokolomsætter-adressen ved hjælp af formatet nnn.nnn.nnn.nnn. Hver enkelt oktet, som udgør nnn.nnn.nnn.nnn, er en værdi inden for intervallet fra 0 til 254. Det er ikke muligt at angive 127 og en værdi i intervallet fra 224 til 254 som den første oktet i en protokolomsætter-adresse.		

IPv6	Tillad adr. u. stat	Markér afkrydsningsfeltet for at aktivere tilstandsløs adresse.	
	Anvend manuel adresse	Markér afkrydsningsfeltet for at indstille IP-adressen manuelt.	
	Manuel adresse	Angiver IP-adressen. Hvis du vil angive en IPv6-adresse, skal du indtaste adressen fulgt af en skråstreg (/) og derefter ”64”. Du kan få flere oplysninger af systemadministratoren.	
	Manuel protokolomsætter-adresse	Angiver protokolomsætter-adressen.	
DNS	DNS-domænenavn	Angiver DNS-domænenavnet.	
	IPv4	Hent DNS-serveradresse fra DHCP	Gør det muligt at aktivere eller deaktivere den automatiske indstilling af DNS-serveradressen via DHCP.
		Manuel DNS-serveradresse	Angiver manuelt DNS-serveradressen i formatet, når Hent DNS-serveradresse fra DHCP ikke er markeret.
	IPv6	Hent DNS-serveradresse fra DHCPv6-lite	Markér afkrydsningsfeltet for at hente DNS-serveradressen automatisk fra DHCPv6-lite-serveren.
		Manuel DNS-serveradresse	Angiver DNS-serveradressen.
		Forrang til IPv6 DNS-navngivning	Markér afkrydsningsfeltet for at aktivere DNS Navneopløsningsfunktionen.
WINS	WINS-indstilling	Gør det muligt at aktivere eller deaktivere den automatiske indstilling af den primære og sekundære WINS-serveradresse via DHCP.	
	WINS primær server	Angiver manuelt den primære WINS-serveradresse i formatet xxx.xxx.xxx.xxx, når WINS-indstilling ikke er markeret.	
	WINS sekundær server	Angiver manuelt den sekundære (sikkerhedskopiering) WINS-serveradresse i formatet xxx.xxx.xxx.xxx, når WINS-indstilling ikke er markeret.	

LPD	Tilslutning Time-out	Angiver time-out-perioden for forbindelser fra 1 til 1.000 sekunder.
	IP-filer (IPv4)	Klik på IP-filer (IPv4) for at indstille IP-filerindstillingerne på siden IP-filer (IPv4).
Port9100	Portnummer	Angiver portnummeret fra 9.000 til 9.999.
	Tilslutning Time-out	Angiver time-out-perioden for forbindelser til mellem 1 til 1.000 sekunder.
	IP-filer (IPv4)	Klik på IP-filer (IPv4) for at indstille IP-filerindstillingerne på siden IP-filer (IPv4).
IPP	Printer URI	Viser printer URI.
	TilslutningsTi me-out	Angiver time-out-perioden for forbindelser fra 1 til 1.000 sekunder.
	Portnummer	Viser portnummeret for modtagelse af anmodninger fra klienten.
	Maksimale sessioner	Viser det maksimale antal tilslutninger modtaget samtidigt af klienten.
WSD	Portnummer	Angiver portnummeret til 80 og 8.000 til 9.999.
	Modtagning Timeout	Angiv time-out-perioden for modtagning fra 1 til 65.535 sekunder.
	Notifikation-ti meout	Angiver time-out-perioden for notifikationer fra 1 til 60 sekunder.
	Maksimalt antal TTL	Angiver det maksimale antal TTL fra 1 til 10.
	Maksimalt antal notifikationer	Angiver det maksimale antal meddelelser fra 10 til 20.
Network TWAIN	Tilslutning Time-out	Angiver time-out-perioden for forbindelser til mellem 1 til 65.535 sekunder.
HTTP	Portnummer	Angiver portnummeret til 80 og 8.000 til 9.999.
	Samtidige tilslutninger	Viser det maksimale antal samtidige forbindelser.
	Tilslutning Time-out	Angiver timeoutperioden for forbindelser fra 1 til 255 sekunder.

Telnet	Kodeord	Angiver kodeordet for Telnet.
	Bekræft kodeord	Bekræfter det angivne kodeord.
	Tilslutning Time-out	Angiver time-out-perioden for forbindelser fra 1 til 1.000 sekunder.
Opdater adressebo g	Tilslutning Time-out	Angiver time-out-perioden for forbindelser fra 1 til 65.535 sekunder.

Til at konfigurere IP-filtregenskaben, indtaste en IP-adresse, der skal filtreres i feltet Adresse, og Subnet-masken i feltet Adresse maske. Indtast en numerisk værdi mellem 0 og 255 i hvert felt. "*" føjes til den aktuelle værdi.

Opsætningsfremgangsmåde til IP-filter

Du kan klargøre op til maks. fem poster og den første post, der angives, har forrang. Når der angives flere filtre, skal du angive den korteste adresse først efterfulgt af lidt længere adresse, en længere adresse osv.

Aktivering af udskrivning fra en specificeret bruger

I det følgende beskrives fremgangsmåden for kun at aktivere udskrivning fra "192.168.100.10"IP-adressen.

- 1 Klik på den første kolonne i Accessliste række 1.
- 2 Angiv "192.168.100.10" i feltet Adresse og "255.255.255.255" i feltet Adresse-maske.
- 3 Vælg Tillad.
- 4 Klik på Anvend nye indstillinger.

Deaktivering af udskrivning fra en specificeret bruger

I det følgende beskrives fremgangsmåden for kun at deaktivere udskrivning fra IP-adressen "192.168.100.10".

- 1 Klik på den første kolonne i Accessliste række 1.
- 2 Angiv "192.168.100.10" i feltet Adresse og "255.255.255.255" i feltet Adresse-maske.
- 3 Vælg Afvis.
- 4 Klik på den første kolonne i Accessliste række 2.
- 5 Angiv "0.0.0.0" i feltet Adresse og "0.0.0.0" i feltet Adresse-maske.

6 Vælg Tillad.

7 Klik på Anvend nye indstillinger.

Aktivering og deaktivering af udskrivning fra netværksadresser

Du kan aktivere udskrivning fra "192 . 168" netværksadresserne og deaktivere udskrivning fra "192 . 168 . 200" netværksadresserne.

Eksemplet herunder beskriver, hvordan man aktiverer udskrivning fra IP-adressen "192 . 168 . 200 . 10" .

1 Klik på den første kolonne i Accessliste række 1.

2 Angiv "192 . 168 . 200 . 10" i feltet Adresse og "255 . 255 . 255 . 255" i feltet Adresse-maske.

3 Vælg Tillad.

4 Klik på den første kolonne i Accessliste række 2.

5 Angiv "192 . 168 . 200 . 0" i feltet Adresse og "255 . 255 . 255 . 0" i feltet Adresse-maske.

6 Vælg Afvis.

7 Klik på den første kolonne i Accessliste række 3.

8 Angiv "192 . 168 . 0 . 0" i feltet Adresse og "255 . 255 . 0 . 0" i feltet Adresse-maske.

9 Vælg Tillad.

10 Klik på Anvend nye indstillinger.

SMB

Formål:

Til at angive indstillingen af SMB-protokollen (Server Message Block).

Værdier:

Værtsnavn	Angiver værtsnavnet på servercomputeren.
Arbejdsgruppe	Angiver arbejdsgruppen.
Maksimalt antal sessioner	Angiver det maksimale antal sessioner.
Unicode-understøttelse	Angiver, om værtsnavnet og arbejdsgruppen skal gives besked i Unicode-tegn under SMB-transmission.

Auto Master-indstilling	Angiver, om Auto Master-indstillingen skal aktiveres.
Krypter kodeord	Angiver, om kodeordet skal krypteres.
Job time-out	Angiver timeoutperioden for job til mellem 60 til 3.600 sekunder.
Tilslutning Time-Out	Angiver time-out-perioden for forbindelser til mellem 60 til 3.600 sekunder.

E-mail-alarm

Formål:

Til at konfigurere detaljerede indstillinger for E-mail-alarm. Denne side kan også vises ved, at man klikker på E-mail-alarm i den venstre ramme.

Værdier:

E-mail-server-indstillinger	Primær SMTP-protokolomsætter	Viser den primære SMTP-protokolomsætter.
	SMTP-portnummer	Angiver SMTP-portnummeret. Dette skal være 25, 587 eller mellem 5.000 og 65.535.
	Godkendelse af E-mail-afsendelse	Angiver godkendelsesmetoden til udgående e-mail.

SMTP-logind-bruger	Angiver SMTP-login-brugeren. Op til 63 alfanumeriske tegn, punktummer, bindestreger, understregninger og (@) symboler kan anvendes. Hvis flere end en adresse angives, skal de adskilles med kommaer.
SMTP-logind-kodeord	Angiver SMTP-kontokodeordet vha. op til 31 alfanumeriske tegn.
Genindtast SMTP-logind-kodeord	Bekræfter det angivne SMTP-kontokodeord.
POP3-serveradresse *1	Angiver POP3-serveradressen i IP-adresseformatet "aaa.bbb.ccc.ddd" eller som et DNS-værtsnavn vha. op til 63 tegn.
POP3-portnummer *1	Angiver POP3-serverportnummeret. Dette skal være 110 eller mellem 5.000 og 65.535.
POP-brugernavn *1	Angiver POP3-kontobrugernavnet. Op til 63 alfanumeriske tegn, punktummer, bindestreger, understregninger og (@) symboler kan anvendes. Hvis flere end en adresse angives, skal de adskilles med kommaer.
POP-brugerkodeord *1	Angiver POP3-kontokodeordet vha. op til 31 alfanumeriske tegn.
Genindtast POP-brugerkodeord *1	Bekræfter det angivne kodeord.
Svaradresse	Benævner den svar-e-mail-adresse, som sendes med hver e-mail-alarm.
SMTP-serverforbindelse	Viser status af SMTP-serverforbindelsen.

E-mail alarm-indstillinger	E-Mail liste 1		Angiver acceptable e-mail adresser for E-mail alarm egenskaben vha. op til 255 alfanumeriske tegn.
	Vælg alarmer for liste 1	Forsyner med alarmer	Markér afkrydsningsfeltet for at modtage en e-mail-alarm for forbrugsdele.
		Alarmer for papirhåndtering	Markér afkrydsningsfeltet for at modtage en E-mail alarm for papirhåndtering.
		Servicehenvend.	Markér afkrydsningsfeltet for at modtage en E-mail alarm for servicehenvendelser.
	E-mail liste 2		Angiver acceptable e-mail adresser for E-mail alarm egenskaben vha. op til 255 alfanumeriske tegn.
Vælg alarmer for liste 2	Forsyner med alarmer	Markér afkrydsningsfeltet for at modtage en e-mail-alarm for forbrugsdele.	
	Alarmer for papirhåndtering	Markér afkrydsningsfeltet for at modtage en E-mail alarm for papirhåndtering.	
	Servicehenvend.	Markér afkrydsningsfeltet for at modtage en E-mail alarm for servicehenvendelser.	
* ¹ Dette punkt er kun tilgængeligt, når POP før SMTP (plano) eller POP før SMTP (APOP) for Godkendelse af E-mail-afsendelse er valgt.			

Bonjour (mDNS)

Formål:

Til at konfigurere detaljerede indstillinger for Bonjour.

Værtsnavn	Angiver værtsnavn på op til 63 alfanumeriske tegn og "-" (streg). Den oprindelige indstilling forbliver gyldig, hvis der ikke udføres nogen indtastning.
-----------	----------------------------------------------------------------------------------------------------------------------------------------------------------

Printernavn	Angiver printernavn på op til 63 alfanumeriske tegn og symboler. Den oprindelige indstilling forbliver gyldig, hvis der ikke udføres nogen indtastning.
-------------	---------------------------------------------------------------------------------------------------------------------------------------------------------

SNMP

Formål:

Til at konfigurere detaljerede indstillinger for SNMP.

Værdier:

SNMP-konfiguration	Aktiver SNMP v1/v2c-protokol	Markér afkrydsningsfeltet for at aktivere SNMP v1/v2c-protokollen.
	Rediger SNMP v1/v2c-egenskaber	Klik for at få vist siden SNMP v1/v2c og for at redigere indstillingen for SNMP v1/v2c-protokollen fra siden.
	Aktiver SNMP v3-protokol	Markér afkrydsningsfeltet for at aktivere SNMP v3-protokollen.
	Rediger SNMP v3-egenskaber	Klik for at få vist siden SNMP v3 og for at redigere indstillingen for SNMP v3-protokollen fra siden. Du kan kun klikke på dette element, når SSL-kommunikation er aktiveret.

SNMP v1/v2c

Formål:

Til at redigere de detaljerede indstillinger for SNMP v1/v2-protokollen.

For at gå ind på denne side skal du klikke på Rediger SNMP v1/v2-egenskaber på siden SNMP.

Værdier:

Samfundsnavn	Samfundsnavn (kun læsning)* ¹	Angiver samfundsnavnet for at få adgang til (kun læsning) data vha. op til 31 alfanumeriske tegn. Den oprindelige indstilling forbliver gyldig, hvis der ikke udføres nogen indtastning. Tegn, som er indtastet til samfundsnavnet i de tidligere indstillinger, vil ikke blive vist på skærmen. Standard-læsesamfund er offentligt.
	Genindtast Samfundsnavn (Kun læsning)* ¹	Angiver det samfundsnavn, der er nødvendigt for adgang til (kun læsning) data, igen for at bekræfte.
	Samfundsnavn (læsning/skrivning)* ¹	Angiver samfundsnavnet for at få adgang til (læs og skriv) data vha. op til 31 alfanumeriske tegn. Den oprindelige indstilling forbliver gyldig, hvis der ikke udføres nogen indtastning. Tegn, som er indtastet til samfundsnavnet i de tidligere indstillinger, vil ikke blive vist på skærmen. Standard-læse/skrive-samfundet er privat.
	Genindtast Samfundsnavn (Læs/skriv)* ¹	Angiver det samfundsnavn, der er nødvendigt for adgang til (læs og skriv) data, igen for at bekræfte.
	Samfundsnavn (trap)* ¹	Angiver det samfundsnavn, som anvendes til trap på op til 31 alfanumeriske tegn. Den oprindelige indstilling forbliver gyldig, hvis der ikke udføres nogen indtastning. Tegn, som er indtastet til samfundsnavnet (Trap) i de tidligere indstillinger, vil ikke blive vist på skærmen. Standard-trap-samfundet er "" (NULL).
	Genindtast Samfundsnavn (Trap)* ¹	Angiver det samfundsnavn, der bruges til trap, igen for at bekræfte.

Trap-notifikation 1-4	Trap-adresstype Trap-adresse Portnummer Notificer	Markér afkrydsningsfelterne for at notificere trapforekomst. Angiv i dette tilfælde IP-adressen og IP-socket i følgende format: IPv4 Angiv IP-adressen og IP-socket i formatet nnn.nnn.nnn.nnn:mmmmmm. Hver sektion af "nnn" er en variabel værdi mellem 0 og 255. Bemærk, at værdierne 127 og 224-254 ikke er gyldige for de første tre cifre. IP-socket mmmmm er en variabel værdi på mellem 0 og 65.535. IPv6 Angiver IP-adressen og IP-socket i formatet xxxx:xxxx:xxxx:xxxx:xxxx:xxxx:xxxx:xxxx:mmmmmm. Hver sektion af "xxxx" er en hexadecimal variabel værdi mellem 0 og ffff. IP-socket mmmmm er en variabel værdi på mellem 0 og 65.535.
	Godtgør gyldigheden af fejltrap	Markér afkrydsningsfeltet for at notificere Gyldiggør fejltrap.

^{*1} Standardværdien kan ændres vha. Dell Printer Configuration Web Tool.

SNMP v3

Formål:

Til at redigere de detaljerede indstillinger for SNMP v3-protokollen.

For at komme ind på denne side skal du klikke på Rediger SNMP v3-egenskaber på siden SNMP.

Værdier:

Administratorkonto	Konto aktiveret	Markér afkrydsningsfeltet for at aktivere administratorkontoen.
	Brugernavn	Angiver brugernavn for administratorkontoen.
	Godkendelseskodeord	Angiver godkendelseskodeordet for administratorkontoen vha. 8 til 32 alfanumeriske tegn.
	Genindtast godkendelseskodeord	Bekræfter det angivne kodeord.
	Privat kodeord	Angiver privat kodeord for administratorkontoen vha. 8 til 32 alfanumeriske tegn.
	Genindtast privat kodeord	Bekræfter det angivne kodeord.
Printerdriver / Fjernklientkonto	Konto aktiveret	Markér afkrydsningsfeltet for at aktivere udskrivningsdriverne og fjernklientkontoen.
	Nulstil til standardkodeord	Klik for at nulstille kodeordet for udskrivningsdriverne og fjernklientkonto til standard.

Scan til PC

Formål:

Til at angive klienten, når der scannes data.

Værdier:

FTP-klient	Tilslutning Time-out	Angiver forbindelsestimeoutperioden for forbindelser fra 1 til 60 sekunder.
	FTP Passive	Angiver, om FTP Passive-indstillingen skal aktiveres.
SMB-klient	Tilslutning Time-out	Angiver forbindelsestimeoutperioden for forbindelser fra 1 til 60 sekunder.

LLTD

Formål:

Til at angive det maksimale antal enheder.

Værdier:

Maksimalt antal enheder Angiver det maksimale antal enheder fra 64 til 1.024.

Trådløs LAN



BEMÆRK: Funktionen Trådløs LAN er kun tilgængelig, når printeren er forbundet ved hjælp af det trådløse netværk.

Formål:

Til at konfigurere den detaljerede indstilling for det trådløse netværk.

Hvis du vil bruge den trådløse adapter, skal du sikre, at du frakobler netværkskablet.



BEMÆRK: Når trådløs LAN er aktiveret, deaktiveres kabelbaseret LAN-protokol.

Værdier:

Trådløse indstillinger	SSID	Angiver det navn, som identificerer det trådløse netværk. Der kan specificeres op til 32 alfanumeriske tegn.
	Netværkstype	Angiver netværkstypen fra enten Ad-Hoc eller Infrastruktur.
	MAC-adresse	Viser Mac-adressen for den trådløse printeradapter.
	Linkkanal	Viser kanalnummeret for printerens trådløse forbindelse.
	Linkkvalitet	Viser kvaliteten af printerens trådløse netværksforbindelse.

Sikkerhedsindstillinger	Kryptering	Vælg sikkerhedsmetoden fra listen.
	Ingen sikkerhed	Angiver Ingen sikkerhed til konfiguration af trådløse indstillinger uden at specificere en sikkerhedsmetode fra WEP, WPA-PSK og WPA-Enterprise.
	WEP	Angiver, hvilken WEP der skal bruges gennem det trådløse netværk.
	WPA-PSK(WPA2-PSK) ^{*1,2}	Angiver, hvilken WPA-PSK der skal bruges gennem det trådløse netværk.
WEP	Kryptering	Vælg WEP-nøglekoden fra enten Hex eller Ascii.
	WEP NØGLE 1	Angiver den WEP-nøgleindstilling, der kun bruges gennem det trådløse netværk, når der vælges WEP 128 bit eller WEP 64 bit til Kryptering.
	Genindtast WEP NØGLE 1	Angiver WEP nøgle 1 igen for at bekræfte den.
	WEP NØGLE 2	Angiver den WEP-nøgleindstilling, der kun bruges gennem det trådløse netværk, når der vælges WEP 128 bit eller WEP 64 bit til Kryptering.
	Genindtast WEP NØGLE 2	Angiver WEP nøgle 2 igen for at bekræfte den.
	WEP NØGLE 3	Angiver den WEP-nøgleindstilling, der kun bruges gennem det trådløse netværk, når der vælges WEP 128 bit eller WEP 64 bit til Kryptering.
	Genindtast WEP NØGLE 3	Angiver WEP nøgle 3 igen for at bekræfte den.
	WEP NØGLE 4	Angiver den WEP-nøgleindstilling, der kun bruges gennem det trådløse netværk, når der vælges WEP 128 bit eller WEP 64 bit til Kryptering.
	Genindtast WEP NØGLE 4	Angiver WEP nøgle 4 igen for at bekræfte den.
	Overfør.nøgle	Angiver overførselstasten fra listen.

WPA-PSK	Kodesætning	Angiver kodesætningen.
	Genindtast kodesætning	Angiver kodesætningen igen for at bekræfte den.

*1 Til kryptering bruges metoderne AES eller TKIP.

*2 Dette punkt er kun tilgængeligt, når der er valgt Infrastruktur-indstilling for netværkstype.



BEMÆRK: Den trådløse adapter (ekstraudstyr) understøtter WEP, WPA-PSK-TKIP, WPA-PSK-AES og WPA-PSK-AES.

Nulstil udskrivningsserver

Formål:

Til at initialisere NVRAM (ikke-flygtig RAM) for netværksegenskaben og genstarte printeren. Du kan også initialisere printerens NVRAM fra Nulst. stand. i menuen Printerindstillinger.

Værdier:

Initialiser NIC NVRAM-hukommelsen, og start printeren igen	Klik på knappen Start for at initialisere NVRAM, sætte netværksindstillingerne tilbage til fabriksindstillingerne og genstarte netværksfunktionen.
Start pri. igen	Klik på knappen Start for at genstarte printeren.

Sikkerhed

Fanen Sikkerhed indeholder Indstil kodeord, LDAP-server, LDAP-brugertilknytning, SSL/TLS, IPsec, 802.1x og IP-filter (IPv4).

Indstil kodeord

Formål:

Til at indstille eller ændre det kodeord, som er nødvendigt for at få adgang til printerens opsætningsparametre fra Dell Printer Configuration Web Tool.

Indstil kodeordet for betjeningspanelet fra Panellås i Printerindstillinger. Denne side kan også vises ved, at man klikker på Indstil kodeord i den venstre ramme.



BEMÆRK: For at genoprette kodeordet til standard (NUL) skal du initialisere den ikke flygtige hukommelse (NVM).

Værdier:

Administratorkodeord	Angiver kodeordet vha. op til 10 alfanumeriske tegn.
Bekræft Administrator-kodeord	Bekræfter det angivne kodeord.
Adgang nægtet pga. administrator-autentificeringsfejl	Angiver, hvor lang tid administratoren skal vente for adgang til printerens klargøring, fra Dell Printer Configuration Web Tool. Angiver tidsperioden fra 5 sekunder til 255 sekunder. Udskrivningsjobbet annulleres, hvis time-out-tidsrummet overskrides. Hvis du indstiller værdien til 0, deaktiveres indstillingen.

LDAP-server

Formål:

Til at angive indstillingerne for LDAP-serveren.

Værdier:

Serveroplysning er (for serveradresse/telefonbog)	IP-adresse/værtsnavn og port	Angiver IP-adressen eller værtsnavnet og adressen på porten. Portens adresse skal være 389, 3268 eller mellem 5.000 og 65.535.
	Backup IP-adresse/værtsnavn og port	Angiver backup-IP-adressen eller værtsnavnet og adressen på porten. Portens adresse skal være 389, 3268 eller mellem 5.000 og 65.535.
	LDAP-server	Viser de aktuelle softwareinformationer for LDAP-serveren.

Valgfrie oplysninger (for serveradresse/tel efonbog)	Søg i hovedbibliotek	Angiver søgningen i hovedbiblioteket.
	Lognavn	Angiver lognavnet for administratoren.
	Kodeord	Angiver administratorens kodeord med alfanumeriske tegn fra 1 til 127. Hvis kodeordet er tomt (NULL), kan du ikke logge på en server.
	Skriv kodeord igen	Angiver administratorens kodeord igen for at bekræfte indstillingen.
	Søg Timeout	Markér Time-out-grænse LDAP-server for at overholde den tid, der er angivet af LDAP-serveren. Markér Vent for at angive tiden til mellem 5 og 120 sekunder.
	Sortering søgenavn	Angiver søgerækkefølgen.
	Serveradressebog	Markér afkrydsningsfeltet for at aktivere serveradressebogen.
	Servertelefonbog	Markér afkrydsningsfeltet for at aktivere servertelefonbogen.



BEMÆRK: Serveradressebog skal angives til Til, før du kan bruge serveradressebogen til Scan to e-mail-funktionen.



BEMÆRK: Servertelefonbog skal angives til Til, før du kan bruge servertelefonbogen til faxtjenesten.

LDAP-brugertilknøytning

Formål:

Til at angive indstillingerne for LDAP-brugertilknøytningen.

Værdier:

Fællesnavn	Angiver attributtypen for det fælles navn, der er angivet for LDAP-serveren.
Efternavn	Angiver attributtypen for det efternavn, der er angivet for LDAP-serveren.
Kaldenavn	Angiver attributtypen for det kaldenavn, der er angivet for LDAP-serveren.

E-mail-adresse	Angiver attributtypen for den e-mail-adresse, der er angivet for LDAP-serveren.
Fax	Angiver attributtypen for det faxnummer, der er angivet for LDAP-serveren.

SSL/TLS

Formål:

Til at angive indstillingerne for SSL-krypteringskommunikation til printeren.

Værdier:

SSL/TLS	HTTP – SSL/TLS-kommunikation ^{*1}	Markér afkrydsningsfeltet for at aktivere HTTP – SSL/TLS-kommunikation.
	HTTP – SSL/TLS-kommunikationsportnummer	Angiver portnummeret, hvis det ikke er identisk med portnummeret for HTTP for SSL/TLS. Dette skal være 443 eller mellem 8.000 og 9.999.
Digital maskincertificering	Generer selvunderskrevet certifikat ^{*2}	Klik på denne knap for at få vist siden Generer selvunderskrevet certifikat.
	Certifikatdetaljer ^{*3}	Klik på denne knap for at få vist siden Certifikatdetaljer for indholdet af certifikatet eller for at slette certifikatet.

^{*1} Dette punkt er kun aktiveret, når du genererer et selvunderskrevet certifikat på siden Generer selvunderskrevet certifikat.

^{*2} Dette punkt er nedtonet, når du genererer et selvunderskrevet certifikat på siden Generer selvunderskrevet certifikat.

^{*3} Denne knap er kun tilgængelig, når HTTP – SSL/TLS-kommunikation er angivet til Aktiver.

SSL/TLS (Generer selvunderskrevet certifikat)

Formål:

Til at generere et selvunderskrevet certifikat.

Værdier:

Generer selvunderskrevet certifikat	Størrelse af offentlig tast	Angiver størrelsen på offentlig tast.
	Udsteder	Angiver udstederen af det SSL-selvunderskrevne certifikat.
Generer underskrevet certifikat		Klik på denne knap for at generere det selvunderskrevne certifikat.
Tilbage		Klik på denne knap for at gå tilbage til forrige side.

SSL/TLS (certifikatdetaljer)

Formål:

Til at henvise til indholdet af certifikatet eller til at slette certifikatet.

Værdier:

Certifikatdetaljer	Kategori	Viser kategorien af den enhed, der skal certificeres.
	Udstedt til	Viser enheden, der skal certificeres.
	Udsteder	Viser udstederen af SSL-selvunderskrevet certifikat.
	Serienummer	Viser enhedens serienummer.
	Størrelse af offentlig nøgle	Viser størrelsen på offentlig nøgle.
	Gyldig fra	Viser tidspunktet, som certifikatet er gyldigt fra.
	Gyldig til	Viser tidspunktet, som certifikatet er ugyldigt fra.
	Status	Viser, om certifikatet er gyldigt.
	Certifikatformål	Viser certifikatets formål.
	Status for certifikatvalg	Viser, hvilken type enhedscertifikat du valgte.
Slet		Klik på denne knap for at slette det selvunderskrevne certifikat.
Tilbage		Klik på denne knap for at gå tilbage til forrige side.

IPsec

Formål:

At angive Sikkerhedsopbygningsindstillingerne for Internet Protocol (IPsec) for krypteret kommunikation til printeren.

Værdier:

IPsec-indstillinger	Protokol	Markér afkrydsningsfeltet for at aktivere protokollen.
	IKE	Angiver IKE-godkendelse. IKE er fastsat til Foruddelt nøgle.
	Foruddelt nøgle	Angiver en delt nøgle. Op til 255 alfanumeriske tegn, punktummer og bindestreger kan bruges.
	Genindtast foruddelt nøgle	Angiver den delte nøgle igen for at bekræfte den.
	IKE SA livstid	Angiver livstiden for IKE SA fra 5 til 28.800 minutter.
	IPsec SA livstid	Angiver livstiden for IPsec SA fra 5 til 2.880 minutter.
	DH gruppe	Angiver DH gruppen.
	PFS	Markér afkrydsningsfeltet for at aktivere PFS-indstillingen.
	Remote peers IPv4-adresse	Angiver den IP-adresse, der skal tilsluttes til.
	Remote peers IPv6-adresse	Angiver den IP-adresse, der skal tilsluttes til.
	Ikke-IPsec	Giver mulighed for kommunikation med en kommunikationsp enhed, der ikke understøtter IPsec. olitik



BEMÆRK: Hvis IPsec er aktiveret med forkerte indstillinger, skal du deaktivere det vha. menuen Nulstil IPsec på betjeningspanelet.

802.1x

Formål:

At angive indstillingerne for IEEE 802.1x-godkendelse for krypteret kommunikation til printeren.

Værdier:

Konfigurer 802.1x	Aktiver IEEE 802.1x	Markér afkrydsningsfeltet for at aktivere IEEE 802.1x-godkendelsen.	
	Godkendelsesmetode	EAP-MD5 EAP-MS-CHAPv2 PEAP/MS-CHAPv2	Vælger den godkendelsesmetode, der skal bruges til IEEE 802.1x-godkendelse.
	Loginnavn: (enhedsnavn)	Angiver loginnavn (enhedsnavn) for IEEE 802.1x-godkendelse med op til 128 alfanumeriske tegn.	
	Kodeord	Angiver loginkodeord for IEEE 802.1x-godkendelse med op til 128 alfanumeriske tegn.	
	Bekræft kodeord	Bekræfter det angivne loginkodeord.	

IP-filter (IPv4)

Formål:

Til at specificere IP-adressen og subnet-masken til at give, eller nægte, adgang til printeren.

Værdier:

Accessliste	Adresse	Angiver IP-adresserne, som får eller nægtes adgang til printer. Indtast en numerisk værdi mellem 0 og 255 i hvert felt.	
	Adresse-maske	Angiver subnet-masken, som får eller nægtes adgang til printer. Indtast en numerisk værdi mellem 0 og 255 i hvert felt.	
	Aktiv indstilling	Afslå	Afslår udskrivning fra angivet netværksadresse.
Tillad		Tillader udskrivning fra angivet netværksadresse.	
Deaktivere t		Deaktiverer funktionen IP-filter for den angivne IP-adresse.	

Kopier printerindstillinger

Menuen Kopier printerindstillinger indeholder siderne Kopier printerindstillinger og Kopier rapport om printerindstillinger.

Kopier printerindstillinger

Formål:

Til at kopiere printerindstillingerne til en eller flere af den samme model af printer.

For at kopiere indstillingerne til en anden printer skal du specificere IP-adressen og kodeordet på den printer, hvortil indstillingerne kopieres i tekstboksene IP-adresse og Kodeord. Klik derefter på knappen Kopier indstillingerne til værten i ovenstående liste. Kopiering af indstillingerne er fuldført. Tilslutnings-time-out perioden er 60 sekunder. Efter dette kan du kontrollere, om indstillingerne blev kopieret til denne side. Og det er nødvendigt at markere menuen Kopier indstillingerne til værten i ovenstående liste og reboot printer. i Dell Printer Configuration Web Tool på destinationsprinter for at verificere, om indstillingerne blev kopieret eller ej.

Hvis indstillingerne kan kopieres, men printerkonfigurationen er anderledes, er det kun indstillinger af de samme poster, der kopieres. Printerindstillinger kopieres samtidigt til printere med op til 10 IP-adresser.



BEMÆRK: Du kan ikke kopiere adressebogen, når destinationsprinter har et faxjob.

Kopier rapport om printerindstillinger

Formål:

Til at verificere, om printerindstillingen er blevet kopieret til andre printere.



BEMÆRK: Historikken ryddes ved at slukke for printeren.

Udskrivningsvolumen

Menuen Udskrivningsvolumen indeholder siderne Udskrivningsvolumen og Dell ColorTrack.

Udskrivningsvolumen

Formål:

Til at verificere antallet af udskrevne sider. Denne side kan også vises ved, at man klikker på Udskrivningsvolumen i den venstre ramme.

Værdier:

Printer-sideantal	Viser det samlede antal udskrevne sider, der er udskrevet, siden printeren blev leveret fra fabrikken.
Papir anvendt	Viser antallet af udskrevne sider for hver papirstørrelse.

Dell ColorTrack

Formål:

Til at angive, hvilke brugere der skal have adgang til udskrivning, og til at begrænse udskriftsvolumen pr. bruger.

Værdier:

ColorTrack-modus	Angiver, om ColorTrack-modussen skal aktiveres, hvilket angiver, hvem der har adgang til farveudskrivning.
Ingen konto brugerudskrift	Angiver, om det er tilladt at udskrive data uden godkendelsesinformationer. For at tillade udskrivning for bruger uden konto skal indstillingen sættes til Til.
ColorTrack-fejlrapport	Angiver, om der udskrives fejlrelaterede oplysninger automatisk, hvis udskrivning med ColorTrack medfører en fejl.

Brugerregistrering ^{*1}	Klik på Rediger brugerregistrering for at redigere brugerregistreringer for udskrivning.
----------------------------------	------------------------------------------------------------------------------------------

^{*1} Dette punkt er kun tilgængeligt, når ColorTrack-modus er angivet til Til.

Rediger Udskriv brugerregistrering – Liste

Formål:

Til at redigere udskriftsmålerindstillingen for hver bruger.

Værdier:

Brugernummerliste til:	Vælger du en hvilken som helst knap, vises der en liste over udskriftsmålerindstillinger for gruppen af brugerregistreringsnumre, der er angivet på knappen.
Nummer	Viser brugerregistreringsnummeret.
Brugernavn	Viser brugernavnet. (Ikke i brug) vises i Brugernavn, når der ikke er nogen registrering.
Sort/hvid-antal (grænse)	Viser det totale antal sort/hvid sider, der er udskrevet til dato, og det maksimale antal sort/hvid sider, som brugeren har lov til at udskrive.
Farveantal (grænse)	Viser det totale antal farvesider, der er udskrevet til dato, og det maksimale antal farvesider, som brugeren har lov til at udskrive.
Slet	Sletter indskrivningen for det valgte brugerregistreringsnummer.
Bekræft / Ændr	Viser en dialogboks, hvor du kan redigere indskrivningen for det valgte brugerregistreringsnummer.
Tilvirk	Viser en dialogboks, hvor du kan tilvirke en ny indskrivning under det valgte brugerregistreringsnummer.

Udskriv brugerindstillinger (Bekræft / Ændr, Tilvirk)

Formål:

Til at vise eller redigere brugerindskrivningerne på siden Rediger Udskriv brugerregistrering eller oprette en ny indskrivning. De følgende poster findes i den dialogboks, der vises, når du klikker på Bekræft / Ændr eller Tilvirk knappen på Rediger Udskriv brugerregistrering siden.

Værdier:

Brugerregistreringsnr.	Viser det valgte brugerregistreringsnummer.
Slet bruger ^{*1}	Klik på denne knap for at få vist siden Udskriv brugerindstillinger (Slet bruger) for at slette brugeren fra registrering.
Brugernavn	Giver dig mulighed for at vise eller redigere navnet på en bruger, der er registreret under det valgte brugerregistreringsnummer, eller for at indtaste et brugernavn til den nye indskrivning.
Kodeord	Viser det kodeord, der er knyttet til brugernavnet i asterisk eller giver dig mulighed for at indtaste et kodeord til den nye indskrivning.
Bekræft kodeord	Bekræfter det angivne kodeord.
Farveindstillingsbegrensning	Angiver, om der kun skal tillades sort/hvid udskrivning eller både farve og sort/hvid udskrivning.
Øvre grænse for farveudskrivning	Angiver det maksimale antal farvesider, som brugeren har lov til at udskrive.
Kumulativ farvesideantal	Viser det totale antal farvesider udskrevet til dato.
Øvre grænse for sort/hvid udskrivning	Angiver det maksimale antal sort/hvid sider, som brugeren har lov til at udskrive.
Kumulativt antal sort/hvide sider	Viser det totale antal sort/hvid sider udskrevet til dato.
Anvend nye indstillinger	Klik på denne knap for at anvende de nye indstillinger.
Gendan indstillinger	Klik på denne knap for at gendanne de tidligere indstillinger.
Tilbage	Klik på denne knap for at vende tilbage til siden Rediger Udskriv brugerregistrering – Liste .
*1 Dette element er kun tilgængeligt, når du klikker på knappen Bekræft / Ændr.	

Udskriv brugerindstillinger (Slet)

Formål:

Til at slette de brugerindskrivninger, der er registreret på siden Rediger Udskriv brugerregistrering. Følgende punkter findes i den dialogboks, der vises, når du klikker på knappen Slet på siden Rediger Udskriv brugerregistrering.

Værdier:

Brugerregistreringsnr.	Viser det valgte brugerregistreringsnummer.
Brugernavn	Viser navnet på den bruger, der er registreret under brugerregistreringsnummeret.
Anvend nye indstillinger	Klik på denne knap for at anvende de nye indstillinger.
Tilbage	Klik på denne knap for at vende tilbage til siden Rediger Udskriv brugerregistrering.

Adressebog

Menuen Adressebog indeholder siderne E-mail-adresse, Serveradresse og Telefonbog.

E-mail-adresse	E-mail-adresse	Gør det muligt at få vist, redigere eller oprette e-mail-adresseposter.
	E-mail-gruppe	Gør det muligt at få vist, redigere eller oprette e-mail-gruppeposter.
	Standardindstilling	Gør det muligt at få vist, redigere eller angive standardemne og -meddelelse for e-mailen.
Serveradresse	Serveradresse	Gør det muligt at få vist, redigere eller oprette serveradresseposter.
Telefonbog	FAX hurtigopkald	Gør det muligt at få vist, redigere eller oprette hurtigopkaldsposter.
	FAX-gruppe	Gør det muligt at få vist, redigere eller oprette faxgruppeposter.

E-mail-adresse

Siden E-mail-adresse indeholder følgende undersider.

E-mail-adresse	Gør det muligt at få vist, redigere eller oprette e-mail-adresseposter.
E-mail-gruppe	Gør det muligt at få vist, redigere eller oprette e-mail-gruppeposter.
Standardindstilling	Gør det muligt at få vist, redigere eller angive standardemne og -meddelelse for e-mailen.

E-mail-adresse – øverste side

Formål:

Til at vise de e-mail-adresseposter, der er registreret på siden E-mail-adresse.

Værdier:

Adresseliste til:	Når en af knapperne vælges, vises en liste over poster for den gruppe af bruger-ID'er, der er angivet på knappen.
ID	Viser bruger-ID'et.
Navn	Viser brugernavnet. (Ikke i brug) vises i Navn, når der ikke er nogen registrering.
Adresse	Viser brugerens e-mail-adresse.
Slet	Sletter posten for det valgte bruger-ID.
Bekræft / Ændr	Viser en dialogboks, hvor du kan redigere indskrivningen for det valgte bruger-ID.
Tilvirk	Viser en dialogboks, hvor du kan tilvirke en ny indskrivning under det valgte bruger-ID.

E-mail-adresse (Bekræft / Ændr, Tilvirk)

Formål:

Til at få vist eller redigere e-mail-adresseposter på siden E-mail-adresse eller oprette en ny post. De følgende poster findes i den dialogboks, der vises, når du klikker på Bekræft / Ændr eller knappen Tilvirk på E-mail-adresse.

Værdier:

ID	Viser det valgte bruger-ID.
Navn	Giver dig mulighed for at vise eller redigere navnet på en bruger, der er registreret under bruger-ID'et eller angive et navn på den nye post.
Adresse	Gør det muligt at få vist eller redigere brugerens e-mail-adresse eller angive en e-mail-adresse til den nye post.
Slet ^{*1}	Klik på denne knap for at slette den valgte bruger.
Anvend nye indstillinger	Klik på denne knap for at anvende de nye indstillinger.

Gendan indstillinger	Klik på denne knap for at gendanne de tidligere indstillinger.
Tilbage	Klik på denne knap for at vende tilbage til den øverste side.
*1 Dette element er kun tilgængeligt, når du klikker på knappen Bekræft / Ændr.	

E-mail-adresse (Slet)

Formål:

Til at slette de e-mail-adresseposter, der er registreret på siden E-mail-adresse. Følgende punkter findes i den dialogboks, der vises, når du klikker på knappen Slet på den øverste side E-mail-adresse.

Værdier:

ID	Viser det valgte bruger-ID.
Navn	Viser navnet på den bruger, der er registreret under det valgte bruger-ID.
Adresse	Viser brugerens e-mail-adresse.
Anvend nye indstillinger	Klik på denne knap for at anvende de nye indstillinger.
Tilbage	Klik på denne knap for at vende tilbage til den øverste side.

E-mail-gruppe – øverste side

Formål:

Til at få vist de e-mail-adresseposter, der er registreret på siden E-mail-gruppe.

Værdier:

Gruppe-ID	Viser gruppe-ID'et.
Navn	Viser det tildelte gruppenavn. (Ikke i brug) vises i Navn, når der ikke er nogen registrering.
Slet	Sletter posten for det valgte gruppe-ID.
Bekræft / Ændr	Viser en dialogboks, hvor du kan redigere angivelse for det valgte gruppe-ID.

Tilvirk	Viser en dialogboks, hvor du kan tilvirke en ny indskrivning under det valgte gruppe-ID.
---------	------------------------------------------------------------------------------------------

E-mail-gruppe (Bekræft / Ændr, Tilvirk)

Formål:

Til at få vist eller redigere e-mail-adresseposter på siden E-mail-gruppe eller oprette en ny post. De følgende poster findes i den dialogboks, der vises, når du klikker på Bekræft / Ændr eller knappen Tilvirk på E-mail-gruppe.

Værdier:

E-mail-gruppe	ID	Viser det valgte gruppe-ID.
	Navn	Gør det muligt at få vist eller redigere det navn, som er tildelt gruppe-ID'et eller angive et nyt gruppenavn.
	Slet ^{*1}	Klik på denne knap for at slette den aktuelle post.
E-mail-adresse	Adresseliste til:	Når en af knapperne vælges, vises en liste over poster for den gruppe af ID'er, der er angivet på knappen.
	ID	Viser bruger-ID'et. Markér afkrydsningsfeltet til venstre for at oprette gruppen.
	Navn	Viser brugernavnet. (Ikke i brug) vises i Navn, når der ikke er nogen registrering.
	Adresse	Gør det muligt at få vist eller redigere e-mail-adressen for en post, der er registreret under det valgte bruger-ID eller angive en e-mail-adresse for den nye post.
	Anvend nye indstillinger	Klik på denne knap for at anvende de nye indstillinger.
	Gendan indstillinger	Klik på denne knap for at gendanne de tidligere indstillinger.
	Tilbage	Klik på denne knap for at vende tilbage til den øverste side.

^{*1} Dette element er kun tilgængeligt, når du klikker på knappen Bekræft / Ændr.

E-mail-gruppe (Slet)

Formål:

Til at slette de e-mail-gruppeposter, der er registreret på siden E-mail-gruppe. Følgende punkter findes i den dialogboks, der vises, når du klikker på knappen Slet på den øverste side E-mail-gruppe.

Værdier:

ID	Viser det valgte gruppe-ID.
Navn	Viser det navn, som er tildelt til gruppe-ID'et.
Anvend nye indstillinger	Klik på denne knap for at anvende de nye indstillinger.
Tilbage	Klik på denne knap for at vende tilbage til den øverste side.

Standardindstilling

Formål:

Til at angive standardemne og -meddelelse for e-mailen.

Værdier:

Standard emne	Gør det muligt at angive standard-e-mail-emnet.
Brødtekst	Gør det muligt at angive standard-e-mail-meddelelsen.
Anvend nye indstillinger	Klik på denne knap for at anvende de nye indstillinger.
Gendan indstillinger	Klik på denne knap for at gendanne de tidligere indstillinger.

Serveradresse

Serveradresse – øverste side

Formål:

Til at få vist de serveradresseposter, der er registreret på siden Serveradresse.

Værdier:

Adresseliste til:	Når en af knapperne vælges, vises en liste over poster for den gruppe af ID'er, der er angivet på knappen.
ID	Viser server-ID'et.
Navn	Viser filmappenavnet. (Ikke i brug) vises i Navn, når der ikke er nogen registrering.
Serveradresse	Viser adressen på filmappen.
Slet	Sletter posten for det valgte server-ID.
Bekræft / Ændr	Viser en dialogboks, hvor du kan redigere angivelsen for det valgte server-ID.
Tilvirk	Viser en dialogboks, hvor du kan oprette en ny post under det valgte server-ID.

Serveradresse (Bekræft / Ændr, Tilvirk)

Formål:

Til at få vist eller redigere serveradresseposter på siden Serveradresse eller oprette en ny post. De følgende poster findes i den dialogboks, der vises, når du klikker på Bekræft / Ændr eller knappen Tilvirk på Serveradresse.

Værdier:

ID	Viser det valgte server-ID.
Navn	Gør det muligt at få vist eller ændre det servernavn, som er tildelt server-ID'et eller angive et nyt servernavn.
Servertype	Gør det muligt at få vist servertypen, hvis du klikker på knappen Bekræft / Ændr . Gør det muligt at få vist servertypen, hvis du klikker på knappen Tilvirk.
	FTP* ¹ Vælg denne indstilling med lagring af scannede dokumenter på en server via FTP-protokollen.
	SMB* ¹ Markér denne indstilling for at gemme scannede dokumenter på en computer ved hjælp af SMB-protokollen (Server Message Block).
Serveradresse	Gør det muligt at få vist eller ændre den serveradresse, som er tildelt server-ID'et eller angive en ny serveradresse.

Fællesnavn ^{*2}	Gør det muligt at få vist eller redigere det tildelte fællesnavn eller angive et nyt fællesnavn, når Servertype er angivet til SMB.
Serversti	Gør det muligt at få vist eller redigere den tildelte serversti eller angive en ny sti.
Serverportnummer	Gør det muligt at få vist eller redigere det tildelte serverportnummer eller angive et nyt portnummer. Hvis feltet ikke udfyldes, anvendes standardportnummeret (FTP: 21, SMB: 139).
Loginnavn	Gør det muligt at få vist eller redigere det loginnavn, der kræves for at få adgang til den valgte protokol eller angive et nyt loginnavn.
Loginkodeord	Gør det muligt at få vist eller redigere det kodeord, der kræves for at få adgang til den valgte protokol eller angive et nyt kodeord.
Bekræft kodeord	Bekræfter det angivne kodeord.
Slet ^{*3}	Klik på denne knap for at slette den aktuelle post.
Anvend nye indstillinger	Klik på denne knap for at anvende de nye indstillinger.
Gendan indstillinger	Klik på denne knap for at gendanne de tidligere indstillinger.
Tilbage	Klik på denne knap for at vende tilbage til den øverste side.
^{*1} Du kan kun redigere dette element, når du klikker på knappen Tilvirk. ^{*2} Dette punkt er kun tilgængeligt, når Servertype er angivet til SMB. ^{*3} Dette punkt er kun tilgængeligt, når du klikker på knappen Bekræft / Ændr.	

Serveradresse (Slet)

Formål:

Til at slette de serveradresseposter, der er registreret på siden Serveradresse. Følgende punkter findes i den dialogboks, der vises, når du klikker på knappen Slet på den øverste side Serveradresse.

Værdier:

ID	Viser det valgte server-ID.
Navn	Viser det navn, som er tildelt til server-ID'et.
Serveradresse	Viser den serveradresse, der er registreret under server-ID'et.
Anvend nye indstillinger	Klik på denne knap for at anvende de nye indstillinger.

Tilbage	Klik på denne knap for at vende tilbage til den øverste side.
---------	---------------------------------------------------------------

Telefonbog

Siden Telefonbog indeholder følgende undersider.

FAX hurtigopkald	Gør det muligt at få vist, redigere eller oprette hurtigopkaldsposter.
FAX-gruppe	Gør det muligt at få vist, redigere eller oprette faxgruppeposter.

FAX hurtigopkald – øverste side

Formål:

Til at få vist de faxnummerposter, der er registreret på siden FAX hurtigopkald.

Værdier:

Hurtigopkaldsliste til:	Når en af knapperne vælges, vises en liste over poster for den gruppe af koder til hurtigopkald, der er angivet på knappen.
Hurtigopkald	Viser hurtigopkald-ID'et.
Navn	Viser det tildelte navn for et hurtigopkalds-ID.
Telefonnummer	Viser hurtigopkaldskoden. ID'er uden en post viser (Ikke i brug) i kolonnen Navn.
Slet	Sletter posten for den valgte hurtigopkaldskode.
Bekræft / Ændr	Viser en dialogboks, hvor du kan redigere angivelse for det valgte hurtigopkalds-ID.
Tilvirk	Viser en dialogboks, hvor du kan tilvirke en ny indskrivning under den valgte hurtigopkaldskode.

FAX hurtigopkald (Bekræft / Ændr, Tilvirk)

Formål:

Til at få vist eller redigere hurtigopkaldsposter på siden FAX hurtigopkald eller oprette en ny post. De følgende poster findes i den dialogboks, der vises, når du klikker på Bekræft / Ændr eller knappen Tilvirk på FAX hurtigopkald.

Værdier:

Hurtigopkald	Viser den valgte hurtigopkaldskode.
Navn	Giver dig mulighed for at få vist eller redigere navnet på en post, der er registreret under hurtigopkaldskoden eller angive et navn på den nye post.
Telefonnummer	Gør det muligt at få vist eller redigere faxnummeret på en post, der er registreret under hurtigopkaldskoden eller angive et faxnummer for den nye post.
Slet ^{*1}	Klik på denne knap for at slette posten for hurtigopkaldskoden. Denne knap er kun tilgængelige i dialogboksen til redigering af en eksisterende post.
Anvend nye indstillinger	Klik på denne knap for at anvende de nye indstillinger.
Gendan indstillinger	Klik på denne knap for at gendanne de tidligere indstillinger.
Tilbage	Klik på denne knap for at vende tilbage til den øverste side.
^{*1} Dette punkt er kun tilgængeligt, når du klikker på knappen Bekræft / Ændr.	

FAX hurtigopkald (Slet)

Formål:

Til at slette de hurtigopkaldsposter, der er registreret på siden FAX hurtigopkald. Følgende punkter findes i den dialogboks, der vises, når du klikker på knappen Slet på den øverste side FAX hurtigopkald.

Værdier:

Hurtigopkald	Viser den valgte hurtigopkaldskode.
Navn	Viser det navn, der er registreret under hurtigopkaldskoden.
Telefonnummer	Viser det faxnummer, der er registreret under hurtigopkaldskoden.
Anvend nye indstillinger	Klik på denne knap for at anvende de nye indstillinger.
Tilbage	Klik på denne knap for at vende tilbage til den øverste side.

FAX-gruppe – øverste side

Formål:

Til at få vist de faxgruppeposter, der er registreret på siden FAX-gruppe.

Værdier:

ID	Viser et faxgruppe-id.
Navn	Viser det tildelte gruppenavn. (Ikke i brug) vises, når der ikke er nogen registrering.
Slet	Sletter posten for det valgte gruppe-ID.
Bekræft / Ændr	Viser en dialogboks, hvor du kan redigere angivelse for det valgte gruppe-ID.
Tilvirk	Viser en dialogboks, hvor du kan tilvirke en ny indskrivning under det valgte gruppe-ID.

FAX-gruppe (Bekræft / Ændr, Tilvirk)

Formål:

Til at få vist eller redigere faxnummergruppeposter på siden FAX-gruppe eller oprette en ny post. De følgende poster findes i den dialogboks, der vises, når du klikker på Bekræft / Ændr eller knappen Tilvirk på FAX-gruppe.

Værdier:

FAX-gruppe	ID	Viser det valgte gruppe-ID.
	Navn	Gør det muligt at få vist eller redigere det navn, som er tildelt gruppe-ID'et eller angive et nyt gruppenavn.
	Slet ^{*1}	Klik på denne knap for at slette den aktuelle post.

FAX hurtigopkald	Hurtigopkaldsliste til:	Når en af knapperne vælges, vises en liste over poster for den gruppe af koder til hurtigopkald, der er angivet på knappen.
	Hurtigopkald	Viser hurtigopkaldskoden. Markér afkrydsningsfeltet til venstre for at føje hurtigopkaldskoden til gruppen.
	Navn	Viser det navn, der er registreret for hurtigopkaldskoden. (Ikke i brug) vises i Navn, når der ikke er nogen registrering.
	Telefonnummer	Gør det muligt at få vist eller redigere faxnummeret på en post, der er registreret under den valgte hurtigopkaldskode eller angive et faxnummer for den nye post.
	Anvend nye indstillinger	Klik på denne knap for at anvende de nye indstillinger.
	Gendan indstillinger	Klik på denne knap for at gendanne de tidligere indstillinger.
	Tilbage	Klik på denne knap for at vende tilbage til den øverste side.

*2 Dette punkt er kun tilgængeligt, når du klikker på knappen Bekræft / Ændr.

FAX-gruppe (Slet)

Formål:

Til at slette de faxnummergruppeposter, der er registreret på siden FAX-gruppe. Følgende punkter findes i den dialogboks, der vises, når du klikker på knappen Slet på den øverste side FAX-gruppe.

Værdier:

ID	Viser det valgte gruppe-ID.
Navn	Viser det navn, som er tildelt til gruppe-ID'et.
Anvend nye indstillinger	Klik på denne knap for at anvende de nye indstillinger.
Tilbage	Klik på denne knap for at vende tilbage til den øverste side.

Bakke-indstillinger

Brug menuen Bakke-indstillinger til at angive størrelse og type af papir, der ilægges standardbakken til 250 ark og ilæggeren til 250 ark (ekstraustyr).

Værdier:

Bakke 1 papirstørrelse	Angiver størrelsen for det papir, der er lagt i standardbakken til 250 ark.
Bakke 1 papirtype	Angiver typen for det papir, der er lagt i standardbakken til 250 ark.
Bakke 1 Special - Y	Angiver længden på det papir i specialstørrelse, der er lagt i standardbakken til 250 ark.
Bakke 1 Special - X	Angiver bredden på det papir i specialstørrelse, der er lagt i standardbakken til 250 ark.
Pop-op-meddelelse for bakke 1	Angiver, om der skal vises en pop-op-menu, der beder brugeren om at indstille papirstørrelsen og -typen, når papiret ilægges standardbakken til 250 ark.
Bakke 2 papirtype ^{*1}	Angiver den størrelse papir, som er lagt i 250 ark-ilæggeren (ekstraustyr).
Bakke 2 papirtype ^{*1}	Angiver den type papir, som er lagt i 250 ark-ilæggeren (ekstraustyr).
Pop-op-meddelelse for bakke2 ^{*1}	Angiver, om der skal vises en pop-op-menu, der beder brugeren om at indstille papirstørrelsen og -typen, når papiret ilægges 250 ark-ilæggeren (ekstraustyr).
^{*1} Dette punkt er kun tilgængeligt, når der er installeret en 250 ark-ilægger (ekstraustyr).	

Retningslinjer for udskrivningsmedier

Udskrivningsmedier er bl.a. papir, etiketter, konvolutter og bestrøget papir. Din printer sørger for en højkvalitetsudskrivning på mange forskellige udskrivningsmedier. Valg af de rigtige udskrivningsmedier til din printer bidrager til at undgå udskrivningsproblemer. Dette afsnit beskriver, hvordan du vælger udskrivningsmedier, behandler udskrivningsmedier og lægger udskrivningsmedier i standard 250-ark bakken.

Papir

Den bedste udskrivningskvalitet opnås ved anvendelse af 75 g/m² (20 lb) xerografisk papir med lange fibre. Den bedste udskrivningskvalitet i sort-hvid opnås ved anvendelse af 90 g/m² (24 lb) xerografisk papir med lange fibre. Det anbefales, at du tester en prøve på et udskrivningsmedie, inden du køber store mængder.

Når du lægger papir i, skal du identificere den anbefalede udskrivningsside på papirpakken og ilægge papiret i overensstemmelse hermed. Se "Ilægning af udskrivningsmedier i standard 250-ark bakken og 250 ark-ilæggeren (ekstraudstyr)" og "Ilægning af udskrivningsmedie i SSF" for at få detaljerede oplysninger om ilægning.

Papiregenskaber

De følgende papiregenskaber har indflydelse på kvaliteten og pålideligheden af udskrivningen. Det anbefales, at du følger disse retningslinjer, når du evaluerer nyt papir.

Vægt

Bakken indfører automatisk papirvægte fra 60 g/m² til 216 g/m² (16 til 80 lb bond) med lange fibre. Enkeltarkilæggeren indfører automatisk papirvægte fra 60 g/m² til 216 g/m² (16 til 80 lb bond) med lange fibre. Papir, der er lettere end

60 g/m² (16 lb), indføres muligvis ikke korrekt, og kan forårsage papirstop. Den bedste ydelse opnås ved anvendelse af 75 g/m² (20 lb bond) papir med lange fibre.

Krumning

Krumning er udskrivningsmediernes tendens til at krumme i kanterne. En kraftig krumning kan medføre problemer med papirfremføringen. Krumning opstår normalt efter papiret er passeret gennem printeren, hvor det udsættes for høje temperaturer. Hvis papir opbevares uindpakket, selv om der er i papirbakken, kan det bidrage til at papiret krummer inden udskrivningen og kan medføre problemer med udskrivningen, uanset luftfugtigheden. Når du udskriver på krummet papir, skal du strække papiret ud og derefter indsætte det i enkeltarkilæggeren.

Glathed

Graden af papirets glathed har direkte indflydelse på udskriftskvaliteten. Hvis papiret er for groft, indbrændes toneren ikke ordentligt på papiret, hvilket giver en dårlig udskriftskvalitet. Hvis papiret er for glat, kan det give problemer med fremføringen af papiret. En glathed på mellem 150 og 250 Sheffield punkter giver den bedste udskriftskvalitet.

Fugtighedsindhold

Mængden af fugtighed i papiret påvirker både udskriftskvaliteten og printerens evne til at fremføre papiret på korrekt vis. Lad papiret ligge i dets originale emballage, indtil det skal anvendes. Dette begrænser papirets udsættelse for fugtighedsændringer, som kan forringe dets ydelse.

Fiberretning

Fiber hentyder til retningen af papirets fibre i et ark papir. Fibre er enten lange og løber i papirets længderetning, eller korte og løber i papirets bredderetning. For 60 g/m² til 135 g/m² (16 til 36 lb bond) papir, anbefales papir med lange fibre. For papir tungere end 135 g/m² (36 lb bond), anbefales korte fibre.

Fiberindhold

Det meste xenografiske papir af høj kvalitet er lavet af 100 % kemisk pulpet træ. Papir med fibre af bomuld kan medføre forringet papirhåndtering.

Anbefalet papir

Den bedste udskrivningskvalitet og fremføringspåidelighed opnås ved anvendelse af 75 g/m² (20 lb) xerografisk papir. Forretningspapir, som er fremstillet til almindelige forretningskrivelser, har ligeledes en acceptabel udskriftskvalitet. Anvend kun papir, som kan modstå høje temperaturer uden misfarvning, blødning eller afgivelse af farlig emission.

Laserudskrivningsprocessen opvarmer papiret til høje temperaturer. Forhør dig hos fabrikanten eller forhandleren om, hvorvidt det papir du har valgt er acceptabelt til brug med laserprintere.

Det anbefales, at du tester en prøve på et udskrivningsmedie, inden du køber store mængder. Når du vælger udskriftsmedia, bør du overveje vægten, fiberindholdet og farven.

Uacceptabelt papir

Følgende papirtyper kan ikke anbefales til brug i denne printer:

- Kemisk behandlet papir, som bruges til at lave kopier uden karbonpapir, også kendt som selvkopierende papir, CCP-papir (Carbonless Copy Paper), eller NCR-papir (No Carbon Required).
- Fortrykt papir med kemikalier, som kan forurene printeren.
- Fortrykt papir, som kan påvirkes af temperaturen i fuseren.
- Fortrykt papir, som kræver en registrering (det præcise udskrivningssted på siden), som er større end ±0,09 tommer, som f.eks. formularer til optisk tekstgenkendelse (OCR).

I nogle tilfælde kan du indstille registreringen med dit softwareprogram, så du kan opnå en korrekt udskrivning på disse formularer.

- Bestrøget papir (sletbart skrivemaskinepapir), syntetisk papir og termopapir.
- Papirer med grove kanter, grove eller kraftige overflader eller krummede papirer.
- Genbrugspapir, som indeholder mere end 25 % efter-forbrugs affald, der ikke opfylder kravene i DIN 19 309.
- Formularer og dokumenter i flere dele.
- Udskriftskvaliteten kan forringes (der kan optræde blanke mellemrum eller pletter i teksten), når du udskriver på talkum- eller syrepapir.

Valg af papir

Korrekt papirvalg bidrager til at forhindre papirstop og sikre en problemfri udskrivning.

Følgende forholdsregler vil bidrage til at undgå papirstop og dårlig udskrivningskvalitet:

- Anvend altid nyt papir, som ikke er beskadiget.
- Identificer den anbefalede udskrivningsside på papiret, inden det lægges i. Denne information er normalt angivet på papirets emballage.
- Anvend ikke papir, som du selv har skåret eller klippet til.
- Bland ikke printmediestørrelser, -vægt eller -typer i den samme kilde. Dette kan føre til papirstop.
- Fjern ikke bakken under udskrivning af et job.
- Sørg for, at papiret er lagt korrekt i bakken.
- Bøj papiret frem og tilbage og "luft" det derefter. Ret kanterne på stakken ud på en plan flade.

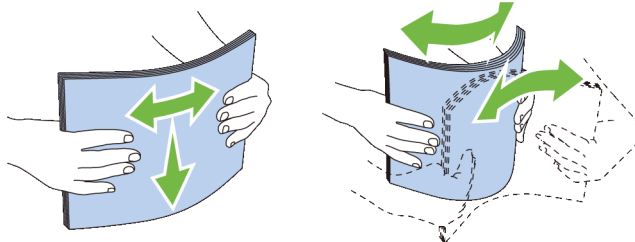

Valg af fortrykte medier og brevhoveder

Når du vælger fortrykte formularer og brevhovedpapir til printeren:

- Brug papir med lange fibre for at få det bedste resultat.
- Brug kun formularer og brevhoveder, om er trykt med brug af en offset-litografisk eller graveringstrykproces.
- Vælg papir som absorberer farve, men ikke smitter af.
- Undgå papir med grove og kraftige overflader.

- Brug papir, som er udskrevet med varmeresistente farver til brug i xerografiske kopimaskiner. Farven skal kunne modstå temperaturer på 225° C uden at smelte eller afgive farlig emission.
- Brug farve, som ikke påvirkes af harpiksen i toneren eller silikonen i fuseren. Farve, som er oxidationssat eller oliebaseeret bør opfylde disse krav. Det er ikke sikkert, at latexfarve gør det. Kontakt din papirleverandør, hvis du er i tvivl.

Valg af forhullet papir

Når du vælger forhullet papir til printeren:

- Test papir fra flere fabrikater, inden du bestiller og anvender store mængder af forhullet papir.
- Papir bør hules af papirfabrikanten, og der bør ikke bores i papir, som allerede er emballeret i et ris. Boret papir kan medføre papirstop, når flere ark går gennem printeren. Dette kan føre til papirstop.
- Forhullet papir kan indeholde mere papirstøv end almindeligt papir. Det kan være nødvendigt at rengøre printeren oftere, og det er ikke sikkert, at fremføringspålideligheden er så god som med standardpapir.
- Vægt-retningslinjerne for forhullet papir er de samme som for ikke-hullet papir.

Udskrivning på et brevhoved (fortrykt eller forhullet papir)

Forhør dig hos fabrikanten eller forhandleren om, hvorvidt det fortrykte brevhoved, du har valgt, er acceptabelt til brug med laserprintere.

Sideretningen er vigtig ved udskrivning på fortrykt papir som f.eks. brevhoveder eller forhullet papir. Nedenstående tabel viser retningen ved ilægning af brevhoveder i bakken eller ilæggerne. Ved andre fortrykte eller forhullede former for papir skal mediet ilægges under iagttagelse af nedenstående tabel.

Udskrivningsmedie kilde	Udskrivningsside	Sideretning
-------------------------	------------------	-------------

Standard 250-ark bakke og 250-ark ilægger (ekstraudstyr)

Dell 2155cn Multifunction Color Printer
Forsiden opad

Brevhovedet går sidst ind i printeren

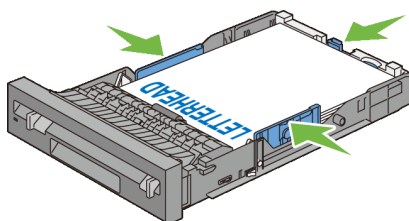

Dell 2155cdn Multifunction Color Printer
Vendende nedad

Brevhovedet går først ind i printeren

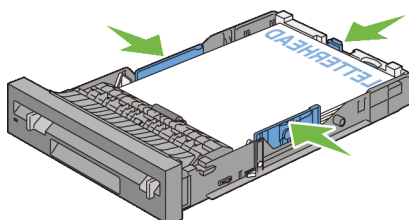

BEMÆRK: Indstil Brevhoved dupleks-funktion til Aktiver og Papirtype til Brevhoved, Fortrykt eller Forhullet via betjeningspanelet eller printerdriveren, også selv om du kun skal udskrive et enkelt ark med brevhoved, fortryk eller forhulning.

Udskrivningsmedie kilde	Udskrivningsside	Sideretning
Enkeltarkilægger (SSF)	Vendende nedad	Brevhovedet går først ind i printeren

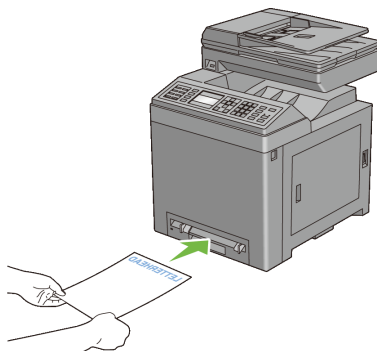

Konvolut

Afhængigt af valget af konvolutter kan der eventuelt forventes at forekomme forskellige grader af folder. Det anbefales, at du tester en prøve på et udskrivningsmedie, inden du køber store mængder. Se "Ilægning af konvolutter i standard 250-ark bakken og 250 ark-ilæggeren (ekstraudstyr)" eller "Ilægning af en konvolut i SSF" for at få anvisninger om ilægning af konvolutter.

Når du udskriver på konvolutter:

- Anvend kun høj kvalitets konvolutter, som er beregnet til brug i laserprintere.
- Indstil udskrivningsmediekilden til enkeltarkilægger eller standard 250-ark bakke. Indstil papirtypen til Konvolut, og vælg den rigtige størrelse konvolut fra printerdriveren.
- Benyt konvolutter i 75 g/m² (20 lb bond) papir. Der kan anvendes op til 105 g/m² (28 lb bond) vægt til konvolutilæggeren, under forudsætning af at bomuldsindholdet er 25 % eller mindre. Konvolutter med 100 % bomuldsindhold må ikke overstige 90 g/m² (24 lb bond) vægt.
- Brug kun nye netop udpakkede konvolutter, som ikke er beskadigede.
- Anvend konvolutter, som kan modstå temperaturer på 205° C (401°F) uden at klæbe, krølles for meget, rynkes eller frigøre farlige emissioner. Forhør dig hos konvolutleverandøren, hvis du har nogen tvivl om de konvolutter, du påtænker at anvende.

- Indstil styret, så det passer til konvolutbredden.
- Hvis du vil lægge en konvolut i enkeltarkilæggeren, skal du lægge konvolutterne i med flapperne lukket og den korte kant på konvolutten skal vende ind mod printeren. Den trykte side skal vende nedad.
- Se "Ilægning af konvolutter i standard 250-ark bakken og 250 ark-ilæggeren (ekstraudstyr)" eller "Ilægning af en konvolut i SSF" får at få anvisninger i ilægning af en konvolut.
- Anvend kun én konvolutstørrelse under et udskriftsjob.
- Kontrollér at luftfugtigheden er lav, da en høj luftfugtighed (højere end 60 %) og de høje udskrivningstemperaturer kan lukke konvolutterne.
- Det bedste resultat opnås, hvis man ikke anvender konvolutter, som
 - Er for krumme eller bøjede
 - Er sammenklæbede eller på nogen måde beskadigede
 - Indeholder vinduer, huller, perforeringer, udskæringer og prægetryk
 - Har metalklips, bånd eller metalfoldeclips
 - Har et låsedesign
 - Har påklæbede frimærker
 - Har synligt klister, når flappen er i den forseglede eller lukkede position
 - Har flossede eller bøjede hjørner
 - Har grov, bølget eller vandmærke-finish.

Etiketter

Din printer kan udskrive på mange etiketter, som er beregnet til anvendelse i laserprintere.

Ved valg af etiketter:

- Etiketteklister, beskyttelsesark og toplag (udskrivbar papirmasse) skal kunne modstå temperaturer på 205° C (401° F) og et tryk på 25 pund pr. kvadrattomme (psi).
- Anvend etiketter, som kan håndteres uden at klæbe, krølles for meget, rynkes eller frigøre farlige emissioner.
- Anvend ikke etiketark med et glat bagsidemateriale.

-  **OBS:** Det anbefales, at du foretager en prøve, inden du køber store mængder udskrivningsmedier.

Når du udskriver på etiketter:

- Anvend etiketter, som kan modstå temperaturer på 205° C (401°F) uden at klæbe, krølles for meget, rynkes eller frigøre farlige emissioner.
- Indstil papirtypen til Etiket i printerdriveren.
- Benyt "Standardbakke" til etiketter.
- Udskriv ikke via "Enkeltarkilægger", når du vil udskrive etiketter.
- Læg ikke etiketter i sammen med papir i den samme bakke.
- Udskriv ikke inden for 1 mm (0,04 tommer) fra udstansningen.
- Udskriv ikke inden for 1 mm (0,04 tommer) fra kanten af etiketten, af perforeringerne eller mellem udstansningen af etiketten.
- Kør aldrig etiketter igennem printeren mere end én gang.
- Portrætretning foretrækkes, specielt ved udskrivning af strekkoder.
- Anvend ikke etiketter, hvor klisteret er synligt.
- Anvend hele etiketark. Delvise ark kan bevirke, at etiketterne går af under udskrivning, med papirstop som resultat.
- Anvend ikke etiketark, som har klister på kanten af arket. Det anbefales at zonebestrygningen af klisteret er mindst 1 mm (0,04 tommer) fra kanterne. Klæbemateriale forurener din printer og kan ugyldiggøre din garanti.

-  **FORSIGTIG:** I modsat fald kan printeren komme ud for papirstop, hvorved printeren og patronerne kan blive forurenet med klister. Som følge deraf kan garantien på printeren og patronerne bortfalde.

Opbevaring af udskrivningsmedier

De følgende retningslinjer kan hjælpe dig med at undgå problemer og uensartet udskrivningskvalitet mht. korrekt opbevaring af udskrivningsmedier.

- Opbevar udskrivningsmedier i omgivelser, hvor temperaturen er ca. 21 °C (70 °F), og den relative luftfugtighed er 40 %.
- Opbevar papkasser med udskrivningsmedia på en palle eller en hylde i stedet for direkte på gulvet.

- Hvis du opbevarer enkelte pakker med udskrivningsmedier uden for den originale emballage, skal du sikre dig, at de står på en plan flade, så kanterne ikke bøjes eller krølles.
- Anbring ikke noget oven på pakkerne med udskrivningsmedia.

Identifikation af udskrivningsmedie og specifikationer

Nedenstående tabeller indeholder oplysninger om udskriftsmedier.

Understøttede papirstørrelser

Papirstørrelse	Enkeltarkilæg ger		Standard 250- ark bakke		250 ark- ilægger (ekstraudstyr)		Duplexe r
	Side 1	Side 2	Side 1	Side 2	Side 1	Side 2	
A4 (210 x 297 mm)	J	J	J	J	J	J	J
B5 (182 x 257 mm)	J	J	J	J	J	J	N
A5 (148 x 210 mm)	J	J	J	J	J	J	N
Letter (8.5 x 11 tom)	J	J	J	J	J	J	J
Folio (8.5 x 13 tom)	J	J	J	J	J	J	J
Legal (8.5 x 14 tom)	J	J	J	J	J	J	J
Executive (7.25 x 10.5 tom)	J	J	J	J	J	J	N
Konvolut #10 (4.125 x 9.5 tom)	J	N	J	N	N	N	N
Monarch (3.875 x 7.5 tom)	J*2	N	J	N	N	N	N
DL (110 x 220 mm)	J*2	N	J	N	N	N	N
C5 (162 x 229 mm)	J	N	J	N	N	N	N
Special*1	J	J	J	N	N	N	N

*1: Special: bredde: 76,2 mm (3.0 tom) til 215,9 mm (8.5 tom)
længde: 127,0 mm (5.0 tom) til 355,6 mm (14.00 tom)

*2: Monarch LEF og DL LEF kan ikke benyttes.

Understøttede papirtyper

Papirtype	Enkeltarkilægger	Standard 250-arkbakke		250 ark-ilægger (ekstraudstyr)		Duplekser		
		Side 1	Side 2	Side 1	Side 2	Side 1	Side 2	
Plano	Mager	J	J	J	J	J	J	N
	Normal	J	J	J	J	J	J	N
	Tyk	J	J	J	J	J	J	N
Omslag	Normal	J	-	J	-	N	-	N
	Tyk	J	-	J	-	N	-	N
Bestrøget	Normal	J	-	N	-	N	-	N
	Tyk	J	-	N	-	N	-	N
Etiket	Normal	N	-	J	-	N	-	N
	Tyk	N	-	J	-	N	-	N
Konvolut		J	-	J	-	N	-	N
Genbrugt		J	J	J	J	J	J	N
Brevhoved		J	-	J	-	J	-	J
Fortrykt papir		J	-	J	-	J	-	J
Forhullet papir		J	-	J	-	J	-	J
Farve		J	J	J	J	J	J	N



BEMÆRK: For almindeligt papir og etiketpapir kan du indstille papirdensiteten ved at vælge Papirdensitet (let eller normal) under Vedligeholdelse af printere i betjeningspanelet, Værktøjskasse eller Dell Configuration Web Tool. Når du har ændret indstillingerne for papirdensiteten, bruger printeren indstillingerne til almindeligt papir og etiketpapir.

Papirtypespecifikationer

Papirtype	Vægt (g/m ²)	Bemærkninger
Plano	60–90	-
Plano tyk	80/90–105	-

Papirtype	Vægt (g/m ²)	Bemærkninger
Genbrugt	60–105	-
Etiketter	-	Inkjet-printerpapir kan ikke anvendes.
Omslag	106–163	-
Tykke omslag	164–216	-
Konvolut	-	-
Bestrøget	106–163	Inkjet-printerpapir kan ikke anvendes.
Bestrøget tyk	164–216	Inkjet-printerpapir kan ikke anvendes.
Brevhoved	-	-
Fortrykt papir	64	-
Forhullet papir	64	-
Farve	64	-

Ilægning af udskrivningsmedier

Korrekt ilægning af udskrivningsmedia bidrager til at forhindre papirstop og sikre en problemfri udskrivning.

Identificer udskrivningsmediernes anbefalede udskrivningsside, inden du lægger udskrivningsmedierne i. Disse oplysninger er normalt angivet på udskrivningsmediets emballage.

Kapacitet

Standard 250-ark bakken og 250 ark-ilæggeren (ekstraudstyr) kan indeholde:

- 250 ark standardpapir.

SSF kan indeholde:

- 1 ark standardpapir.

Udskrivningsmediemål

De maksimale mål på udskrivningsmedier, som kan håndteres i standard 250-ark bakken, 250-ark ilæggeren (ekstraudstyr) og SSF, er:

- Bredde – 76,2 mm (3,00 tommer) til 215,9 mm (8,5 tommer)
- Længde – 127 mm (5,00 tommer) til 355,6 mm (14,00 tommer)

Ilægning af udskrivningsmedier i standard 250-ark bakken og 250 ark-ilæggeren (ekstraudstyr)



BEMÆRK: For at undgå papirstop må bakken ikke fjernes, imens der udskrives.



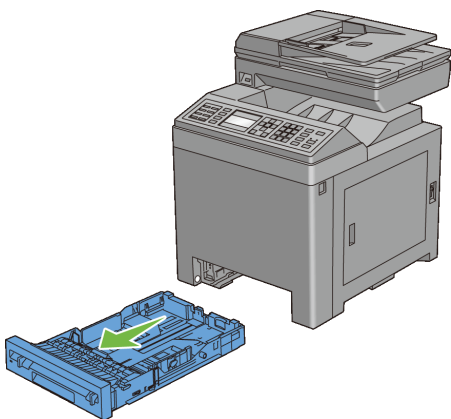

BEMÆRK: Anvend kun laser-udskrivningsmedia. Brug ikke ink jet-papir i denne printer.

- 1 Træk bakken cirka 200 mm ud af printeren. Hold bakken med begge hænder, og fjern den fra printeren.

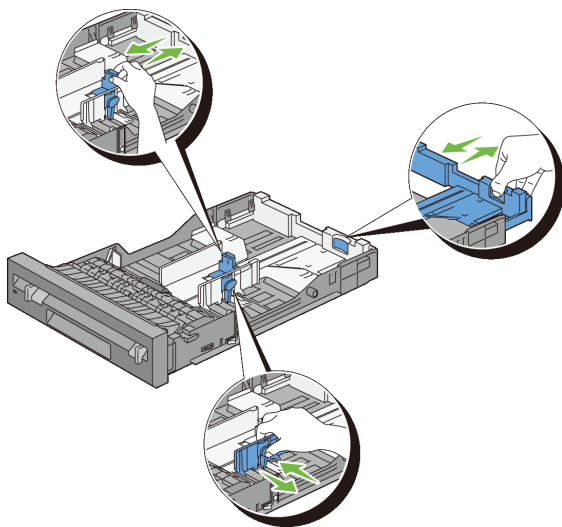

2 Juster papirstyrene.



 **BEMÆRK:** Klap bagsiden af bakken ud, hvis du bruger papir i formatet Legal.

3 Før du ilægger udskrivningsmediet, skal bøje arkene og lufte dem. Ret kanterne på stakken ud på en plan flade.

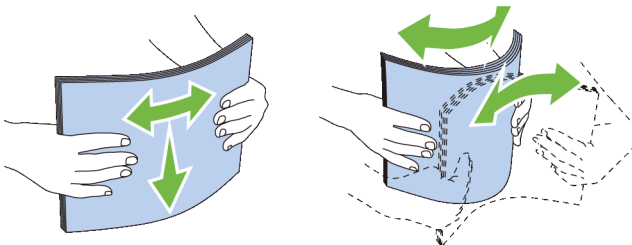

- 4 Ilæg udskrivningsmediet i bakken med den anbefalede udskrivningsside opad.

 **BEMÆRK:** Overskrid ikke den maksimale ilægningslinje i bakken. Overopfyldning af bakken kan forårsage papirstop.



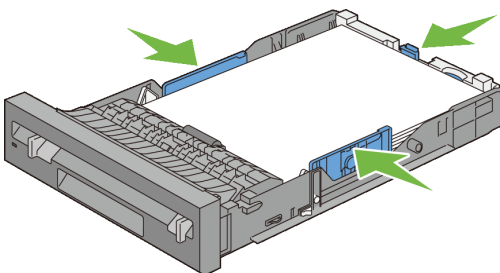



- 5 Ret breddestyrene ind efter kanterne af papiret.

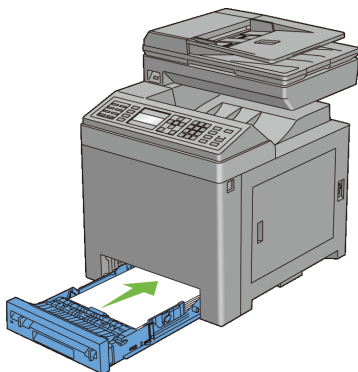

 **BEMÆRK:** Når du ilægger bruger-specificerede udskrivningsmedier, skal du indstille breddestyrene og flytte den del af bakken, der kan udvides, ved at trykke på længdestyret og flytte det, indtil det hviler let ind imod kanten af papiret.

- 6 Når du har kontrolleret, at styrene er justeret ordentligt, skal du indsætte bakken i printeren.



- 7 På betjeningspanelet skal du trykke på knappen  eller , indtil det ønskede papirformat er fremhævet, og derefter trykke på knappen  (Indstil).
- 8 Tryk på knappen  eller , indtil den ønskede papirtype er fremhævet, og tryk derefter på knappen  (Indstil).

Ilægning af konvolutter i standard 250-ark bakken og 250 ark-ilæggeren (ekstraudstyr)

Brug følgende retningslinjer, når du lægger konvolutter i standard 250-ark bakken og 250-ark ilæggeren (ekstraudstyr):

-  **BEMÆRK:** Hvis du ikke lægger konvolutterne i standard 250-ark bakken eller 250-ark ilæggeren (ekstraudstyr), lige efter de er blevet pakket ud, kan du risikere, at de buler. For at undgå papirstop skal du glatte dem ud som vist nedenfor, før du lægger dem i bakken.

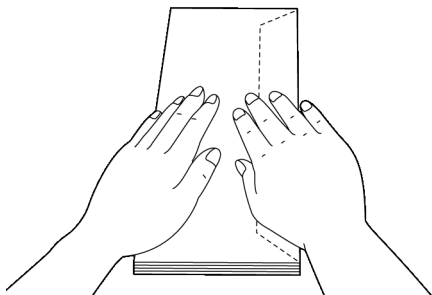

Konvolut #10

Læg konvolutterne i som kort kant-fremførsel med flapperne lukkede og udskrivningssiden opad. Sørg for, at flapperne kommer til højre, når du vender mod printeren.

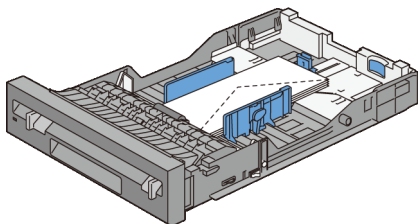

Monarch eller DL

Der kan lægges Monarch- eller DL-konvolutter i på en af følgende måder:

Læg konvolutterne i som kort kant-fremførsel med flapperne lukkede og udskrivningssiden opad. Sørg for, at flapperne kommer til højre, når du vender mod printeren.

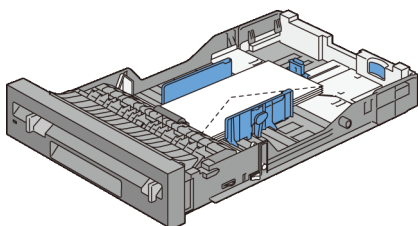

ELLER

Læg konvolutterne i som lang kant-fremførsel med flapperne åbne og udskrivningssiden opad. Sørg for, at flapperne kommer øverst, når du vender mod printeren.

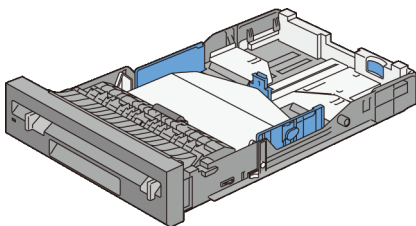

C5

Læg konvolutterne i som kort kant-fremførsel med flapperne lukkede og udskrivningssiden opad. Sørg for, at flapperne kommer nederst, når du vender mod printeren.

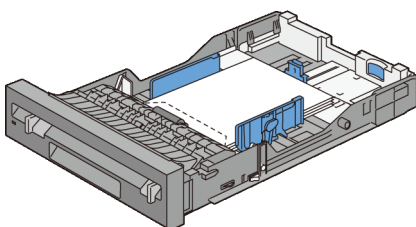

Ilægning af brevhoved (fortrykt eller forhullet papir)

Når du bruger standard 250-ark bakken eller 250-ark ilæggeren (ekstraudstyr), skal det fortrykte papir som f.eks. brevhoveder eller forhullet papir ind i printeren med den trykte side opad på Dell 2155cn Multifunction Color Printer. På Dell 2155cdn Multifunction Color Printer skal det fortrykte papir som f.eks. brevhoveder eller forhullet papir ind i printeren med den trykte side nedad som vist nedenfor.



BEMÆRK: På Dell 2155cdn Multifunction Color Printer skal Brevhoved dupleks-funktion indstilles til Aktiver og Papirtype indstilles til Brevhoved, Fortrykt eller Forhullet i betjeningspanelet eller printerdriveren, også selv om du kun skal udskrive på et enkelt brevhoved eller fortrykt/forhullet papir.

Når du bruger enkeltarkilæggeren, skal det fortrykte papir som f.eks. et brevhoved lægges først ind i printeren med udskrivningssiden nedad.

Nedenstående tabel viser retningen ved ilægning af brevhoveder i bakken eller ilæggerne. Ved andre fortrykte eller forhullede former for papir skal mediet lægges under iagttagelse af nedenstående tabel.

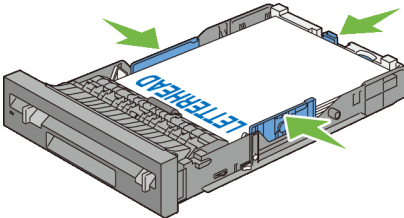
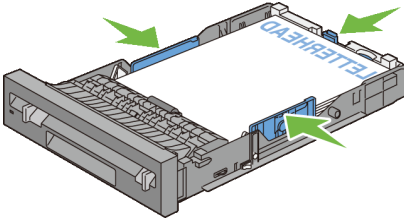
Udskrivningsmedie kilde	Udskrivningsside	Sideretning
Standard 250-ark bakke og 250-ark ilægger (ekstraudstyr)	Dell 2155cn Multifunction Color Printer Forsiden opad	Brevhovedet går sidst ind i printeren
		
	Dell 2155cdn Multifunction Color Printer Vendende nedad	Brevhovedet går først ind i printeren
		
<p>BEMÆRK: Indstil Brevhoved dupleks-funktion til Aktiver og Papirtype til Brevhoved, Fortrykt eller Forhullet via betjeningspanelet eller printerdriveren, også selv om du kun skal udskrive et enkelt ark med brevhoved, fortryk eller forhulning.</p>		

Udskrivningsmedie kilde	Udskrivningsside	Sideretning
Enkeltarkilægger (SSF)	Vendende nedad	Brevhovedet går først ind i printeren

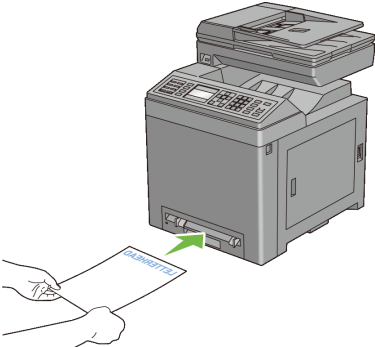



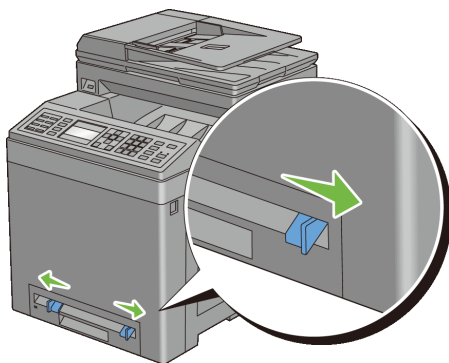

Ilægning af udskrivningsmedie i SSF

- 1 Juster breddestyrene til bredden på udskrivningsmedierne.

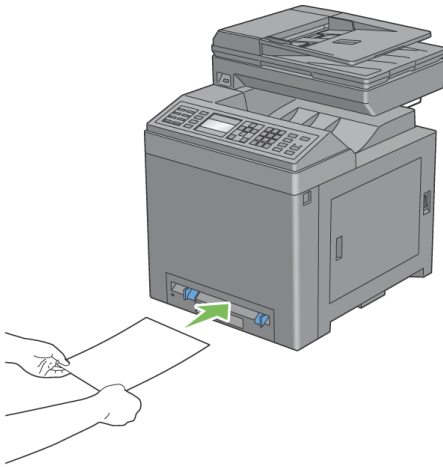

- 2 Hold i begge sider af udskrivningsmediet, som skal vende nedad, tæt på enkeltarkilæggeren, og skub det 8-9 cm (4 tommer) ind i printeren, indtil det automatisk fremføres.







-  **BEMÆRK:** Brug ikke kraft til at tvinge udskrivningsmediet ind i enkeltarkilæggeren.
-  **BEMÆRK:** Ilæg brevhovedet med forsiden nedad; arkets top skal først ind i printeren.
-  **BEMÆRK:** Hvis du oplever problemer med papirfremføring, skal du vende papiret rundt.

Ilægning af en konvolut i SSF

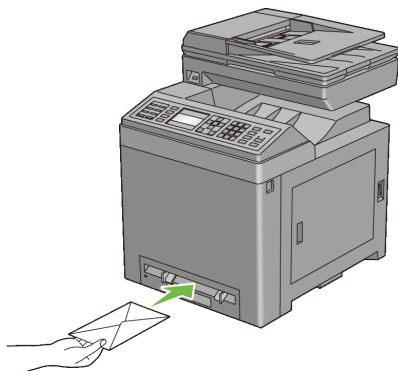
Konvolut #10, Monarch eller DL

Når du skal ilægge en konvolut i enkeltarkilæggeren, skal du lægge konvolutten i som kort kant-fremførsel med flappen lukket og udskrivningssiden nedad. Sørg for, at flappen kommer til højre, når du vender mod printeren.



-  **OBS:** Anvend aldrig konvolutter med ruder, bestrøgne kanter eller selvklæbende klister. Disse fører til papirstop og kan forårsage skade på printeren.
-  **BEMÆRK:** Sørg for, at du ilægger en konvolut med flappen helt lukket.
-  **BEMÆRK:** Indsæt en konvolut med flapsiden opad og med stempelområdet øverst til højre.

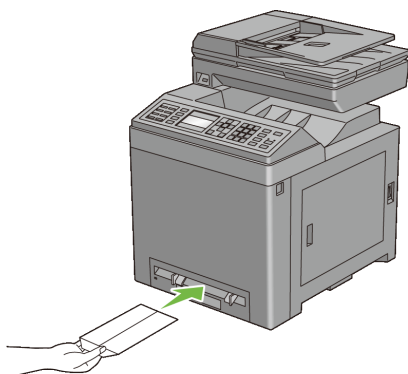

C5

Når du skal ilægge en konvolut i enkeltarkilæggeren, skal du lægge konvolutten i som kort kant-fremførsel med flappen åben og udskrivningssiden nedad. Sørg for, at flappen kommer nederst, når du vender mod printeren.

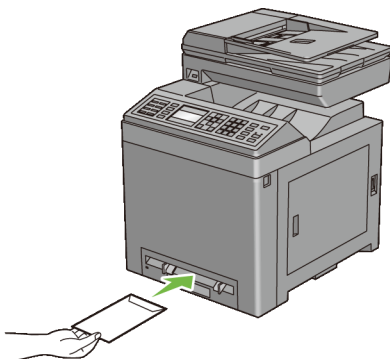

ELLER



- ➔ **OBS:** Anvend aldrig konvolutter med ruder, bestrøgne kanter eller selvklæbende klister. Disse fører til papirstop og kan forårsage skade på printeren.
-  **BEMÆRK:** Sørg for, at du ilægger en konvolut med flappen helt åben.
-  **BEMÆRK:** Indsæt en konvolut med flapsiden opad og med stempelområdet nederst til højre.

Brug af SSF

- Ilæg kun en størrelse og type af udskrivningsmedia under et enkelt udskrivningsjob.
- For at opnå den bedst mulige udskrivningskvalitet skal du kun bruge udskrivningsmedier af høj kvalitet, som er beregnet til brug i laserprintere. Du kan finde flere retningslinjer for udskrivningsmedier under ”Retningslinjer for udskrivningsmedier”.
- Du må ikke tilføje eller fjerne udskrivningsmedier, mens printeren udskriver fra SSF. Dette kan føre til papirstop.
- Udskrivningsmedier skal ilægges med den anbefalede udskrivningsside nedad, og toppen af udskrivningsmediet skal først ind i SSF.
- Anbring ikke genstande på SSF. Undgå også at trykke ned på enheden eller at bruge for meget kraft på den.
- Ikonerne på SSF viser, hvordan der skal lægges papir i SSF, og hvordan en konvolut skal vende ved udskrivning.

Linkede bakker

Printeren sammenkæder automatisk bakkerne, hvis du lægger medier af samme type og størrelse i dem. Den første bakke benyttes, indtil den løber tør for medie, hvorefter den næste bakke benyttes.



BEMÆRK: Udskrivningsmediet skal have samme størrelse og type i begge bakkerne.

SSF kan ikke linkes til nogen af de andre bakker.

Når der er ilagt udskrivningsmedie af samme størrelse og type i de valgte bakker, skal du vælge Papirtype-indstillingen i Bakke-indstil. for hver kilde (bakke).

Hvis du vil deaktivere bakkensammenkædningen, skal du ændre papirtypen i en af kilderne (bakkerne) til en unik værdi.



BEMÆRK: Hvis der lægges forskellige typer udskrivningsmedie af samme størrelse i de enkelte bakker, kæder printereren dem automatisk sammen, hvis papirtypen ikke er angivet i driveregenskaberne/indstillingerne.

Betjeningspanel

Brug af betjeningspanelets knapper

Betjeningspanelet er udstyret med et flydende krystal-display (LCD) med 4 linjer à 28 tegn, lysdioder (LED), styreknapper og et numerisk tastatur, som giver dig mulighed for at styre printeren.



BEMÆRK: Billeder og procedurer, der er beskrevet i denne vejledning, svarer til Dell™ 2155cdn Multifunction Color Printer.

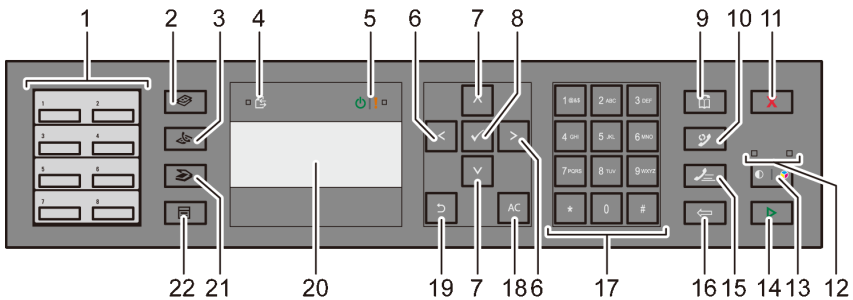

1 Hurtigopkaldsknap

- Kaldet op til det lagrede faxnummer, som er registreret i telefonbogen. De første otte faxnumre i telefonbogen er knyttet til knapperne rækkevist, begyndende med øverste venstre hjørne.

2 (Kopier)-knappen











- Skifter til det øverste niveau i *Kopier*-menuen.



3 (Fax)-knappen



- Skifter til det øverste niveau i *Fax*-menuen.

4 Data-LED

- Tændes i forbindelse med indkommende, udgående eller afventende faxjobs.

- 5  Klar/Fejl-LED
 - Tændes, når printeren er klar. (Klar-LED)
 - Tændes, når printeren kommer ud for en fejl. (Fejl-LED)
- 6  <-knappen
 - Flytter markøren eller fremhævnningen til højre eller venstre.
- 7  ^v-knappen
 - Flytter markøren eller fremhævnningen opad eller nedad.
- 8  ✓ (SET)-knappen
 - Bekræfter indtastningen af værdier.
- 9  (Kontakter)-knappen
 - Skifter til menuen Adressebog for fax- og scannerservicen.
- 10  (Genopkald/Pause)-knappen
 - Kalder et telefonnummer op igen.
 - Indsætter en pause i et telefonnummer.
- 11  (Annuller)-knappen
 - Annullerer den aktuelle bearbejdning eller et ventende job.
- 12 S/H-/Farve-LED
 - Tændes for at angive, hvilken farvetilstand der er valgt.
- 13  (Farvetilstand)-knappen
 - Skifter farvetilstand.
- 14  (Start)-knappen
 - Starter et job.
- 15  (Hurtigopkald)-knappen
 - Kalder op til et lagret telefonnummer.
- 16  (Backspace)-knappen
 - Sletter tegn og tal.
- 17 Numerisk tastatur
 - Indtaster tegn og tal.
- 18 AC (Slet alt)-knappen

- Nulstiller den aktuelle indstilling og vender tilbage til topmenuen.
- 19  (Tilbage)-knappen
- Vender tilbage til det foregående skærmbillede.
- 20 LCD-panel
- Viser diverse indstillinger, anvisninger og fejlmeddelelser.
- 21  (Scan)-knappen
- Skifter til det øverste niveau i Scan-menuen.
- 22  (Menu)-knappen
- Skifter til toppen af menuerne *Udskriv fra USB-hukommelse*, *Jobstatus* og *System*.







 **BEMÆRK:** Skift til en anden menu eller tilbagevenden til det foregående skærmbillede annullerer den aktuelle indtastning eller indstilling. Sørg for at trykke på knappen  (Indstil) for at gemme den aktuelle indtastning eller indstilling.

 **BEMÆRK:** Flere oplysninger om brug af det numeriske tastatur til indtastning af alfanumeriske tegn findes under "Brug af det numeriske tastatur til indtastning af tegn".

Udskrivning af en panelindstillinger-side

Panelindstillinger-siden viser de aktuelle indstillinger for betjeningspanelets menuer.

Når du bruger betjeningspanelet

- 1 Tryk på knappen  (Menu).
- 2 Tryk på knappen , indtil *Systemopsætning* er fremhævet, og tryk derefter på knappen  (Indstil).
- 3 Sørg for, at *Rapport/Liste* er fremhævet, og tryk derefter på knappen  (Indstil).
- 4 Tryk på knappen , indtil *Panelindstillinger* er fremhævet, og tryk derefter på knappen  (Indstil).

Panelindstillinger-siden udskrives.

Når du bruger Værktøjskassen



BEMÆRK:

- 1 Klik på Start → Alle programmer → Dell Printere → Dell 2155 Multifunction Color Printer → Værktøjskasse.



BEMÆRK: Vinduet Vælg printer vises i dette skridt, hvis der installeret flere printerdrivere på computeren. Hvis det skulle være tilfældet, skal du klikke på denne printer under Printernavne og derefter klikke på OK.

Værktøjskasse åbner.

- 2 Sørg for, at fanen Rapporter om printerindstillinger er åben.
- 3 Vælg Rapporter fra listen til venstre på siden.
Rapporter siden vises.
- 4 Klik på Panelindstillinger knappen.
Panelindstillinger-siden udskrives.

Udskrivning, kopiering, scanning og fax

Udskrivning

Dette kapitel dækker tips til udskrivning, hvordan du udskriver visse oplysninger fra din printer, og hvordan et udskrivningsjob annulleres.



BEMÆRK: Billederne og procedurerne, som er beskrevet i denne vejledning, er fra Dell™ 2155cdn Multifunction Color Printer.

Tips til succesrig udskrivning

Tips til opbevaring af udskrivningsmedier

Opbevar dine udskriftsmedier på korrekt vis. Du kan finde flere oplysninger under "Lagring af udskrivningsmedia."

Forebyggelse af papirstop



OBS: Det anbefales, at du foretager en prøve, inden du køber store mængder udskrivningsmedier.

Ved at vælge det rigtige udskrivningsmedie og lægge det i på korrekt vis kan du undgå papirstop. Se de følgende instruktioner vedr. ilægning af udskrivningsmedier:

- "Ilægning af udskrivningsmedier i standard 250-ark bakken og 250 ark-ilæggeren (ekstraudstyr)"
- "Ilægning af udskrivningsmedie i SSF"
- "Forebyggelse af Papirstop"

Hvis du kommer ud for papirstop, se under "Afhjælpning af papirstop."

Afsendelse af et job til udskrivning

Anvend printerdriveren, hvis du vil være sikker på at have understøttelse af alle printerfunktionerne. Når du vælger Udskriv fra et softwareprogram, åbnes et vindue, som repræsenterer printerdriveren. Vælg de rigtige indstillinger for det specifikke job, som du sender til udskrivning. Udskriftsindstillinger, som er valgt fra driveren, tilsidesætter de standard menuindstillinger, som er valgt fra betjeningspanelet eller Værktøjskassen.

Det kan være nødvendigt at klikke på Indstillinger i den indledende Udskriv-boks for at få vist alle de disponible systemindstillinger, som du kan ændre. Hvis du ikke er bekendt med en egenskab i printerdrivervinduet, kan du åbne online-Hjælp for at få yderligere information.

Sådan udskrives et job fra et typisk Microsoft® Windows®-program:

- 1 Åbn den fil, du vil udskrive.
- 2 I menuen Filer skal du vælge Udskriv.
- 3 Kontrollér, at den rigtige printer er valgt i dialogboksen. Modificer systemindstillingerne efter behov (f.eks. de sider, du vil udskrive, eller antallet af eksemplarer).
- 4 Klik på Indstillinger for at indstille de systemindstillinger, som ikke er til rådighed i det første skærmbillede, og klik derefter på OK.
- 5 Klik på OK eller Udskriv for at sende jobbet til den valgte printer.





Annullering af et udskriftsjob

Et job kan annulleres på flere forskellige måder.

- Annullering af et job fra betjeningspanelet
- Annullering af et job fra en computer, som kører Windows

Annullering af et job fra betjeningspanelet

Sådan annulleres et udskrivningsjob, som allerede er påbegyndt:

- 1 Tryk på knappen  (Annuller).
- 2 I Joblisten skal du trykke på knappen  eller , indtil Udskriv er fremhævet, og derefter skal du trykke på knappen  (Indstil).

Udskrivningen annulleres kun for det aktuelle job. Alle de følgende jobs fortsætter med at blive udskrevet.

Annullering af et job fra en computer, som kører Windows

Annullering af et job fra proceslinjen

Når du sender et job til udskrivning, vises der et lille printer-ikon i det nederste højre hjørne af proceslinjen.

- 1 Dobbeltklik på printer-ikonet.
En liste med udskrivningsjobs vises i printervinduet.
- 2 Vælg det job, du vil annullere.
- 3 Tryk på Slet på tastaturet.

Annullering af et job fra skrivebordet

- 1 Klik på Start→Printere og faxenheder.
I Windows XP[®]: Klik på Start→ Printere og faxenheder.
I Windows Vista[®]:Klik på Start→ Kontrolpanel→ Hardware og lyd→ Printere.
I Windows Server[®] 2008: Klik på Start→ Kontrolpanel→ Printere.
I Windows Server 2008 R2/Windows 7: Klik på Start→ Enheder og printere.
Der vises en liste med disponible printere.
- 2 Dobbeltklik på den printer, som du valgte, da du sendte jobbet til udskrivning.
En liste med udskrivningsjobs vises i printervinduet.
- 3 Vælg det job, du vil annullere.
- 4 Tryk på Slet på tastaturet.

Dupleksudskrivning



Dupleksudskrivning (eller tosided udskrivning) gør det muligt at udskrive på begge sider af papiret. Du kan finde oplysninger om acceptable størrelser for dupleksudskrivning under "Understøttede papirstørrelser".

Dupleksudskrivning med duplekser (kun Dell 2155cdn Multifunction Color Printer)

- 1 Klik på Start→Printere og faxenheder.
For Windows XP: Klik på start→ Printere og Faxenheder.
For Windows Vista: Klik på Start→ Kontrolpanel→ Hardware og Lyd→ Printere.
For Windows Server 2008: Klik på Start→ Kontrolpanel→ Printere.
I Windows Server 2008 R2/Windows 7: Klik på Start→ Enheder og printere.
- 2 Højreklik på printeren, og vælg Printerindstillinger.
Fanen Papir/Output vises.
- 3 Vælg Papirkilde blandt Bakke 1, Bakke 2 og Auto.
- 4 Under Dupleks skal du vælge Vend på den lange kant eller Vend på den korte kant.
 **BEMÆRK:** Flere oplysninger om valgmulighederne Vend på den lange kant og Vend på den korte kant findes under "Vend på den lange kant" og "Vnd. på den k. kt."
- 5 Klik på OK.

Dupleksudskrivning uden duplekser (kun Dell 2155cn Multifunction Color Printer)

Manuel dupleksudskrivning (eller tosidet udskrivning) gør det muligt at udskrive på begge sider af papiret manuelt. Oplysninger om papirstørrelser, som understøtter manuel dupleksudskrivning, findes under "Understøttede papirstørrelser".

-  **BEMÆRK:** Du kan anvende den manuelle dupleksfunktion sammen med PCL 6-printerdriveren.
 -  **BEMÆRK:** Hvis du vil benytte den manuelle dupleksfunktion, skal du vælge en anden Papirkilde end Auto eller SSF.
- 1 Klik på Start→Printere og faxenheder.
For Windows XP: Klik på start→ Printere og Faxenheder.
For Windows Vista: Klik på Start→ Kontrolpanel→ Hardware og Lyd→ Printere.

For Windows Server 2008: Klik på Start→ Kontrolpanel→ Printere.

I Windows Server 2008 R2/Windows 7: Klik på Start→ Enheder og printere.

- 2 Højreklik på printeren, og vælg Printerindstillinger.

Fanen Papir/Output vises.

- 3 Under Papirkilde skal du vælge Bakke 1 eller Bakke 2.

- 4 Under Dupleks skal du vælge Vend på den lange kant eller Vend på den korte kant.

 **BEMÆRK:** Flere oplysninger om valgmulighederne Vend på den lange kant og Vend på den korte kant findes under "Vend på den lange kant" og "Vnd. på den k. kt."

- 5 Klik på OK.

Der åbnes et vindue med anvisninger vedr. manuel dupleksudskrivning.

Printeren udskriver siderne med lige sidetal.

Når du klikker på knappen OK, udskriver printerdriveren først dokumentsiderne med lige sidetal. Hvis dokumentet består af seks sider, udskrives siderne med lige sidetal i rækkefølgen side 6, 4 og til sidst 2. Når siderne med lige sidetal er udskrevet, vises en meddelelse med ordlyden Læg outputtet i bakke 1 (bakke 2) (071-920 eller 072-920) i betjeningspanelet.

- 6 Fjern stakken med udskrevne sider fra output-bakken. Læg stakken tilbage i bakken uden at vende den om (med den tomme side opad).

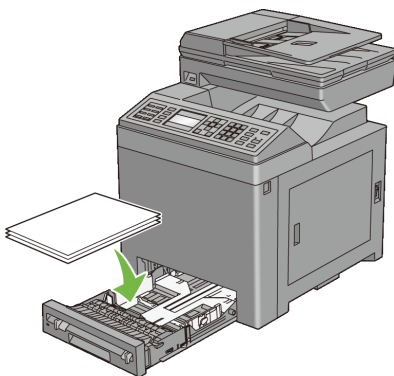

- 7 En meddelelse med ordlyden Tryk på ✓ for at fortsætte udskrivningen (071-921 eller 072-921) vises i betjeningspanelet. Tryk på knappen ✓ (Indstil).

Siderne med ulige sidetal udskrives i rækkefølgen 1, 3 og derefter 5.

 **BEMÆRK:** Du kan ikke dupleksudskrive dokumenter med varierende sideformater.

Brug af folderudskrivning (Dell 2155cn- og 2155cdn-modeller)

Hvis du vil bruge folderudskrivningsfunktionen, skal du vælge Tilvirkning af hæfte i dialogboksen Hæfte/Plakat/Blandet dokument, der åbnes efter klik på knappen Hæfte/Plakat/Blandet dokument. Vend på den lange kant medfører standardvalg af hæftepositionen. Hvis du vil ændre positionen, skal du vælge Vend på den korte kant i menuen Dupleks i dialogboksen Printereregenskaber.

 **BEMÆRK:** Hvis du har en Dell 2155cdn Multifunction Color Printer, skal du vælge Papirkilde eller Auto for at benytte folderudskrivningsfunktionen. Hvis du har en Dell 2155cn Multifunction Color Printer, skal du vælge Papirkilde. Du kan ikke vælge Auto eller SSF i forbindelse med folderudskrivning.

 **BEMÆRK:** Folderudskrivning er ikke tilgængelig når XPS-driveren bruges.

Vend på den lange kant

Udfører hæftning langs den lange kant på siden (venstre kant for portrætretning og topkant for landskabsretning). Den følgende illustration viser langkantshæftning for portræt- og landskabs sider:

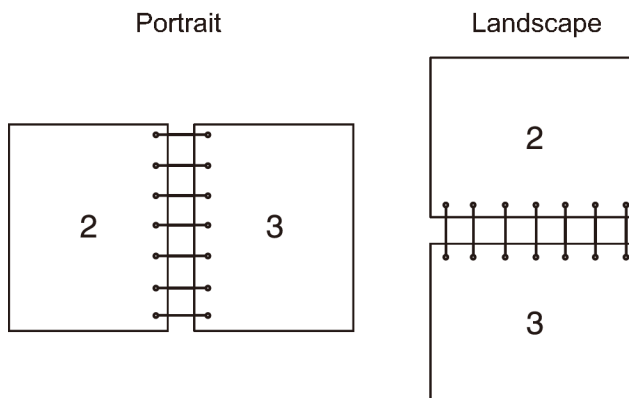

Vnd. på den k. kt. Udfører hæftning langs den korte kant på siden (topkant for portrætretning og venstre kant for landskabsretning). Den følgende illustration viser kortkantshæftning for portræt- og landskabs sider:

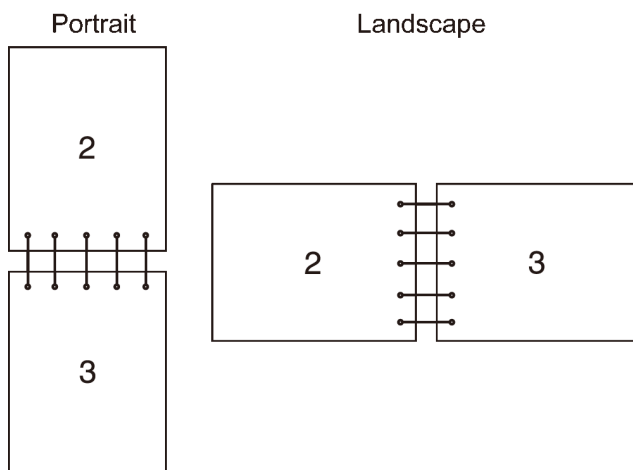

Brug af Gemt udskrivning-funktionen

Når du sender et job til printeren, kan du specificere i driveren, at du ønsker printeren skal gemme jobbet i hukommelsen. Når du er klar til at udskrive jobbet, skal du gå til printeren og anvende betjeningspanelmenuerne til at identificere hvilket job i hukommelsen, du vil udskrive. Du kan bruge denne funktion til Sikkerhedsudskrift, Private MailBox-udskrift, Public MailBox-udskrift og Prøvetryk.

 **BEMÆRK:** Gemt udskrivning-funktionen er tilgængelig, når:

- Hukommelsesmodulet (ekstraudstyr) er installeret.
- RAM-disken er aktiveret i betjeningspanelmenuen.
- RAM-disk er indstillet til Tilgængelig i printerdriveren.

 **BEMÆRK:** Dataene i hukommelsen slettes, når der slukkes for printeren.

Gemt udskrivning-funktionen inkluderer følgende jobtyper:

- Sikker udskrivning

- Private MailBox-udskrift
- Public MailBox-udskrift
- Prøvetryk

Sikker udskrivning

Du kan lagre udskriftsdataene midlertidigt i printerens hukommelse og udskrive dem senere via betjeningspanelet. Denne funktion kan anvendes til at udskrive fortrolige dokumenter. Et lagret job slettes, når du har udskrevet det, eller efter et vist tidsrum.



BEMÆRK: Sikker udskrivning er tilgængelig sammen med PCL-driveren.

Private MailBox-udskrift

Du kan lagre udskriftsdataene midlertidigt i printerens hukommelse og udskrive dem senere på et mere hensigtsmæssigt tidspunkt via betjeningspanelet. Denne funktion kan anvendes til at udskrive fortrolige dokumenter. De lagrede job forbliver i printerens hukommelse, indtil de slettes via betjeningspanelet, eller printeren slukkes.



BEMÆRK: Private MailBox-udskrift er tilgængelig sammen med PCL-driveren.

Public MailBox-udskrift

Du kan lagre udskriftsdataene midlertidigt i printerens hukommelse og udskrive dem senere på et mere hensigtsmæssigt tidspunkt via betjeningspanelet. Et udskrivningsjob gemmes, indtil du sletter det fra printerens hukommelse med printerens betjeningspanel eller slukker printeren. Du kan ikke bruge kodeordsfunktionen med denne funktion. Med denne funktion kræves der ikke et kodeord for at udskrive et gemt job.



BEMÆRK: Public MailBox-udskrifter er tilgængelige sammen med PCL-driveren.

Prøvetryk

Når der er valgt flere kopier til et samlet job, giver denne egenskab dig mulighed for kun at udskrive det første sæt til kontrol, inden du fortsætter med at udskrive de resterende kopier ved printeren.



BEMÆRK: Hvis et udskrivningsjob er for stort til den tilgængelige hukommelse, viser printeren muligvis fejlmeddelelser.

 **BEMÆRK:** Hvis der ikke tildeles et dokumentnavn til dit udskrivningsjob i printerdriveren, identificeres jobnavnet vha. printerens klokkeslæt og dato for indlevering for at skelne det fra andre jobs, som du har gemt under dit navn.

 **BEMÆRK:** Prøvetryk er tilgængelige sammen med PCL-driveren.

Lagring af udskrivningsjobs







Når du vælger en jobtype udover Normalt tryk på fanen Papir/Output i printerdriveren, gemmes jobbet midlertidigt i hukommelsen, indtil du anmoder om udskrivning af det fra betjeningspanelet eller slukker printeren.

 **BEMÆRK:** Sikker udskrivning og Private MailBox-udskrift kræver, at du angiver et fortrolighedskodeord.

Udskrivning af de lagrede jobs

Når et job er lagret, kan du specificere udskrivningen med betjeningspanelet. Vælg jobtypen, du vil bruge, fra Sikker udskrivning, Private MailBox-udskrift, Public MailBox-udskrift og Prøvetryk. Derefter skal du vælge dit brugernavn på en liste. Sikker udskrivning og Private MailBox-udskrift kræver kodeordet, du specificerede i driveren da du sendte jobbet.

Hvis du vil udskrive gemte dokumenter skal du følge proceduren nedenfor.

- 1 Tryk på knappen  (Menu).
- 2 Tryk på knappen , indtil Jobstatus er fremhævet, og tryk derefter på knappen  (Indstil).
- 3 Tryk på knappen , indtil Udskriftsmenu er fremhævet, og tryk derefter på knappen  (Indstil).
- 4 Tryk på knappen , indtil den ønskede jobtype er fremhævet, og tryk derefter på knappen  (Indstil).

Det lagrede dokument udskrives.

Angivelse af kodeord på betjeningspanelet (Sikker udskrivning/Private MailBox-udskrift)

Når du vælger Sikker udskrivning eller Private MailBox-udskrift i udskriftsmenuen efter at have valgt dit brugernavn, vises den følgende meddelelse:

[*****]

Anvend knapperne på betjeningspanelet til at indtaste det numeriske kodeord, som du specificerede i printerdriveren. Det indtastede kodeord vises som stjerner (*****) for at sikre confidentialitet.

Hvis du indtaster et ugyldigt kodeord, vises meddelelsen Forkert kodeord. Vent tre sekunder, eller tryk på knappen ✓ (Indstil) eller ✗ (Annuller) for at vende tilbage til skærmen til brugervalg.

Hvis du indtaster et gyldigt kodeord, har du adgang til alle de udskrivningsjob, som modsvarer det brugernavn og kodeord, du har indtastet. De udskrivningsjob, som modsvarer det kodeord, du har indtastet, vises på skærmen. Du kan derefter vælge at udskrive eller slette jobs, som modsvarer det kodeord, du har indtastet. (Se "Udskrivning af de lagrede jobs" for at få flere oplysninger.)

Sletning af lagrede jobs

Med Sikker udskrivning slettes et gemt job efter udskrivning eller efter en fastlagt tidsperiode, hvis en sådan er indtastet på betjeningspanelet, eller når printeren slukkes.

De andre job forbliver gemt, indtil de slettes via betjeningspanelet, eller printeren slukkes.

Udskrivning fra USB-hukommelse

Funktionen Udskrivning fra USB-hukommelse giver dig mulighed for at udskrive filer, der er lagret i USB-hukommelse, fra betjeningspanelet.

- ➡ OBS: Du må IKKE slutte andre enheder end USB-hukommelser til printerens USB-port, da dette kan beskadige printeren.
- ➡ OBS: FJERN IKKE USB-hukommelsen fra USB-porten, før printeren er færdig med at udskrive.

Printerens USB-port er beregnet til USB 2.0-enheder. Du må kun benytte godkendte USB-hukommelser med stik af type A. Benyt kun metalskærmet USB-hukommelse.

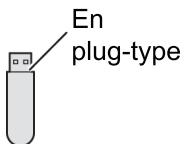

Understøttede filformater

Filer med følgende formater kan udskrives direkte fra en USB-hukommelse.

- PDF
- TIFF
- JPEG

Sådan udskrives en fil, der er lagret i USB-hukommelse:

- 1 Slut en USB-hukommelse til printerens USB-port.
- 2 Sørg for, at Udskriv fra USB-hukommelse er fremhævet, og tryk derefter på knappen ✓ (Indstil).
- 3 Tryk på knappen , indtil den ønskede fil er fremhævet, og tryk derefter på knappen ✓ (Set).



BEMÆRK: Betjeningspanelet viser kun følgende tegn:

A B C D E F G H I J K L M N O P Q R S T U V W X Y Z 0 1 2 3 4 5 6 7 8 9
\$ % ' ' - @ { } ~ ! # () & _ ^

- 4 Vælg udskrivningsfunktioner efter behov.



BEMÆRK: Du kan udskrive filer, der er scannet og lagret med funktionen Scan til USB-hukommelse. Filer, der er gemt uden brug af funktionen, herunder f.eks. brugerens egne filer, udskrives muligvis ikke korrekt.

PDF Direkte udskrivning fra port

Du kan udskrive PDF-filer på en computer direkte ved at angive kommandoen LPR (Windows):

```
lpr -S server_adresse -P lp -o | PDF_filnavn
```

PDF-filen, der sendes, udskrives i overensstemmelse med printerens indstillinger. Du kan imidlertid ændre PDF-indstillingerne fra printerens betjeningspanel.

Nedenstående PDF-indstillinger kan ændres:

- Antal eksemplarer
- 2-sidet
- Udskrivningsindstilling
- PDF-kodeord
- Samlet
- Outputstørrelse
- Layout
- Outputfarve



BEMÆRK: Du skal ændre indstillingerne, før jobbet påbegyndes.



BEMÆRK: Du kan udskrive PDF-filer direkte, hvis de er scannet og lagret med funktionen Scan til USB-hukommelse. Filer, der er gemt uden brug af funktionen, herunder f.eks. brugerens egne filer, udskrives muligvis ikke korrekt.

Udskrivning af en rapport-side

Ved at anvende menuen Rapporter kan du udskrive forskellige indstillinger for din printer, inklusive systemindstillinger, panelindstilling og fontliste. I det følgende beskrives to eksempler på udskrivning fra menuen Rapporter.



- Udskrivning af rapport om systemindstillinger
- Udskrivning af liste med eksempler på fonte

Udskrivning af rapport om systemindstillinger

Udskriv en systemindstillingsrapport for at verificere detaljerede printerindstillinger. En udskrevet systemindstillingsrapport gør det også muligt at verificere, om ekstraudstyr er blevet installeret korrekt eller ej.

Se "Forklaring af Printermenuerne" for at identificere display- og betjeningspanel-knapperne, hvis du har brug for hjælp.

Når du bruger betjeningspanelet

- 1 Tryk på knappen  (Menu).
- 2 Tryk på knappen , indtil Systemopsætning er fremhævet, og tryk derefter på knappen  (Indstil).

- 3 Sørg for, at `Rapport/Liste` er fremhævet, og tryk derefter på knappen ✓ (Indstil).
- 4 Sørg for, at `Systemindstillinger` er fremhævet, og tryk derefter på knappen ✓ (Indstil).
Systemindstillingsrapporten udskrives.

Når du bruger Værktøjskassen



BEMÆRK:

- 1 Klik på `Start` → `Alle programmer` → `Dell Printere` → `Dell 2155 Multifunction Color Printer` → `Værktøjskasse`.



BEMÆRK: Vinduet `Vælg printer` vises på dette trin, når der er installeret flere printerdrivere på din computer. Klik i dette tilfælde på navnet på denne printer i listen under `Printernavne`, og klik derefter på `OK`.

`Værktøjskasse` åbnes.

- 2 Sørg for, at fanen `Rapport om printerindstillinger` er åben.
- 3 Vælg `Rapporter` fra listen til venstre på siden.
`Rapporter` siden vises.
- 4 Klik på knappen `Systemindstillinger`.
Rapporten om systemindstillinger udskrives

Meddelelsen `Send printerinformation` vises, mens siden udskrives. Printeren vender tilbage til standby-tilstanden efter at have udskrevet systemindstillingsrapporten.

Hvis en anden meddelelse kommer frem, når du udskriver denne side, se `Online hjælp` for mere information.

Udskrivning af liste med eksempler på fonte

Sådan udskrives eksempler på alle de fonte, som er til rådighed for din printer:

Når du bruger betjeningspanelet

- 1 Tryk på knappen (Menu).
- 2 Tryk på knappen , indtil `Systemopsætning` er fremhævet, og tryk derefter på knappen ✓ (Indstil).

- 3 Sørg for, at Rapport/Liste er fremhævet, og tryk derefter på knappen ✓ (Indstil).
- 4 Tryk på knappen ▼, indtil PCL-fontliste er fremhævet, og tryk derefter på knappen ✓ (Indstil).

Listen over PCL-fonte udskrives.

Når du bruger Værktøjskassen



BEMÆRK:

- 1 Klik på Start→ Alle programmer→ Dell Printere→ Dell 2155 Multifunction Color Printer→ Værktøjskasse.



BEMÆRK: Vinduet Vælg printer vises på dette trin, når der er installere flere printerdrivere på din computer. Klik i dette tilfælde på navnet på denne printer i listen under Printernavne, og klik derefter på OK.

Værktøjskasse åbnes.

- 2 Sørg for, at fanen Rapport om printerindstillinger er åben.
- 3 Vælg Rapporter fra listen til venstre på siden.
Rapporter siden vises.
- 4 Klik på knappen PCL-fontliste.

Listen over PCL-fonte udskrives.

Meddelelsen Send printerinformation. vises, mens siden udskrives. Printeren vender tilbage til standby-tilstanden efter at have udskrevet listen over skrifttyper.

Printerindstillinger

Du kan ændre de fleste af systemindstillingerne fra dit softwareprogram. Hvis din printer er tilsluttet netværket, kan ændre indstillingerne fra Dell Printer Configuration Web Tool. Hvis du vil starte Dell Printer Configuration Web Tool, skal du skrive printerens IP-adresse i din webbrowser. Du kan finde oplysninger om, hvordan du finder din printers IP-adresse, under "Udskrivning af rapport om systemindstillinger".





Indstillinger fra softwareprogrammet opdaterer standardsystemindstillingerne for printeren. Indstillinger fra printerdriveren gælder kun for det job, du i øjeblikket sender til printeren.

Hvis du ikke kan ændre en indstilling fra dit softwareprogram, skal du anvende betjeningspanelet, Værktøjskassen eller Dell Printer Configuration Web Tool. Ændring af systemindstillingerne fra betjeningspanelet, Værktøjskassen eller fra Dell Printer Configuration Web Tool gør denne indstilling til brugerstandardindstillingen.

Udskrivning af rapport om systemindstillinger

Du kan kontrollere de detaljerede systemindstillinger ved at udskrive en systemindstillingsrapport.

Når du bruger betjeningspanelet

- 1 Tryk på knappen  (Menu).
- 2 Tryk på knappen , indtil Systemopsætning er fremhævet, og tryk derefter på knappen  (Indstil).
- 3 Sørg for, at Rapport/Liste er fremhævet, og tryk derefter på knappen  (Indstil).
- 4 Sørg for, at Systemindstillinger er fremhævet, og tryk derefter på knappen  (Indstil).
Systemindstillingsrapporten udskrives.

Når du bruger Værktøjskassen



BEMÆRK:

- 1 Klik på Start → Alle programmer → Dell Printere → Dell 2155 Multifunction Color Printer → Værktøjskasse.



BEMÆRK: Vinduet Vælg printer vises på dette trin, når der er installeret flere printerdrivere på din computer. Klik i dette tilfælde på navnet på denne printer i listen under Printernavne, og klik derefter på OK.

Værktøjskasse åbnes.

- 2 Sørg for, at fanen Rapport om printerindstillinger er åben.
- 3 Vælg Rapporter fra listen til venstre på siden.
Rapporter siden vises.
- 4 Klik på knappen Systemindstillinger.
Rapporten om systemindstillinger udskrives

Brug af betjeningspanelet til at ændre printerindstillinger

Du kan vælge menuposter og tilsvarende værdier fra betjeningspanelet.

Når du første gang gennemser menuerne via betjeningspanelet, vil du opdage, at visse menupunkter er fremhævet.

Disse fremhævede punkter er fabriksstandarderne og de oprindelige systemindstillinger.



BEMÆRK: Fabriksstandardindstillingerne kan variere fra land til land.

Når du vælger en ny indstilling i betjeningspanelet, fremhæves det valgte punkt for at identificere det som den aktuelle brugervalgte standardmenuindstilling.

Disse indstillinger er gældende, indtil der vælges nye, eller fabriksstandardindstillingerne genoprettes.

Sådan vælges en ny værdi som en indstilling:



- 1 Tryk på knappen (Menu).
- 2 Tryk på knappen eller , indtil den ønskede menu er fremhævet, og tryk derefter på knappen (Indstil).
- 3 Tryk på eller på knappen , indtil den ønskede menu eller det ønskede menupunkt er fremhævet, og tryk derefter på knappen (Indstil).
 - Hvis valget er en menu, åbnes menuen og den første systemindstilling i menuen vises.
 - Hvis valget er et menupunkt, vises standardmenuindstillingen for menupunktet. (Brugerens aktuelle standardmenuindstilling er fremhævet.)

Hvert menupunkt har en liste med værdier for menupunkt. En værdi kan være:

- En sætning eller et ord som beskrivelse af en indstilling
 - En numerisk værdi, som kan ændres
 - En Til eller Fra indstilling
- 4 Tryk på knappen eller , indtil den ønskede værdi er fremhævet, og tryk derefter på knappen (Indstil).



BEMÆRK: Visse menupunkter kræver, at du benytter det numeriske tastatur til at indtaste værdien.

- 5 Tryk på knappen  (Annuller) eller knappen  for at vende tilbage til den foregående menu.

Hvis du vil fortsætte med at indstille andre punkter, skal du vælge den ønskede menu. Hvis du er færdig med at indstille nye værdier, skal du trykke på knappen  (Annuller).

Driverindstillinger kan tilsidesætte tidligere foretagne ændringer, og kan kræve, at du ændrer betjeningspanelets standardindstillinger.

Brug af Dell Printer Configuration Web Tool til at ændre printerindstillinger

Hvis din printer er tilsluttet netværket, kan du ændre printerindstillingerne fra din webbrowser. Hvis du er netværksadministrator, kan du klon systemindstillingerne for en eller alle printere i netværket.





Indtast printerens IP-adresse i webbrowseren. Vælg Printerindstillinger fra emnelisten, og vælg derefter de Systemindstillinger du vil ændre.

Hvis du vil ændre papirtype eller størrelse, vælg Bakke-indstil. fra emnelisten. Hvis du vil ændre indstillinger for Color Track, skal du vælge Udskrivningsvolumen fra emnelisten og vælge fanen Dell Color Track.

Hvis du vil kopiere dine systemindstillinger til en anden printer i netværket, skal du vælge Kopier printerindstillinger fra emnelisten og derefter skrive den anden printers IP-adresse.

Hvis du ikke kender din printers IP-adresse, kan du finde den i rapporten over systemindstillinger eller ved at få vist TCP/IP-indstillingerne.

Når du bruger betjeningspanelet

- 1 Tryk på knappen  (Menu).
- 2 Tryk på knappen , indtil Systemopsætning er fremhævet, og tryk derefter på knappen  (Indstil).
- 3 Sørg for, at Rapport/Liste er fremhævet, og tryk derefter på knappen  (Indstil).
- 4 Sørg for, at Systemindstillinger er fremhævet, og tryk derefter på knappen  (Indstil).
Systemindstillingsrapporten udskrives.

Når du bruger Værktøjskassen



BEMÆRK:

- 1 Klik på Start→ Alle programmer→ Dell Printere→ Dell 2155 Multifunction Color Printer→ Værktøjskasse.



BEMÆRK: Vinduet Vælg printer vises på dette trin, når der er installeret flere printerdrivere på din computer. Klik i dette tilfælde på navnet på denne printer i listen under Printernavne, og klik derefter på OK.













Værktøjskasse åbnes.

- 2 Sørg for, at fanen Rapport om printerindstillinger er åben.
- 3 Vælg TCP/IP-indstillinger fra listen til venstre på siden.
Siden med TCP/IP-indstillingerne vises.



Nulstilling af standarder

Efter at du har nulstillet standardværdierne og genstartet printeren, nulstilles alle menu-parametrene, med undtagelse af parametrene for netværket, tilbage til deres standardværdier.

Når du bruger betjeningspanelet

- 1 Tryk på knappen  (Menu).
- 2 Tryk på knappen , indtil Systemopsætning er fremhævet, og tryk derefter på knappen  (Indstil).
- 3 Tryk på knappen , indtil Administ. menu er fremhævet, og tryk derefter på knappen  (Indstil).
- 4 Tryk på knappen , indtil Vedligeholdelse er fremhævet, og tryk derefter på knappen  (Indstil).
- 5 Tryk på knappen , indtil Nulstil standarder er fremhævet, og tryk derefter på knappen  (Indstil).
- 6 Tryk på knappen , eller , indtil den ønskede værdi er fremhævet, og tryk derefter på knappen  (Indstil).

Meddelelsen Er du sikker? vises på betjeningspanelet.

- 7 Tryk på knappen , for at fremhæve Ja, og tryk derefter på knappen  (Indstil).

Printeren slukkes automatisk for at anvende indstillingerne.

Når du bruger Værktøjskassen



BEMÆRK:

- 1 Klik på Start→ Alle programmer→ Dell Printere→ Dell 2155 Multifunction Color Printer→ Værktøjskasse.



BEMÆRK: Vinduet Vælg printer vises på dette trin, når der er installeret flere printerdrivere på din computer. Klik i dette tilfælde på navnet på denne printer i listen under Printernavne, og klik derefter på OK.







Værktøjskasse åbnes.

- 2 Klik på Vedligeholdelse af Printer fanen.
- 3 Vælg Nulstil. stand. fra listen til venstre på siden.
Siden Nulst. stand. vises.
- 4 Vælg den ønskede funktionsknap.
Printeren slukkes automatisk for at anvende indstillingerne.

Justering af sproget

Hvis du vil have vist et andet sprog i betjeningspanelet:

Brug af betjeningspanelet

- 1 Tryk på knappen  (Menu).
- 2 Tryk på knappen , indtil Systemopsætning er fremhævet, og tryk derefter på knappen  (Indstil).
- 3 Tryk på knappen , indtil Panelsprog er fremhævet, og tryk derefter på knappen  (Indstil).
- 4 Tryk på knappen , indtil det ønskede sprog er fremhævet, og tryk derefter på knappen  (Indstil).

Når du bruger Værktøjskassen



BEMÆRK:

- 1 Klik på Start→ Alle programmer→ Dell Printere→ Dell 2155 Multifunction Color Printer→ Værktøjskasse.



BEMÆRK: Vinduet Vælg printer vises på dette trin, når der er installeret flere printerdrivere på din computer. Klik i dette tilfælde på navnet på denne printer i listen under Printernavne, og klik derefter på OK.

Værktøjskasse åbnes.

- 2 Klik på Vedligeholdelse af Printer fanen.
- 3 Vælg Systemindstillinger på listen til venstre på siden.
Siden Systemindstillinger vises.
- 4 Vælg det ønskede sprog under Panelsprog, og tryk derefter på knappen Anvend nye indstillinger.

Kopiering





Ilægning af papir til kopiering

Instruktionerne for ilægning af dokumenter er de samme, uanset om du udskriver, faxer eller kopierer. Se "Retningslinjer for udskrivningsmedier" for mere information.

Valg af papirbakke

Vælg den ønskede papirbakke, der skal anvendes til kopijobbet, når udskrivningsmedia til kopiudskrift er lagt i.

Sådan vælges bakken:

- 1 Tryk på knappen  (Kopier).
- 2 Sørg for, at Vælg bakke er fremhævet, og tryk derefter på knappen  (Indstil).
- 3 Tryk på knappen  eller , indtil den ønskede bakke fremhæves, og tryk derefter på knappen  (Indstil).

Du kan vælge Bakke 1, Bakke 2* eller SSF.

* Bakke 2 er kun tilgængelig, når der er installeret en 250 ark-ilægger (ekstraudstyr).

Forberedelse af et dokument

Du kan anvende dokumentglasset eller den automatiske dokumentilægger (ADF) til at ilægge et originalt dokument til kopiering, scanning og forsendelse af en fax. Du kan indlægge dokumenter på op til 35 ark på 75 g/m² (20 lb) til et job med ADF eller et ark ad gangen med dokumentglasset.

 **FORSIGTIG:** Undgå at ilægge dokumenter, der er mindre end 5,5" x 5,5" (139,7 mm x 139,7 mm) eller større end 8,5" x 14" (215,9 mm x 355,6 mm), forskellige størrelser eller vægte sammen eller hæfter, brochurer, transparenter eller dokumenter, der har andre usædvanlige kendetegn, i ADF.

⚠ **FORSIGTIG:** Karbonpapir eller papir med karbonbagside, bestrøget papir, luftpostpapir eller tyndt papir, rynket eller furet papir, krøllet eller rullet papir eller revet papir kan ikke anvendes i ADF.

⚠ **FORSIGTIG:** Anvend ikke dokumenter med klammer eller papirclips, eller som har været udsat for klister eller opløsningsbaserede materialer som f.eks. lim, blæk eller rettelak, i ADF.

📄 **BEMÆRK:** Anvend dokumentglasser i stedet for ADF for at opnå den bedste scanningskvalitet, især til farvebilleder eller billeder med gråtoner.

LavKopier Fra Dokumentglasset

📄 **BEMÆRK:** En computerforbindelse er ikke nødvendig for at kopiere.

📄 **BEMÆRK:** Fjern alle dokumenter fra ADF, før du kopierer fra dokumentglasset.

📄 **BEMÆRK:** Urenheder på dokumentglasset kan medføre sorte pletter på kopiudskriften. Rens dokumentglasset før brug for at opnå de bedste resultater. Se "Rengøring af Scanneren" for mere information.

Sådan kopieres fra dokumentglasset:

- 1 Løft og åbn dokumentdækslet.

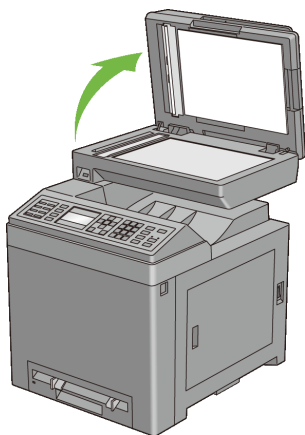

- 2 Placér dokumentet, så det vender nedad på dokumentglasset, og juster det med registreringshjælpen i glassets øverste, venstre hjørne.

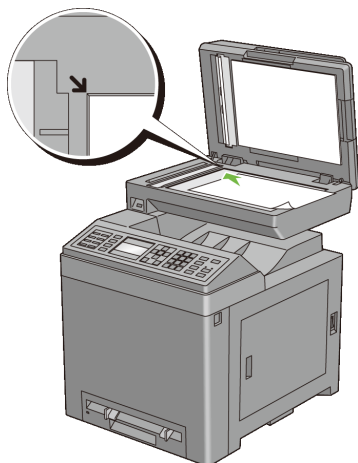

3 Luk dokumentdækslet.

 **BEMÆRK:** Hvis du lader dokumentdækslet være åbent, mens du kopierer, kan det påvirke kopiernes kvalitet og forøge tonerforbruget.



 **BEMÆRK:** Hvis du kopierer en side fra en bog eller et magasin, skal du løfte dækslet, indtil dets hængsler standses af stopperne, og derefter lukke dækslet. Start kopiering med åbnet dokumentdæksel, hvis bogen eller magasinet er tykkere end 30 mm.

Brugerdefineret af kopieringsindstillingerne inkl. antal kopier, kopistørrelse, kontrast og billedkvalitet, se "Indstilling af Kopieringsalternativer".

Tryk på knappen **AC** (Slet alt) for at slette indstillingerne af alternativerne.

 **BEMÆRK:** Kopieringsalternativerne vender automatisk tilbage til deres standardstatus, når den næste kopiering foretages eller den automatiske slettetimer er udløbet.

4 Tryk på knappen (Start) for at begynde at kopiere.

 **BEMÆRK:** Du kan altid annullere et kopijob under scanning af et dokument ved at trykke på knappen  (Annuller).

LavKopier Fra ADF

➡ **OBS:** Læg ikke mere end 35 ark i ADF, og lad ikke mere end 35 ark blive ført til ADF-outputbakken. ADF-outputbakken skal tømmes, før den overskrider 35 ark. I modsat fald kan dine originale dokumenter blive beskadiget.

📎 **BEMÆRK:** En computerforbindelse er ikke nødvendig for at kopiere.

- 1 Ilæg dokumenter på op til 35 ark på 75 g/m² (20 lb), så de vender opad på ADF'en og således, at dokumenternes øverste kant føres ind først. Juster derefter dokumentføringerne til dokumentets størrelse.



📎 **BEMÆRK:** Sørg for, at du anvender dokumentstopperen, før du kopierer et dokument med brevstørrelse.

Brugerdefinering af kopieringsindstillingerne inkl. antal kopier, kopistørrelse, kontrast og billedkvalitet, se "Indstilling af Kopieringsalternativer".

Tryk på knappen AC (Slet alt) for at slette indstillingerne af alternativerne.

📎 **BEMÆRK:** Kopieringsalternativerne vender automatisk tilbage til deres standardstatus, når den næste kopiering foretages eller den automatiske slettetimer er udløbet.

- 2 Tryk på knappen ▶ (Start) for at begynde at kopiere.

📎 **BEMÆRK:** Du kan altid annullere et kopijob under scanning af et dokument ved at trykke på knappen ✕ (Annuller).

Indstilling af Kopieringsalternativer

Indstil følgende alternativer for det aktuelle kopijob, før du trykker på knappen  (Start) for at begynde kopieringen.



BEMÆRK: Kopieringsalternativerne vender automatisk tilbage til deres standardstatus, når den næste kopiering foretages eller den automatiske slettetimer er udløbet.

- Antal kopier
- Farve
- Valg af Bakke
- SSF-Papirstørrelse
- SSF-Papirtype
- Samlet
- Reducer/Forstør
- DokumentStørrelse
- Original Type
- Lysere/Mørkere
- Skarphed
- Farvemætning
- AutoEksposering
- 2-Sidet
- Flere op
- Margin Top/Bund
- Margin ven./højre
- Margin Midt



Antal kopier

Sådan specificeres antallet af kopier fra 1 til 99:

- 1 Ilæg dokumenter(ne) vendende opad med den øverste kant først i ADI'en
ELLER

Placer et enkelt dokument på dokumentglasset, så det vender nedad, og luk dokumentdækslet.

For detaljer om ilægning af et dokument, se "LavKopier Fra Dokumentglasset" og "LavKopier Fra ADF".

- 2 Tryk på knappen  (Kopier).
- 3 Indtast antallet af kopier på det numeriske tastatur.
- 4 Tryk på knappen  (Start) for at begynde at kopiere.



Farve

Sådan vælges indstillingen for farve eller sort/hvid kopiering:

- 1 Ilæg dokumenter(ne) vendende opad med den øverste kant først i ADI'en
ELLER

Placer et enkelt dokument på dokumentglasset, så det vender nedad, og luk dokumentdækslet.

For detaljer om ilægning af et dokument, se "LavKopier Fra Dokumentglasset" og "LavKopier Fra ADF".

- 2 Tryk på knappen  |  (Farveindstilling) for at skifte mellem indstillingerne Farve og Sort/hvid.
- 3 Tryk på knappen  (Start) for at begynde at kopiere.



Valg af Bakke



Sådan vælges en bakke:

- 1 Ilæg dokumenter(ne) vendende opad med den øverste kant først i ADI'en
ELLER

Placer et enkelt dokument på dokumentglasset, så det vender nedad, og luk dokumentdækslet.

For detaljer om ilægning af et dokument, se "LavKopier Fra Dokumentglasset" og "LavKopier Fra ADF".

- 2 Tryk på knappen  (Kopier).
- 3 Sørg for, at **Vælg bakke** er fremhævet, og tryk derefter på knappen  (Indstil).

- 4 Tryk på knappen , indtil den ønskede indstilling er fremhævet, og tryk derefter på knappen  (Indstil).

Bakke 1*	Papiret fremføres fra bakke 1.
Bakke 2	Papiret fremføres fra bakke 2.
SSF	Papiret fremføres fra enkeltarkilæggeren.

* Betegner fabriksstandardindstillingen.



BEMÆRK: Bakke 2 er kun tilgængelig, når der er installeret en 250 ark-ilægger (ekstraudstyr).

SSF-Papirstørrelse

Sådan vælges enkeltarkilæggerens standardpapirstørrelse:









BEMÆRK: Denne indstilling er kun tilgængelig, når SSF er valgt for papirbakken.

- 1 Ilæg dokumenter(ne) vendende opad med den øverste kant først i ADI'en
ELLER

Placer et enkelt dokument på dokumentglasset, så det vender nedad, og luk dokumentdækslet.

For detaljer om ilægning af et dokument, se "LavKopier Fra Dokumentglasset" og "LavKopier Fra ADF".

- 2 Tryk på knappen  (Kopier).
- 3 Tryk på knappen , indtil SSF-papirstørrelse er fremhævet, og tryk derefter på knappen  (Indstil).
- 4 Tryk på knappen  eller , indtil den ønskede indstilling fremhæves, og tryk derefter på knappen  (Indstil).

(Tomme-serien)

Brev (8,5 x 11")*

Folio (8,5 x 13")

Legal (8,5 x 14")

A4 (210 x 297 mm)

A5 (148 x 210 mm)

B5 (182 x 257 mm)
Executive (7,3 x 10,5")
Konvolut nr. 10 (4,1 x 9,5")
Monarch-konvolut (3,9 x 7,5")
DL-konvolut (110 x 220 mm)
C5-konvolut (162 x 229 mm)

(mm-serien)

A4 (210 x 297 mm)*
A5 (148 x 210 mm)
B5 (182 x 257 mm)
Brev (8,5 x 11")
Folio (8,5 x 13")
Legal (8,5 x 14")
Executive (7,3 x 10,5")
Konvolut nr. 10 (4,1 x 9,5")
Monarch-konvolut (3,9 x 7,5")
DL-konvolut (110 x 220 mm)
C5-konvolut (162 x 229 mm)

* Betegner fabriksstandardindstillingen.

5 Tryk på knappen  (Start) for at begynde at kopiere.

SSF-Papirtype

Sådan vælges enkeltarkilæggerens standardpapirtype:









BEMÆRK: Denne indstilling er kun tilgængelig, når SSF er valgt for papirbakken.

- 1 Ilæg dokumenter(ne) vendende opad med den øverste kant først i ADI'en
ELLER

Placer et enkelt dokument på dokumentglasset, så det vender nedad, og luk dokumentdækslet.

For detaljer om ilægning af et dokument, se "LavKopier Fra Dokumentglasset" og "LavKopier Fra ADF".

- 2 Tryk på knappen  (Kopier).
- 3 Tryk på knappen , indtil SSF-Papirtype er fremhævet, og tryk derefter på knappen  (Indstil).
- 4 Tryk på knappen  eller , indtil den ønskede indstilling fremhæves, og tryk derefter på knappen  (Indstil).

Plano*

Plano tyk

Omslag

Omslag Tykke

Bestrøget

Bestrøget Tyk

Konvolut

Genbrugt

Brevhoved

Fortrykt papir

Forhullet papir

Farve

Plano Side 2

Plano tyk Side 2

Genbrugt Side 2

Farve S2

* Betegner fabriksstandardindstillingen.

- 5 Tryk på knappen  (Start) for at begynde at kopiere.

Samlet

Sådan sorteres kopiudskriften: Hvis du f.eks. tager to kopier af dokumenter på tre sider, udskrives et komplet dokument på tre sider fulgt af det andet komplette dokument:



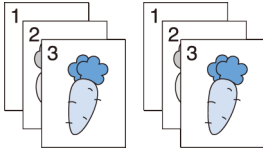



 **BEMÆRK:** Du kan samle flere sider, når hukommelsesmodulet (ekstraudstyr) er installeret.



- 1 Ilæg dokumenter(ne) vendende opad med den øverste kant først i ADI'en
ELLER

Placer et enkelt dokument på dokumentglasset, så det vender nedad, og luk dokumentdækslet.

For detaljer om ilægning af et dokument, se "LavKopier Fra Dokumentglasset" og "LavKopier Fra ADF".



- 2 Tryk på knappen  (Kopier).
- 3 Tryk på knappen , indtil **Samlet** er fremhævet, og tryk derefter på knappen  (Indstil).
- 4 Tryk på knappen  eller , indtil den ønskede indstilling fremhæves, og tryk derefter på knappen  (Indstil).

Fra	Kopierer ikke i samlet rækkefølge.
Til	Kopierer i samlet rækkefølge.
Auto*	Der kopieres kun dokumenter, der ilægges fra ADF, i samlet rækkefølge.

* Betegner fabriksstandardindstillingen.

Brugerdefinering af kopieringsindstillingerne inkl. antal kopier, kopistørrelse, kontrast og billedkvalitet, se "Indstilling af Kopieringsalternativer".

- 5 Tryk på knappen  (Start) for at begynde at kopiere.
 - a Når du anvender dokumentglasset, og det er indstillet på **Til**, beder displayet dig om en anden side.

Hvis du ønsker at placere et nyt dokument, skal du trykke på knappen  for at vælge Ja og derefter trykke på knappen  (Indstil).
Et andet display beder dig om at placere den næste side.

Skift dokumentet ud med et nyt dokument.

Sørg for, at **Fortsæt** er fremhævet, og tryk derefter på knappen  (Indstil).

Reducer/Forstør

Sådan reduceres eller forstørres et kopieret billedes størrelse fra 25 procent til 400 procent, når du kopierer originale dokumenter fra dokumentglasset eller ADF:









BEMÆRK: Når du tager en reduceret kopi, kan der forekomme sorte linjer nederst på din kopi.

- 1 Ilæg dokumenter(ne) vendende opad med den øverste kant først i ADI'en
ELLER

Placer et enkelt dokument på dokumentglasset, så det vender nedad, og luk dokumentdækslet.

For detaljer om ilægning af et dokument, se "LavKopier Fra Dokumentglasset" og "LavKopier Fra ADF".

- 2 Tryk på knappen  (Kopier).
- 3 Tryk på knappen , indtil **Reducer/Forstør** er fremhævet, og tryk derefter på knappen  (Indstil).
- 4 Tryk på knappen  eller , indtil den ønskede indstilling fremhæves, og tryk derefter på knappen  (Indstil).

(Tomme-serien)

Special 100 %

50%

Protokol→Brev (64 %)

Legal→Brev (78 %)

100%*

Sætning→Brev (129 %)

Sætning→Legal (154 %)

200%

(mm-serien)

Special 100 %

50%

A4→A5 (70 %)

B5→A5 (81 %)



100%*

A5→B5 (122 %)

A5→A4 (141 %)

200%

* Betegner fabriksstandardindstillingen.

 **BEMÆRK:** Du kan også specificere værdien i trin på 1 % fra 25 til 400 ved at trykke på knappen  eller  eller at indtaste en værdi på det numeriske tastatur.

- 5 Tryk på knappen  (Start) for at begynde at kopiere.







DokumentStørrelse

Sådan vælges standarddokumentstørrelsen:

- 1 Ilæg dokumenter(ne) vendende opad med den øverste kant først i ADI'en
ELLER

Placer et enkelt dokument på dokumentglasset, så det vender nedad, og luk dokumentdækslet.

For detaljer om ilægning af et dokument, se "LavKopier Fra Dokumentglasset" og "LavKopier Fra ADF".

- 2 Tryk på knappen  (Kopiér).
- 3 Tryk på knappen , indtil Dokumentstørrelse er fremhævet, og tryk derefter på knappen  (Indstil).
- 4 Tryk på knappen  eller , indtil den ønskede indstilling fremhæves, og tryk derefter på knappen  (Indstil).

(Tomme-serien)

Auto*

Brev (8,5 x 11")

Folio (8,5 x 13")

Legal (8,5 x 14")

A4 (210 x 297 mm)

A5 (148 x 210 mm)

B5 (182 x 257 mm)

Executive (7,3 x 10,5")

(mm-serien)

Auto*

A4 (210 x 297 mm)

A5 (148 x 210 mm)

B5 (182 x 257 mm)

Brev (8,5 x 11")

Folio (8,5 x 13")

Legal (8,5 x 14")

Executive (7,3 x 10,5")

* Betegner fabriksstandardindstillingen.

5 Tryk på knappen  (Start) for at begynde at kopiere.







Original Type

Sådan vælges kopiens billedkvalitet:

- 1 Ilæg dokumenter(ne) vendende opad med den øverste kant først i ADI'en
ELLER

Placer et enkelt dokument på dokumentglasset, så det vender nedad, og luk dokumentdækslet.

For detaljer om ilægning af et dokument, se "LavKopier Fra Dokumentglasset" og "LavKopier Fra ADF".

- 2 Tryk på knappen  (Kopier).
- 3 Tryk på knappen , indtil **Original** type er fremhævet, og tryk derefter på knappen  (Indstil).
- 4 Tryk på knappen  eller , indtil den ønskede indstilling fremhæves, og tryk derefter på knappen  (Indstil).

Tekst	Anvendes til dokumenter med tekst.
Tekst & Foto*	Anvendes til dokumenter med både tekst og fotos.
Foto	Anvendes til dokumenter med fotos.







* Betegner fabriksstandardindstillingen.

- 5 Tryk på knappen  (Start) for at begynde at kopiere.

Lysere/Mørkere

Sådan justeres kontrasten for at gøre kopien lysere eller mørkere end originalen:

- 1 Ilæg dokumenter(ne) vendende opad med den øverste kant først i ADI'en
ELLER
Placer et enkelt dokument på dokumentglasset, så det vender nedad, og luk dokumentdækslet.

For detaljer om ilægning af et dokument, se "LavKopier Fra Dokumentglasset" og "LavKopier Fra ADF".
- 2 Tryk på knappen  (Kopier).
- 3 Tryk på knappen , indtil **Lysere/Mørkere** er fremhævet, og tryk derefter på knappen  (Indstil).
- 4 Tryk på knappen  eller  for at flytte  med henblik på justering af mørkeniveaet, og tryk derefter på knappen  (Indstil).

Lysere3	Fungerer godt med mørkt tryk.
Lysere2	
Lysere1	
Normal*	Fungerer godt med normale maskinskrevne eller udskrevne dokumenter.

Mørkere1	Fungerer godt med lyst tryk eller svage blyantsmarkeringer.
Mørkere2	
Mørkere3	







* Betegner fabriksstandardindstillingen.

- Tryk på knappen  (Start) for at begynde at kopiere.

Skarphed

Sådan justeres skarpheden, så kopibilledet bliver skarpere eller blødere end originalen:

- Ilæg dokumenter(ne) vendende opad med den øverste kant først i ADI'en
ELLER
Placer et enkelt dokument på dokumentglasset, så det vender nedad, og luk dokumentdækslet.

For detaljer om ilægning af et dokument, se "LavKopier Fra Dokumentglasset" og "LavKopier Fra ADF".
- Tryk på knappen  (Kopier).
- Tryk på knappen , indtil Skarphed er fremhævet, og tryk derefter på knappen  (Indstil).
- Tryk på knappen  eller , indtil de ønskede indstillinger fremhæves, og tryk derefter på knappen  (Indstil).

Skarpere	Gør kopibilledet skarpere end originalen.
Normal*	Billedets farveklarhed er den samme som originalen.
Blødere	Gør kopibilledet blødere end originalen.

* Betegner fabriksstandardindstillingen.

- Tryk på knappen  (Start) for at begynde at kopiere.

Farvemætning







Sådan justeres mængden af farver på kopien, så farverne bliver mørkere eller lysere end på originalen:

- Ilæg dokumenter(ne) vendende opad med den øverste kant først i ADI'en

ELLER

Placer et enkelt dokument på dokumentglasset, så det vender nedad, og luk dokumentdækslet.

For detaljer om ilægning af et dokument, se "LavKopier Fra Dokumentglasset" og "LavKopier Fra ADF".

- 2 Tryk på knappen  (Kopier).
- 3 Tryk på knappen , indtil *Farvemætning* er fremhævet, og tryk derefter på knappen  (Indstil).
- 4 Tryk på knappen  eller , indtil den ønskede indstilling fremhæves, og tryk derefter på knappen  (Indstil).

Høj	Gør farven på kopien mere livlig.
Normal*	Farvemætningen er den samme som originalen.
Lav	Gør farven på kopien mindre livlig.

* Betegner fabriksstandardindstillingen.

- 5 Tryk på knappen  (Start) for at begynde at kopiere.







AutoEksponering

Sådan undertrykkes baggrunden på originalen, så teksten på kopien forstærkes:

- 1 Ilæg dokumenter(ne) vendende opad med den øverste kant først i ADI'en
ELLER

Placer et enkelt dokument på dokumentglasset, så det vender nedad, og luk dokumentdækslet.

For detaljer om ilægning af et dokument, se "LavKopier Fra Dokumentglasset" og "LavKopier Fra ADF".

- 2 Tryk på knappen  (Kopier).
- 3 Tryk på knappen , indtil *Autoeksponering* er fremhævet, og tryk derefter på knappen  (Indstil).
- 4 Tryk på knappen  eller , indtil *Til* er fremhævet, og tryk derefter på knappen  (Indstil).
- 5 Tryk på knappen  (Start) for at begynde at kopiere.

2-Sidet

Sådan tages duplekskopier med den specificerede hæftningsposition:









BEMÆRK: Denne funktion er kun tilgængelig for Dell 2155cdn Multifunction Color Printer.

- 1 Ilæg dokumenter(ne) vendende opad med den øverste kant først i ADI'en
ELLER

Placer et enkelt dokument på dokumentglasset, så det vender nedad, og luk dokumentdækslet.

For detaljer om ilægning af et dokument, se "LavKopier Fra Dokumentglasset" og "LavKopier Fra ADF".

- 2 Tryk på knappen  (Kopier).
- 3 Tryk på knappen , indtil 2-sidet er fremhævet, og tryk derefter på knappen  (Indstil).
- 4 Tryk på knappen  eller , indtil den ønskede indstilling fremhæves, og tryk derefter på knappen  (Indstil).

1 -> 1-Sidet*	Vælg 1-sidet eller 2-sidet, og specificer hæftningspositionen for den
Indbinding langs lang kant	2-sidede kopi.

Indbinding langs kort kant

* Betegner fabriksstandardindstillingen.

- 5 Tryk på knappen  (Start) for at begynde at kopiere.

Flere op

Sådan udskrives to originale billeder, så de passer på et ark papir:

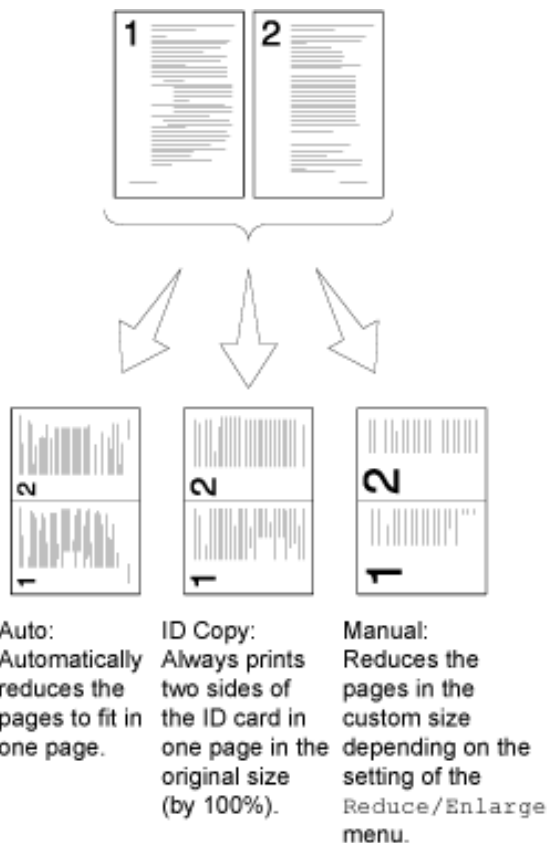





- 1 Ilæg dokumenter(ne) vendende opad med den øverste kant først i ADI'en
ELLER

Placer et enkelt dokument på dokumentglasset, så det vender nedad, og luk dokumentdækslet.

For detaljer om ilægning af et dokument, se "LavKopier Fra Dokumentglasset" og "LavKopier Fra ADF".



- 2 Tryk på knappen  (Kopier).

- 3 Tryk på knappen , indtil Flere op er fremhævet, og tryk derefter på knappen  (Indstil).
- 4 Tryk på knappen  eller , indtil den ønskede indstilling fremhæves, og tryk derefter på knappen  (Indstil).

Fra*	Foretager ikke Flere op-udskrivning.
Automatisk	Reducerer automatisk de originale sider, så de passer på et ark papir.
ID-kopi	Udskriver de originale sider på et ark papir i den oprindelige størrelse.
Manuel	Udskriver de originale sider på et ark papir i den originale størrelse, der er specificeret i Reducer/Forstør.

* Betegner fabriksstandardindstillingen.

Brugerdefinering af kopieringsindstillingerne inkl. antal kopier, kontrast og billedkvalitet, se "Indstilling af Kopieringsalternativer".

- 5 Tryk på knappen  (Start) for at begynde at kopiere.
 - a Når du anvender dokumentglasset, og det er indstillet på Automatisk, ID-kopi eller Manuel, beder displayet dig om en anden side.
Hvis du ønsker at placere et nyt dokument, skal du trykke på knappen  for at vælge Ja og derefter trykke på knappen  (Indstil).
Et andet display beder dig om at placere den næste side.

Skift dokumentet ud med et nyt dokument.
Sørg for, at Fortsæt er fremhævet, og tryk derefter på knappen  (Indstil).







Margin Top/Bund

Sådan specificeres kopiens øverste og nederste margin:

- 1 Ilæg dokumenter(ne) vendende opad med den øverste kant først i ADI'en
ELLER

Placer et enkelt dokument på dokumentglasset, så det vender nedad, og luk dokumentdækslet.

For detaljer om ilægning af et dokument, se "LavKopier Fra Dokumentglasset" og "LavKopier Fra ADF".

- 2 Tryk på knappen  (Kopier).
- 3 Tryk på knappen , indtil **Margin Top/Bund** er fremhævet, og tryk derefter på knappen  (Indstil).
- 4 Tryk på knappen  eller , eller indtast den ønskede værdi på den numeriske tastatur, og tryk derefter på knappen  (Indstil).

0,2"* (4 mm*) Specificer værdierne i trin på 0,1" (1 mm).

0,0–2,0" (0–50
mm)

* Betegner fabriksstandardindstillingen.

- 5 Tryk på knappen  (Start) for at begynde at kopiere.







Margin ven./højre

Sådan specificeres kopiens venstre og højre margin:

- 1 Ilæg dokumenter(ne) vendende opad med den øverste kant først i ADI'en
ELLER

Placer et enkelt dokument på dokumentglasset, så det vender nedad, og luk dokumentdækslet.

For detaljer om ilægning af et dokument, se "LavKopier Fra Dokumentglasset" og "LavKopier Fra ADF".

- 2 Tryk på knappen  (Kopier).
- 3 Tryk på , indtil **Margin Ven./Højre** er fremhævet, og tryk derefter på knappen  (Indstil).
- 4 Tryk på knappen  eller , eller indtast den ønskede værdi på den numeriske tastatur, og tryk derefter på knappen  (Indstil).

0,2"* (4 mm) Specificer værdierne i trin på 0,1" (1 mm).

0,0–2,0" (0–50
mm)

* Betegner fabriksstandardindstillingen.

- 5 Tryk på knappen  (Start) for at begynde at kopiere.







Margin Midt

Sådan specificeres kopiens margin i midten:

- 1 Ilæg dokumenter(ne) vendende opad med den øverste kant først i ADI'en
ELLER

Placer et enkelt dokument på dokumentglasset, så det vender nedad, og luk dokumentdækslet.

For detaljer om ilægning af et dokument, se "LavKopier Fra Dokumentglasset" og "LavKopier Fra ADF".

- 2 Tryk på knappen  (Kopier).
- 3 Tryk på knappen , indtil **Margin Midt** er fremhævet, og tryk derefter på knappen  (Indstil).
- 4 Tryk på knappen  eller , eller indtast den ønskede værdi på den numeriske tastatur, og tryk derefter på knappen  (Indstil).

0,0"* (0 mm*) Specificer værdierne i trin på 0,1" (1 mm).

0,0–2,0" (0–50
mm)





* Betegner fabriksstandardindstillingen.

- 5 Tryk på knappen  (Start) for at begynde at kopiere.

Ændring af Standardindstillingerne

Standardindstillingerne i kopieringsmenuens alternativer inkl. kontrast og billedkvalitet kan indstilles på de indstillinger, der anvendes hyppigst. Når du kopierer et dokument, anvendes de specificerede standardindstillinger, med mindre de ændres med de tilsvarende knapper på betjeningspanelet.

Sådan laver du dine egne standardindstillinger:

- 1 Tryk på knappen  (Menu).
- 2 Tryk på knappen , indtil **Systemkonfiguration** er fremhævet, og tryk derefter på knappen  (Indstil).
- 3 Tryk på knappen , indtil **Standardindstillinger** er fremhævet, og tryk derefter på knappen  (Indstil).

- 4 Sørg for, at `KopiStandarder` er fremhævet, og tryk derefter på knappen ✓ (Indstil).
- 5 Tryk på knappen ▼, indtil det ønskede menupunkt er fremhævet, og tryk derefter på knappen ✓ (Indstil).
- 6 Tryk på knappen ▲ eller ▼, indtil den ønskede indstilling er fremhævet, eller indtast værdien ved hjælp af det numeriske tastatur, og tryk derefter på knappen ✓ (Indstil).
- 7 Gentag trin 5 og 6 efter behov.
Vend tilbage til øverste niveau i menuen  (Menu) ved at trykke på knappen AC (Slet alt).

Indstilling af strømsparealternativet

Du kan indstille strømsparetimeren til printerens. Printerens skifter til strømspareindstillingen, når printerens ikke anvendes i et bestemt tidsrum.

Sådan indstilles strømsparetimeren:

- 1 Tryk på knappen  (Menu).
- 2 Tryk på knappen ▼, indtil `Systemkonfiguration` er fremhævet, og tryk derefter på knappen ✓ (Indstil).
- 3 Tryk på knappen ▼, indtil `Administ.` Menu er fremhævet, og tryk derefter på knappen ✓ (Indstil).
- 4 Tryk på knappen ▼, indtil `Systemindstillinger` er fremhævet, og tryk derefter på knappen ✓ (Indstil).
- 5 Sørg for, at `Strømsparetimer` er fremhævet, og tryk derefter på knappen ✓ (Indstil).
- 6 Tryk på knappen ▼, indtil den ønskede indstilling er fremhævet, og tryk derefter på knappen ✓ (Indstil).
- 7 Tryk på knappen ▲ eller ▼, eller indtast den ønskede værdi på den numeriske tastatur, og tryk derefter på knappen ✓ (Indstil).

Du kan specificere 1 til 30 minutter for `Dvale` eller 5 til 60 minutter for `Dyp dvale`.

Tryk på tryk knappen AC (Slet alt) for at vende tilbage til den øverste skærm i menuen  (Menu).

Scanning

Scanning Overblik

Brug din Dell™ 2155cn/2155cdn Multifunction Color Printer til at lave billeder og tekst til redigerbare billeder på din computer.



BEMÆRK: De anvendte billeder og de beskrevne procedurer i denne manual er dem for Dell 2155cdn Multifunction Color Printer.

Dell 2155cn/2155cdn Multifunction Color Printer har flere måder, hvorpå dit dokument kan scannes. Der findes to hovedtyper af scanning. En anvendes på printerens side uden brug af scanner-driver og den anden anvendes på computerens side ved brug af software og scanner-driveren. Se de tilgængelige muligheder nedenfor, så du kan finde den information du behøver.

- Scanning - Med scanner driver
- Scanning - Uden scanner driver

Scanning - Med scanner driver

- Scan ind i grafisk software såsom PaperPort® (medfølgende software for Windows) og Adobe® Photoshop® ved brug af TWAIN driver
(Understøtter USB og netværksforbindelser for både Microsoft Windows og Apple Macintosh, der bruger grafisk software)
Se ”Scanning med TWAIN-driveren”.
- Scan ind i et Microsoft standardprogram såsom Windows Photo Gallery og Microsoft Paint ved brug af en Windows Image Acquisition (WIA) driver
(Understøtter kun Windows USB og netværksforbindelser)
Se ”Scanning vha. Windows Image Acquisition (WIA) driver”.
- Scan og send det indscannede dokument til computeren forbundet via et USB-kabel
(Understøtter USB forbindelse for både Microsoft® Windows® og Apple Macintosh ved at benytte medfølgende software værktøj fra ScanButton Manager)

Ved at bruge funktionen "Scan til Software" på printerens betjeningspanel, bliver det indscannede billede gemt på den placering i din computer, som er specificeret med Scanknap Kontrollen.

Se "Scanning fra Betjeningspanelet".

Scanning - Uden scanner driver

- Scan og gem det indscannede dokument på et USB-stik
Se "Scanning til et USB-stik".
- Scan og send indscannede dokumenter via e-mail
Se "Sending af en E-mail med det Scannede Billede".
- Scan og send indscannede dokumenter til en computer eller server i netværket.
Se "Scanning til Netværk".

Den opløsningsindstilling, som du skal anvende, når du scanner, afhænger af typen, og hvordan du tænker dig at anvende billedet eller dokumentet, efter du har scannet det ind på din computer. For de bedste resultater, skal du benytte de anbefalede indstillinger.

Type	Opløsning
Dokumenter	300 dpi sort-og-hvid eller 200 dpi gråtoneskala eller farve
Dokumenter af dårlig kvalitet eller som indeholder lille tekst	400 dpi sort-og-hvid eller 300 dpi gråtoneskala
Fotografier og billeder	100–200 dpi farve eller 200 dpi gråtoneskala
Billeder til en inkjet printer	150–300 dpi
Billeder til en højopløsningsprinter	300–600 dpi

Scanning over disse anbefalede opløsninger overgår muligvis kapaciteten for programmet. Hvis du har behov for en højere opløsning end dem, der er anbefalet i tabellen ovenfor, skal du reducere størrelsen af billedet vha. forhåndsvis (eller for-scan) og beskære billedet før du scanner det.

PaperPort

PaperPort, som følger med denne printer, kan bruges til at styre alle dine dokumenter. Du kan organisere, søge og dele alle dine scannede dokumenter.



BEMÆRK: PaperPort understøttes kun af Windows.



BEMÆRK: Du kan bruge PaperPort's indbyggede optisk tegngenkendelse (OCR) software til at kopiere tekst fra scannede dokumenter, så du kan bruge og redigere teksten i ethvert tekstredigerings-, tekstbehandlings- eller regnearksprogram. OCR processen kræver, at tekstbilleder scannes med 150-600 dpi og 300 dpi eller 600 dpi anbefales for grafik.

Hvis du foretrækker at anvende et andet program såsom Adobe PhotoShop, skal du tilknytte programmet til printerens ved at vælge det fra listen over tilgængelige programmer vha. Vælg Software knappen, hver gang du starter med at scanne. Hvis du ikke tilknytter et program til Vælg Software knappen, vælges PaperPort automatisk, hver gang du starter med at scanne. Se ”Printerindstillinger-hjælpeprogram”.

Dell ScanCenter

Dell ScanCenter er et PaperPort program, som du kan anvende til at scanne med og sende indscanningerne direkte til PaperPort eller andre programmer på din computer, uden først at køre PaperPort. Dell ScanCenter kører som et separat program fra Windows start menu og viser Dell ScanCenter-bjælken. For yderligere oplysninger om anvendelsen af Dell ScanCenter, henvises til PaperPort's Hjælp menu.

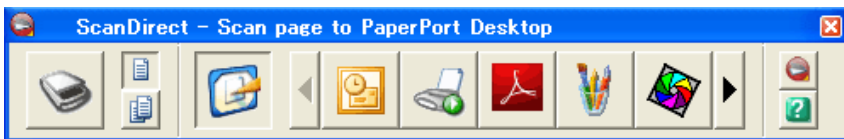

Ikoner på Dell ScanCenter-bjælken repræsenterer de programmer, der er begrænset til PaperPort og til Dell ScanCenter. For at scanne og sende et emne til et program, skal du klikke på programikonet og derefter scanne emnet. Dell ScanCenter starter automatisk det valgte program, når scanningen er fuldført.

Scanning fra Betjeningspanelet





 **BEMÆRK:** Du skal tilslutte din computer via USB for at kunne vælge Scan til Programfunktionen fra betjeningspanelet. Netværkforbindelse understøttes ikke.

 **BEMÆRK:** Denne funktion understøttes på både Microsoft Windows og Apple Macintosh.

- 1 Ilæg dokumenter(ne) vendende opad med den øverste kant først i ADI'en
ELLER

Placer et enkelt dokument på dokumentglasset, så det vender nedad, og luk dokumentdækslet.



Se "Ilægning af et originaldokument for detaljer omkring ilægning af et dokument.

- 2 Tryk på  (Scan) knappen.
- 3 Tryk på knappen , indtil Scan til program er fremhævet, og tryk derefter på  (Set)knappen.
- 4 Specificer scanneindstillingerne såsom filformat, farvefunktion, opløsning og dokumentstørrelse. For flere oplysninger, se "Scan til Program".
- 5 Tryk på knappen  (Start).

 **BEMÆRK:** Hvis den følgende dialogboks vises på din computer, skal du vælge 2155 Color MFP ScanButton Manager, og derefter klikke på OK.

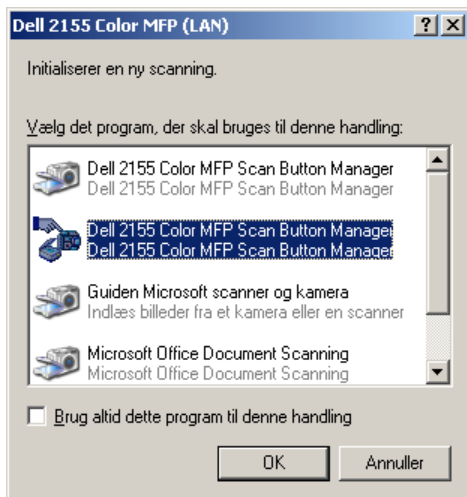
For Microsoft Windows:



-  **BEMÆRK:** Har du markeret 2155 Color MFP ScanButton Managerens du vælger Brug altid dette program til denne handling -tjekkboxen, vælges 2155 Color MFP ScanButton Manager automatisk uden valg af et program.
-  **BEMÆRK:** Du skal bruge Scanknap Kontrollen på din computer for at ændre indstillingerne for scanning. For flere oplysninger, se ”Scanknap Kontrol”.
-  **BEMÆRK:** For Macintosh vises dialogboksen om valg af program ikke.

Scanknap Kontrol

Scan til Program gemmer billedfilerne i Mine Dokumenter mappen som standard, og derefter kan du åbne dem ved at benytte det relaterede program. Brug Scanknap Kontrollen til at ændre slutplaceringen for billedfilerne og for at vælge om billedfilerne skal åbnes vha. det relaterede program.

For Microsoft Windows:

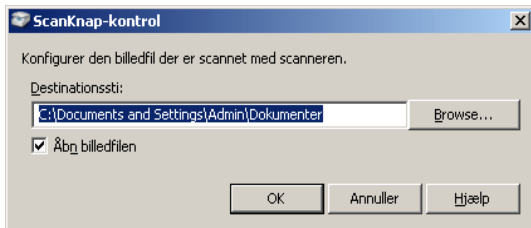

For Apple Macintosh:

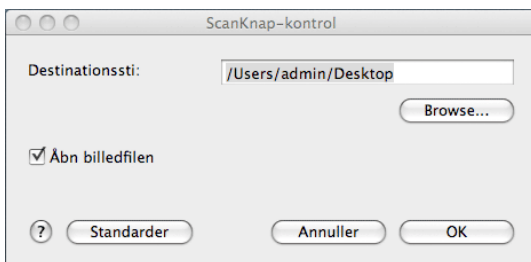

Scanning med TWAIN-driveren

Din printer understøtter TWAIN-driveren til scanning af billeder som understøtter Microsoft® Windows® XP, Windows Server® 2003, Windows Vista®, Windows Server 2008, Windows Server 2008 R2, Windows 7, Apple Mac OS X 10.3.9, Mac OS X 10.4.11, Mac OS X 10.5, Mac OS X 10.6 med forskellige scannere.

- 1 Ilæg dokumenter(ne) vendende opad med den øverste kant først i ADI'en
ELLER

Placer et enkelt dokument på dokumentglasset, så det vender nedad, og luk dokumentdækslet.

Se "Ilægning af et originaldokument for detaljer omkring ilægning af et dokument.

- 2 Start det tegneprogram, som understøtter TWAIN såsom PaperPort for Windows. For andre end PaperPort, gå til trin 6.
- 3 For at vælge placeringen, hvor de indscannede billeder skal gemmes:

Klik på Skrivebord→ Mapper.

I Mapper panellet skal du specificere en mappe, som er den endelige placering.

- 4 For at indstille scanneren:

Klik på Skrivebord→ Scannerindstillinger→ Vælg...

I Tilgængelige scannere dialogboksen, skal du vælge TWAIN: Dell 2155 Color MFP, og derefter klikke på OK.

- 5 Sørg for, at afkrydsningsfeltet på Vis scanner dialogboksen er markeret på Scan eller Hent Foto panelet.
- 6 Klik på Scan for at starte scanningsprocessen.
Dell 2155 Color MFP TWAIN-driver vinduet vises.

For Microsoft Windows:

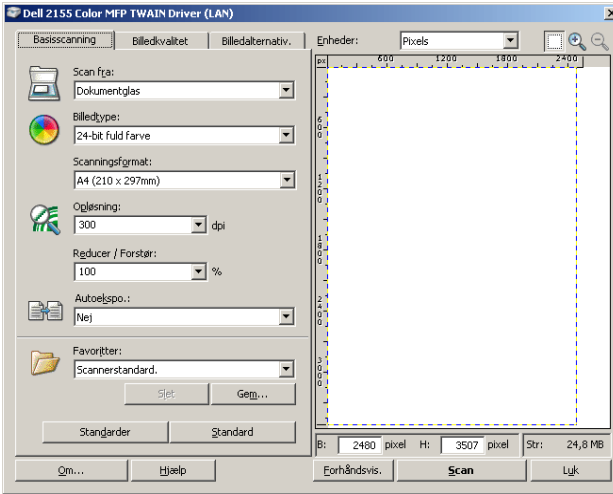

For Apple Macintosh:

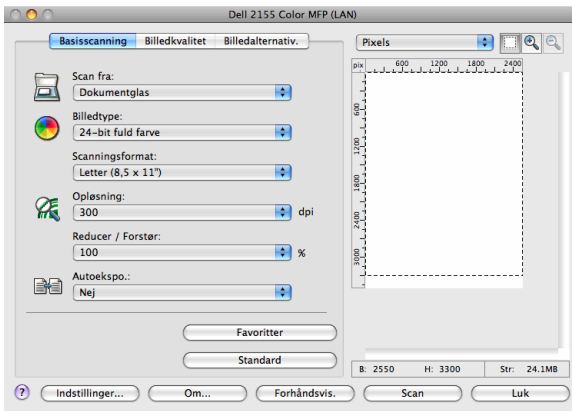

BEMÆRK: Skærbilledet kan variere for forskellige operativsystemer.

- 7 I Basisscanning fanen, skal du vælge din scanningsindstillinger og klikke på Forhåndsvis for at vise det forhånds viste billede.
- 8 Juster indstillingerne i Billedkvalitet og Billedalternativ fanerne.

- 9 Klik på Scan for at starte scanningsprocessen.
- 10 Når scanningen er fuldført, skal du klikke på Luk for at lukke vinduet.
- 11 Klik på Afslut for at lukke PaperPort - Scan vinduet.
Det indscannede billede bliver automatisk gemt på den angivne placering.
Hvis du ønsker at scanne flere sider, skal du følge instruktionerne på skærmen for at redigere billedet efter det er kopieret over på din computer.

Indstillingsværktøj til Scanning

Du kan kontrollere IP-adressen på din printer eller indstille kodeordet vha. Indstillingsværktøj til Scanning.

For at åbne Indstillingsværktøj til Scanning:

For Microsoft Windows:

Klik på Start→ Program→ Dell Printere→ Dell 2155 Multifunction Color Printer→ Indstillingsværktøj til Scanning.

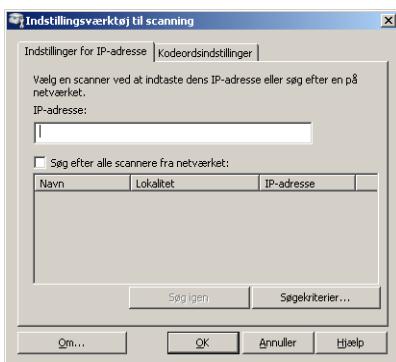

For Apple Macintosh:

Klik på Indstillinger på hovedscanningsvinduet på Dell 2155 Color MFP vinduet.

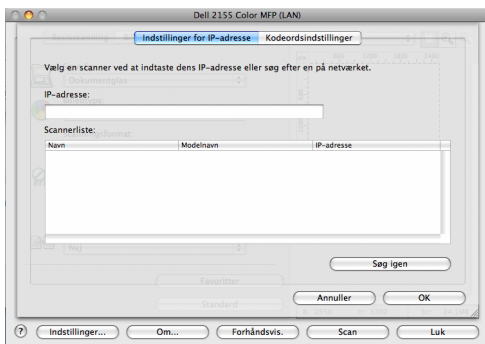

Indstillinger for IP-adresse

På IP-adresse Indstillinger fanen, kan du kontrollere IP-adressen, som er opsat for din scanner eller ændre valget af scanner.

- IP-adresse
Indtast IP-adresserne.
- Søg efter alle scannere på netværket (Kun Windows)
Søger alle scannere i dit netværk.
- Scannerliste
Viser en liste over de fundne scannere.
- Søg igen
Søger alle scannere i dit netværk.
- Søgekriterier (Kun Windows)
Viser Søgekriterier dialogboksen for indstilling af søgebetingelse.

Søgekriterie dialogboks (Kun Windows)

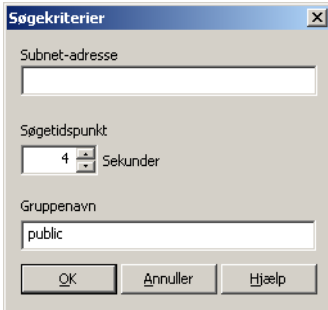

- Subnet-adresse
Indtast subnet adresserne.
 - IPv4: Broadcast Adresse såsom "192.168.1.255"
 - IPv6: Multicast adresse såsom "ff02::1"
- Søgetid
Angiv en tidsperiode for søgning af en scanner.
- Gruppenavn
Indtast SNMPv1/v2 gruppenavnet. Standard gruppenavn er "offentligt".

Kodeordsindstillinger

På Indstilling af Kodeord fanen, kan du indtaste det kodeord, der er opsat for din scanner for at få adgang fra din computer til printeren.

For Microsoft Windows:

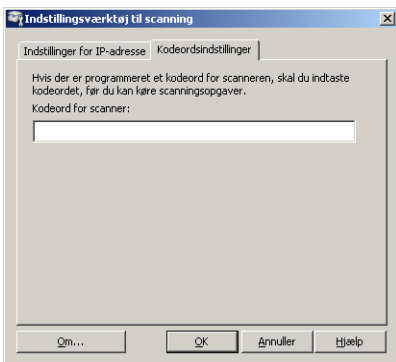

For Apple Macintosh:

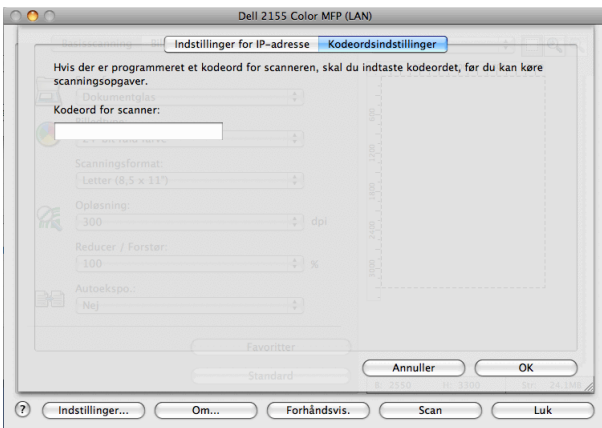

- Kodeord for Scanner
Angiv kodeordet.

Scanning vha. Windows Image Acquisition (WIA) driver

Din printer understøtter også WIA-driveren til scanning af billeder. WIA er en af standardkomponenterne, der følger med Microsoft Windows XP og nyere operativsystemer, og som fungerer med digitalkameraer og scannere. I modsætning til TWAIN-driveren, kan du med WIA-driveren scanne et billede og nemt korrigere i disse billeder uden brug af yderligere software.



BEMÆRK: Windows Image Acquisition (WIA) driveren understøttes kun på Windows.

For at scanne et billede fra tegneprogrammet:

- 1 Ilæg dokumenter(ne) vendende opad med den øverste kant først i ADI'en
ELLER

Placer et enkelt dokument på dokumentglasset, så det vender nedad, og luk dokumentdækslet.

Se "Ilægning af et originaldokument for detaljer omkring ilægning af et dokument.

- 2 Start et tegneprogram såsom Microsoft Paint for Windows.



BEMÆRK: Når du anvender Windows Vista eller Windows Server 2008, skal du bruge Windows Billedgalleri i stedet for Microsoft Paint.

- 3 Klik på Fil→ Fra Scanner eller Kamera (Paint knap→ Fra Scanner eller Kamera for Windows Server 2008 R2 og Windows 7).

Scanner ved Hjælp af Dell 2155 Color MFP Scanner vinduet vises.

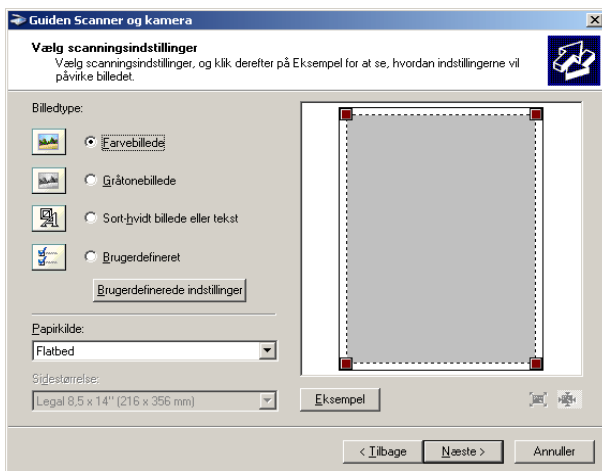

 **BEMÆRK:** Skærbilledet kan variere for forskellige operativsystemer.

- 4 Vælg dine scanningsindstillinger og klik på Juster kvaliteten af det indscannede billede for at vise Avancerede Egenskaber dialogboksen.
- 5 Vælg de ønskede indstillinger inklusive lysstyrke og kontrast, og klik derefter på OK.
- 6 Klik på Scan for at starte scanningsprocessen.
- 7 Klik på Fil→ Gem for at gemme dine indscannede dokumenter på den ønskede placering på din computer.

For at scanne et billede fra Kontrolpanel:

 **BEMÆRK:** Denne funktion understøttes kun på Microsoft Window Server 2003 og Windows XP.

- 1 Ilæg dokumenter(ne) vendende opad med den øverste kant først i ADI'en
ELLER

Placer et enkelt dokument på dokumentglasset, så det vender nedad, og luk dokumentdækslet.

Se "Ilægning af et originaldokument for detaljer omkring ilægning af et dokument.

- 2 Klik på Start→ Kontrolpanel→ Printere og Anden Hardware→ Scannere og Kameraer.
- 3 Dobbeltklik på scanner-ikonet. Guiden Scanner og Kamera starter op.
- 4 Klik på Næste for at vise Vælg Scanningsindstillinger siden.

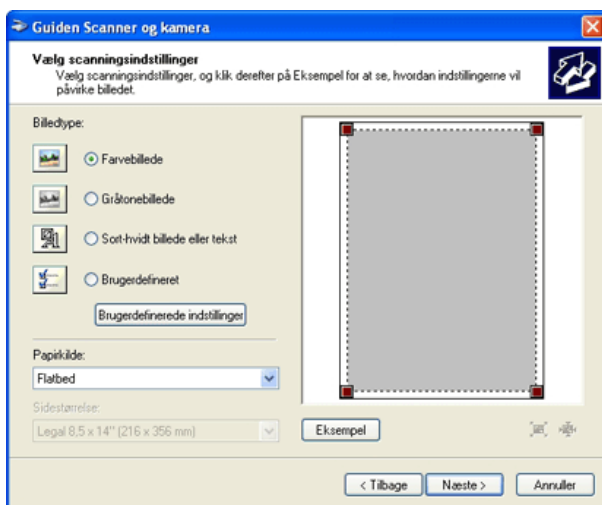

 **BEMÆRK:** Skærbilledet kan variere for forskellige operativsystemer.

- 5 Vælg din ønskede billedtype, papirkilde samt papirstørrelse, og klik på Næste
- 6 Indtast et billednavn og vælg fil format og en placering, hvor billedet skal gemmes.
- 7 Klik på Næstefor at starte scanningsprocessen.
- 8 Følg instruktionerne på skærmen for at redigere billedet efter det er kopieret over på din computer.

Scanning til Netværk

 **BEMÆRK:** Denne funktion kræver ikke en scanningsdriver til netværk.

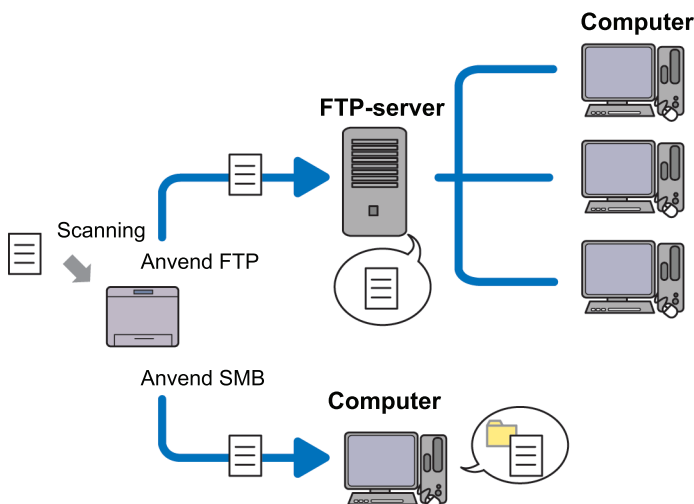

Oversigt

Scanning til netværk giver dig mulighed for at sende indscannede dokumenter til en computer eller FTP-server.



Påkrævede operativsystemer:

For FTP:

-  **BEMÆRK:** For information omkring konfigurering af FTP-tjenesten, henvises til den vejledning, der følger med softwaren.
-  **BEMÆRK:** Microsoft Windows Server 2003, Windows XP, Windows Vista, Mac OS X 10.3.9/10.4.11/10.5 understøtter kun IPv4.
 - Microsoft Windows XP Professional
FTP service for Microsoft Internet Information Services 5.1
 - Microsoft Windows Server 2003 Service Pack 1
FTP service for Microsoft Internet Information Services 6.0
 - Microsoft Windows Vista
Microsoft Windows Server 2008
FTP service for Microsoft Internet Information Services 7.0

- Microsoft Windows 7
Microsoft Windows Server 2008 R2
FTP service for Microsoft Internet Information Services 7.5
- Mac OS X 10.3.9/10.4.11/10.5/10.6
FTP service for Mac OS X

For SMB:



BEMÆRK: Microsoft Windows Server 2003, Windows XP, Mac OS X 10.3.9/10.4.11/10.5/10.6 understøtter kun IPv4.

- Microsoft Windows XP
- Microsoft Windows Server 2003
- Microsoft Windows Vista
- Microsoft Windows Server 2008
- Microsoft Windows Server 2008 R2
- Microsoft Windows 7
- Mac OS X 10.3.9/10.4.11/10.5/10.6

Procedurer

For FTP:

- 1 "Indstilling af en Destination ved Hjælp af Adressebog"
- 2 "Sending af den Scannede Fil på Netværket"

For SMB:

- 1 "Indstilling af et Loginnavn og et Kodeord (Kun SMB)"
- 2 "Opret en Delt Mappe (Kun SMB)"
- 3 "Indstilling af en Destination ved Hjælp af Adressebog"
- 4 "Sending af den Scannede Fil på Netværket"

Indstilling af et Loginnavn og et Kodeord (Kun SMB)

Scanning til netværk funktionen kræver en brugerlogin konto med et gyldigt og ikke blankt kodeord, til autentifikation. Bekræft et login brugernavn og kodeord.

For Microsoft Windows:

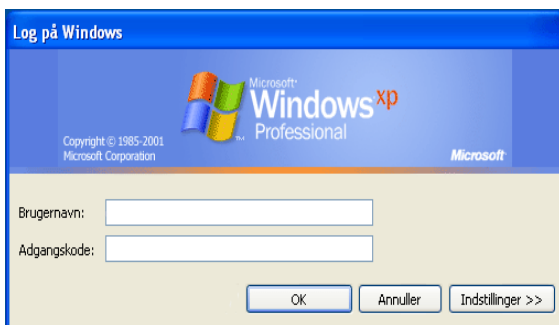

Hvis du ikke bruger et kodeord for din brugerlogin, skal du oprette et kodeord på din Brugerlogin konto med følgende procedure.

For Windows XP:

- 1 Klik på Start→Kontrolpanel→Brugerkonti.
- 2 Klik på Skift en konto.
- 3 Klik på Opret et kodeord og tilføj et kodeord for din brugerlogin konto.

For Windows Vista og Windows 7:

- 1 Klik på Start→Kontrolpanel.
- 2 Klik på Brugerkonti og Familiesikkerhed.
- 3 Klik på Brugerkonti.
- 4 Klik på Opret et kodeord for din konto og tilføj et kodeord for din brugerlogin konto.

For Windows Server 2008:

- 1 Klik på Start→Kontrolpanel.
- 2 Dobbeltklik på Brugerkonti.
- 3 Klik på Opret et kodeord for din konto og tilføj et kodeord for din brugerlogin konto.

For Windows Server 2008 R2:

- 1 Klik på Start→Kontrolpanel.

- 2 Klik på Brugerkonti.
- 3 Klik på Brugerkonti.
- 4 Klik på Opret et kodeord for din konto og tilføj et kodeord for din brugerlogin konto.

For Mac OS X 10.3.9:

- 1 Klik på Systempræferencer→ Konti.
- 2 Indtast et kodeord for din brugerlogin konto i Kodeord.
- 3 Genindtast kodeordet i Verificer.

For Mac OS X 10.4.11/10.5/10.6:

- 1 Klik på Systempræferencer→ Konti.
- 2 Vælg Skift Kodeord.
- 3 Indtast et kodeord for din brugerlogin konto i Nyt kodeord.
- 4 Genindtast kodeordet i Verificer.

Opret en Delt Mappe (Kun SMB)

Opret en delt mappe til at gemme det indscannede dokument fra din printer.

For Microsoft Windows XP Home Edition:

- 1 Opret en mappe i den ønskede sti på din computer (Eksempel på mappenavn, Delemappe).
- 2 Højreklik på mappen, og vælg derefter Egenskaber. Dialogboksen for Egenskaber vises.
- 3 Klik på Deling fanen, og vælg derefter Del denne mappe på netværket.
- 4 Indtast et delt navn i Sharenavn boksen.



BEMÆRK: Skriv dette sharenavn ned, fordi du skal bruge dette navn i den næste indstillingsprocedure.

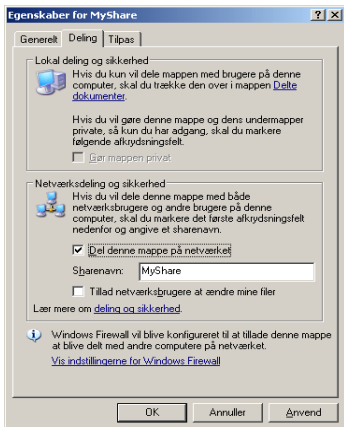

- 5 Væg afkrydsningsboksen Tillad netværksbrugere at skifte mine filer og klik på OK.



BEMÆRK: Når følgende skærm vises, skal du klikke på Hvis du forstår de sikkerhedsrisici, men ønsker at dele filer uden at køre guiden, skal du klikke her, derefter vælg Tillad kun deling af filer, og derefter klikke på OK.

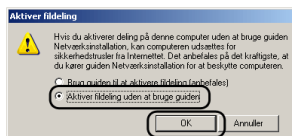
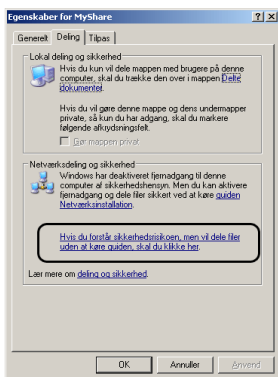

BEMÆRK: For at tilføje undermapper skal du oprette nye mapper i den delte mappe, som du har oprettet.

For eksempel:

Mappenavn: Delemappe,2. niveau Undermappenavn:

MineBilleder,3. niveau Undermappenavn: John

Du skulle nu kunne se Delemappe\MineBilleder\John i din sti.

For Microsoft Windows XP Professional

- 1 Opret en mappe i den ønskede sti på din computer (Eksempel på mappenavn, Delemappe) og dobbeltklik på mappen.
- 2 Vælg Mappedstillinger fra Værktøjer.



- 3 Klik på Vis fanen, og afmarker derefter afkrydsningsboksen på Benyt simpel fil deling (Anbefalet).

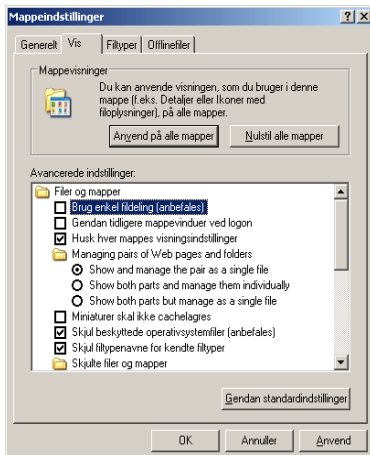

- 4 Klik på OK.
- 5 Højreklik på mappen, og vælg derefter Egenskaber. Dialogboksen for Egenskaber vises.
- 6 Vælg Deling fanen, og derefter vælg Del denne mappe.

- 7 Indtast et delt navn i Sharenavn boksen.



BEMÆRK: Skriv dette sharenavn ned, fordi du skal bruge dette navn i den næste indstillingsprocedure.

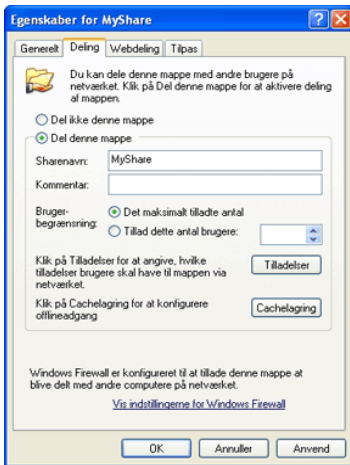

- 8 Klik på Tilladelse for at oprette en skrivetilladelse for denne mappe.
- 9 Klik på Tilføj.
- 10 Søg efter brugerlogin navnet ved at klikke på Avanceret, eller indtast brugerlogin navnet i Skriv objektnavnet, der skal vælges boksen og klik på Kontroller Navne for at bekræfte (Eksempel for brugerlogin navn, `Myse1f`).



- 11 Klik på OK.



BEMÆRK: Brug ikke Alle som brugerlogin navn.

- 12 Klik på det brugerlogin navn, som du lige har indtastet. Marker Fuld Kontrol afkrydsningsfeltet. Dette giver dig tilladelse til at sende dokumentet ind i denne mappe.

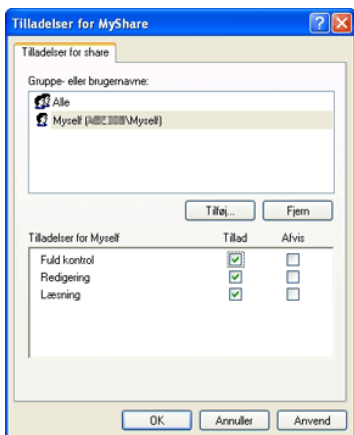

- 13 Klik på OK.

 **BEMÆRK:** For at tilføje undermapper skal du oprette nye mapper i den delte mappe, som du har oprettet.

For eksempel:

Mappenavn: Delemappe,2. niveau Undermappenavn:

MineBilleder,3. niveau Undermappenavn: John

Du skulle nu kunne se Delemappe\MineBilleder\John i din sti.

For Windows Vista, Windows Server 2008, Windows Server 2008 R2 eller Windows 7:

- 1 Opret en mappe i den ønskede sti på din computer (Eksempel på mappenavn, Delemappe).
- 2 Højreklik på mappen, og vælg derefter Egenskaber. Dialogboksen for Egenskaber vises.

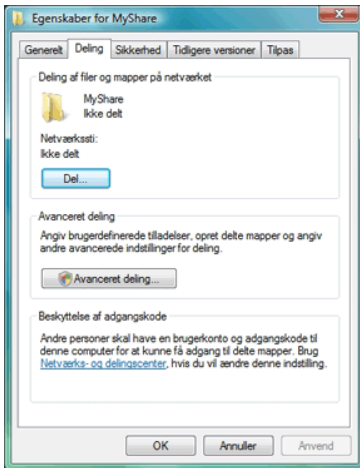

- 3 Klik på Deling fanen, og derefter vælg Avancerede Delingsindstillinger.
- 4 Marker Del denne mapper afkrydsningsfeltet.
- 5 Indtast et delt navn i Sharenavn boksen.



BEMÆRK: Skriv dette sharenavn ned, da du skal bruge dette navn i den næste indstillingsprocedure.

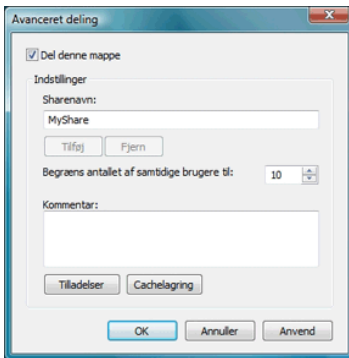

- 6 Klik på Tilladelse for at oprette en skrivetilladelse for denne mappe.
- 7 Klik på Tilføj.

- 8 Søg efter brugerlogin navnet ved at klikke på Avanceret, eller indtast brugerlogin navnet i Skriv objektnavnet, der skal vælges boksen og klik på Kontroller Navne for at bekræfte (Eksempel for brugerlogin navn, `Myself`).

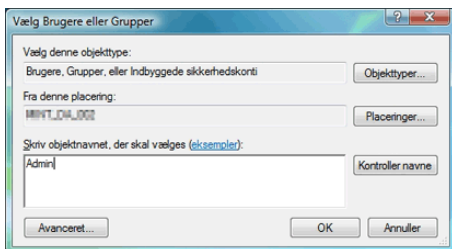

- 9 Klik på OK.
- 10 Klik på det brugerlogin navn, som du lige har indtastet. Marker Fuld Kontrol afkrydsningsfeltet. Dette giver dig tilladelse til at sende dokumentet ind i denne mappe.

 **BEMÆRK:** Brug ikke Alle som brugerlogin navn.

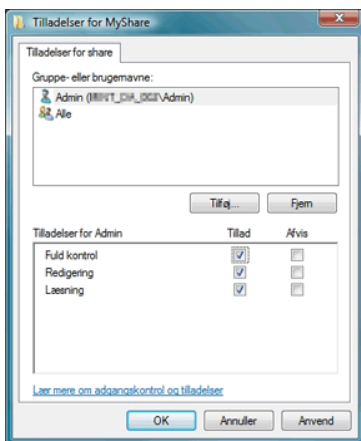

- 11 Klik på OK.

 **BEMÆRK:** For at tilføje undermapper skal du oprette nye mapper i den delte mappe, som du har oprettet.

For eksempel:

Mappeavn: Delemappe,2. niveau Undermappnavn:

MineBilleder,3. niveau Undermappenavn: John
Du skulle nu kunne se Delemappe\MineBilleder\John i din sti.

For Mac OS X 10.3.9/10.4.11:

- 1 Vælg Gå fra Finder menuen, og klik derefter på Hjem.
- 2 Dobbeltklik på Offentligt.
- 3 Opret en mappe (Eksempel på mappenavn, MyShare).
- 4 Åben Systempræferencer, og klik derefter på Deling.
- 5 Marker Personlig Fildeling afkrydsningsfeltet og Windows Deling afkrydsningsfeltet.

For Mac OS X 10.5/10.6:

- 1 Opret en mappe i den ønskede sti på din computer (Eksempel på mappenavn, Delemappe).
- 2 Vælg den oprettede mappe, og vælg derefter Hent info fra Fil menuen.
- 3 Marker Delt Mappe afkrydsningsfeltet.
- 4 Åben Systempræferencer, og klik derefter på Deling.
- 5 Marker Fildeling afkrydsningsfeltet, og klik derefter på Valgmuligheder.
- 6 Marker Del Filer og Mapper ved brug af SMB og kontonavn-afkrydsningsfelterne.
- 7 Klik på Udfør.

Indstilling af en Destination ved Hjælp af Adressebog





Du kan registrere tilslutningsdetaljer for SMB- og FTP-server i adressebogen ved hjælp af Dell Printer Configuration Web Tool eller Adressebog Editor.

Inden du starter med at opsætte en placering, skal du sørge for, at du har IP-adresserne fra printer og computer.

Verificering af indstilling af IP-adresse for printeren

For at indstille scanning til server/computer adressebogen gennem netværket, skal du først lokalisere din printers IP-adresse. Du kan få oplyst denne IP-adresse fra systemindstillinger rapport ved at udføre følgende trin:

Når du bruger betjeningspanelet

- 1 Klik på knappen  (Menu).
- 2 Tryk på knappen , indtil System indstilling er fremhævet, og tryk derefter på knappen  (SET).
- 3 Sørg for, at Rapport/Liste er fremhævet, og tryk derefter på knappen  (Indstil).
- 4 Sørg for, at Systemindstillinger er fremhævet, og tryk derefter på knappen  (Indstil).
Systemindstillingsrapporten udskrives.

Når du bruger Værktøjskassen



BEMÆRK:

- 1 Klik på Start → Alle programmer → Dell Printere → Dell 2155 Multifunction Color Printer → Værktøjskasse.
 BEMÆRK: Vinduet Vælg Printer vises på dette trin, når forskellige printerdrivere er installeret på din computer. I dette tilfælde skal du klikke på navnet på denne printer på listen under Printernavne, og klik derefter på OK.
Værktøjskasse åbner.
- 2 Du skal sikre dig, at Printer Indstillingsrapport fanen er åben.
- 3 Vælg TCP/IP-indstillinger fra listen til venstre på siden.
Siden for TCP/IP-indstillinger vises.

Lokaliserer IP-adresse Indstillingen for din Computer

Du kan lokalisere din computers IP-adresse ved hjælp af følgende trin.

- 1 Klik på Start → Kør.
For Windows Server 2003/Windows Server 2008/Windows Server 2008 R2:
Klik på Start → Kør.
For Windows Vista/Windows 7:
Klik på Start → Alle Programmer → Tilbehør → Kør.
- 2 Indtast `cmd` i tekstfeltet og klik på OK. Et command prompt vindue åbnes.
- 3 Indtast `ipconfig` og tryk på Enter.
- 4 Skriv IP-adressen ned xxx.xxx.xxx.xxx.

Brug af Dell Printer Configuration Web Tool

- 1 Åbn en webbrowser.
- 2 Indtast printerens IP-adresse i adresselinjen, og tryk på Enter tasten.
Printerens webside vises.

 **BEMÆRK:** For detaljer om hvordan man kontrollerer printerens IP-adresse, se "Verificering af indstilling af IP-adresse for printeren."

- 3 Klik på Adressebog. Hvis der vises en sikkerhedslogin dialogboks, skal du indtaste det korrekte Brugernavn og Kodeord.

 **BEMÆRK:** Standardbrugernavnet er "admin", og standardkodeordet er blankt (NUL).

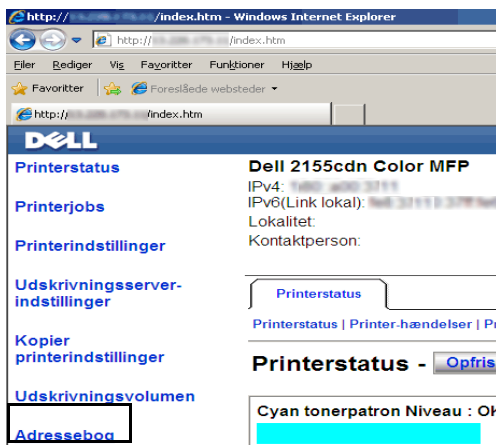

- 4 klik på Serveradresse fanen, og klik derefter på Tilvirk knappen.

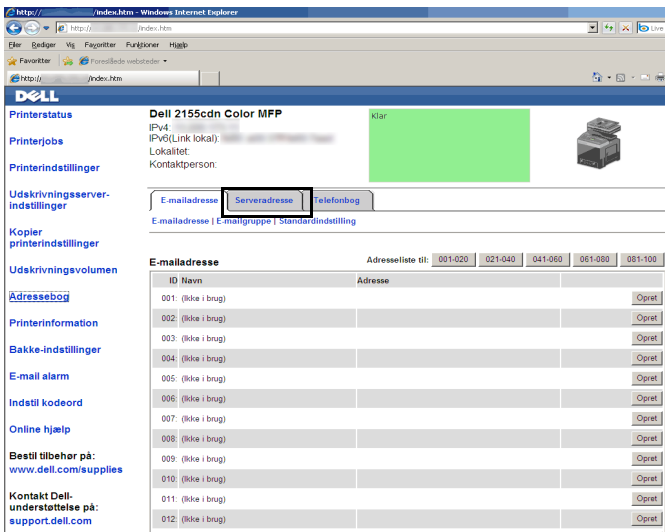

Serveradresse siden vises.

Server Address	
1	ID (Auto-Registration) Name <input type="text"/> e.g. PrintShare_SharedPrinter
2	Server Type <input type="radio"/> FTP <input type="radio"/> SMB FTP(ftp://Server Address/Server Path) SMB(\\Server Address\Share Name\Share Path)
3	Server Address <input type="text"/> e.g. myPC, 100.100.100.100
4	Share Name <input type="text"/> e.g. SMB\Share_ShareName
5	Server Path <input type="text"/> e.g. FTP\pub\pub\share, SMB\random_ServerPath_ShareName\Share
6	Server Port Number <input type="text"/> FTP(21, 8020 - 8050), SMB(135, 445, 5000 - 6000)
7	Login Name <input type="text"/> e.g. FTP\anonymous, Print, SMB\Printer, Domain\Printer
8	Login Password <input type="text"/>
9	Re-enter Password <input type="text"/>

For at udfylde felterne, skal du indtaste informationen som følgende:

-
- (1) Navn Indtast et venligt navn, som du vil have, det skal vises i serveradressebogen.

(2) Servertype	Vælg FTP hvis du gemmer dokumenter på en FTP-server. Vælg SMB hvis du gemmer dokumenter i en delt mappe på din computer.
(3) Serveradresse	Indtast FTP-servernavnet for den du deler eller et servernavn eller IP-adresse for din computer. <ul style="list-style-type: none"> • For FTP: Servernavn: myhost.eksempel.com (myhost: værtsnavn, eksempel.com: domænenavn) IP-adresse: 192.168.1.100 • For SMB: Servernavn: myhost IP-adresse: 192.168.1.100
(4) Fællesnavn	Indtast navnet på den delte mappe på modtagercomputeren. Kun for SMB.
(5) Serversti	Indtast stien til der, hvor du ønsker det indscannede dokument skal gemmes. Sørg for, at stien allerede er oprettet i den delte mappe eller FTP serveren.
(6) Serverportnummer	Indtast Serverportnummeret. Hvis du er usikker, kan du indtaste standardværdien 21 for FTP eller 139 for SMB. Tilgængelige porte er: FTP: 21, 5000 - 65535 SMB: 139, 445, 5000 - 65535
(7) Loginnavn	Indtast det brugerkonto navn, der har adgang til den delte mappe på din computer eller til en FTP server. <ul style="list-style-type: none"> • For FTP: Kontakt systemadministratoren. • For SMB: Windows loginnavnet, som du har angivet i procedure 1.
(8) Loginkodeord	Indtast det kodeord, der svarer overens til det ovenstående loginnavn. <ul style="list-style-type: none"> • For FTP: Kontakt systemadministratoren • For SMB: Tomme kodeord er ikke gyldige i netværk (Computer) funktionen. Sørg for, at du har et gyldigt kodeord til brugerlogin kontoen. (Se "Indstilling af et Loginnavn og et Kodeord (Kun SMB)" for yderligere oplysninger om, hvordan du tilføjer et kodeord til din brugerlogin konto.)
(9) Bekræft Kodeord	Bekræft dit kodeord

Brug af Adressebogseditor

- 1 Klik på Start→ Alle Programmer→ Dell Printere→ Dell 2155 Multifunction Color Printer→ Adressebogseditor.
- 2 Klik på Værktøjskasse→ Ny (Enhed adressebog)→ Server.

For Microsoft Windows:

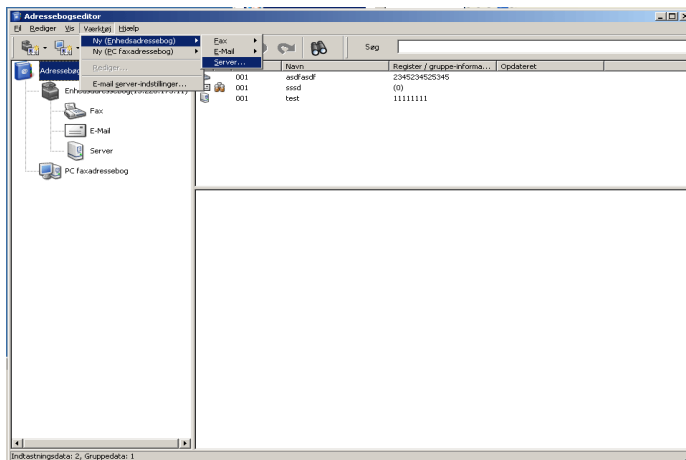

For Apple Macintosh:

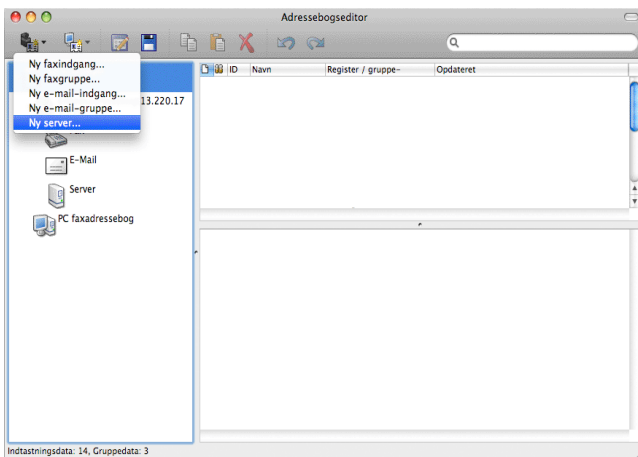

Serveradresse dialogboksen vises.

For Microsoft Windows:

Serveradresse - 002 :

Adresse-ID : 02 Specificer et adressenummer

1 — Navn :

2 — Servertype : Computer Server

Computerindstillinger wizard...

3 — Servernavn / IP-adresse :

4 — Fællesnavn :

5 — Sti :

6 — Loginnavn :

7 — Loginkodeord :

For Apple Macintosh:

Serveradresse - 002 :

Adresse-ID : 2 Specificer et adressenummer

1 — Navn :

2 — Servertype : Computer Server

3 — Servernavn / IP-adresse :

4 — Fællesnavn :

5 — Sti :

6 — Loginnavn :

7 — Loginkodeord :

8 — Bekræft Loginkodeord :

9 — Portnummer : 139 Anvend standard portnummer

? Annuller OK

For at udfylde felterne, skal du indtaste informationen som følgende:

-
- (1) Navn Indtast et venligt navn, som du vil have, det skal vises i serveradressebogen.
-
- (2) Servertype Vælg Computer hvis du gemmer dokumenter i en delt mappe på din computer.
Vælg Server hvis du gemmer dokumenter på en FTP-server.







(3) Servernavn / IP-adresse	<p>Indtast et servernavn eller IP-adresse for din computer eller FTP-servernavn, som du har delt.</p> <p>Følgende er eksempler:</p> <ul style="list-style-type: none"> • For Computer: Servernavn: myhost IP-adresse: 192.168.1.100 • For Server: Servernavn: myhost.eksempel.com (myhost: værtsnavn, eksempel.com: domænenavn) IP-adresse: 192.168.1.100
(4) Fællesnavn	<p>Indtast navnet på den delte mappe på modtagercomputeren. Kun for SMB.</p>
(5) Sti	<p>Indtast stien til der, hvor du ønsker det indscannede dokument skal gemmes. Sørg for, at stien allerede er oprettet i den delte mappe eller FTP serveren.</p>
(6) Loginnavn	<p>Indtast det brugerkonto navn, der har adgang til den delte mappe på din computer eller til en FTP server.</p> <ul style="list-style-type: none"> • For computer: Windows loginnavnet, som du har angivet i procedure 1. • For server: Kontakt systemadministratoren.
(7) Loginkodeord	<p>Indtast det kodeord, der svarer overens til det ovenstående loginnavn.</p> <ul style="list-style-type: none"> • For Computer: Tomme kodeord er ikke gyldige i Netværk (Computer) funktionen. Sørg for, at du har et gyldigt kodeord til brugerlogin kontoen. (Se "Indstilling af et Loginnavn og et Kodeord (Kun SMB)" for yderligere oplysninger om, hvordan du tilføjer et kodeord til din brugerlogin konto.) • For server: Kontakt systemadministratoren.
(8) Bekræft login kodeord	<p>Bekræft dit kodeord</p>
(9) Portnumm er	<p>Indtast Serverportnummeret. Hvis du er usikker, kan du indtaste standardværdien 139 for Computer og 21 for FTP-server.</p> <p>Tilgængelige porte er: For Computer: 139, 445, 5000 - 65535 For Server: 21, 5000 - 65535</p>

Sending af den Scannede Fil på Netværket

- 1 Ilæg dokumenter(ne) vendende opad med den øverste kant først i ADI'en
ELLER

Placer et enkelt dokument på dokumentglasset, så det vender nedad, og luk dokumentdækslet.

Se "Ilægning af et originaldokument for detaljer omkring ilægning af et dokument.



- 2 Tryk på  (Scan) knappen.
- 3 Tryk på knappen , indtil Scan til Netværk er fremhævet, og tryk derefter på  (Set)knappen.
- 4 Sørg for, at Scan til er fremhævet, og tryk derefter på  (Set)knappen.
- 5 Tryk på knappen , indtil den ønskede adressebog er fremhævet, og tryk så på  (Set)knappen.

Netværk (Computer) : Gemmer det scannede billede på computeren ved hjælp af SMB-protokollen.

Network (Server) : Gemmer det scannede billede på serveren ved hjælp af FTP-protokollen.

Søg Adressebog: Søger en netværksadresse fra Adressebogen.

 **BEMÆRK:** Netværksadressen skal registreres, inden du kan vælge Netværk (Computer) eller Netværk (Server) på betjeningspanelet.

- 6 Tryk på knappen , indtil den ønskede placering er fremhævet, og tryk derefter på  (Set)knappen.
- 7 Specificer scanneindstillingerne såsom filformat, farvefunktion, opløsning og dokumentstørrelse. For flere oplysninger, se "Filformat".
- 8 Tryk på  (Start) knappen for at sende de scannede filer.

Scanning til et USB-stik



Scanning til USB-stik-funktionen gør dig i stand til at gemme scannede billeder direkte på et UBS-stik, som er tilsluttet printerens uden brug af software.

Typen af USB-stik

Du kan bruge et USB-stik med følgende interface:

- USB 1.1
- USB 2.0

USB-stikket skal være formateret i FAT-fil-systemerne (FAT16, FAT32 eller VFAT), inden du sætter stikket ind i USB-porten på printeren.



-  **BEMÆRK:** Hvis USB-stikket er formateret i et andet fil system end ovenstående, kan printeren sandsynligvis ikke genkende, at USB-stikket er tilsluttet.
-  **BEMÆRK:** Et USB-stik med autentifikation-funktion og nogle mærker inden for USB-stik kan ikke benyttes med denne printer.

For at gemme scannede billeder på et USB-stik:

- 1 Isæt et USB-stik ind i USB-porten på printeren. Se "Isætning og Fjernelse af et USB-stik" for yderligere information.
- 2 Ilæg dokumenter(ne) vendende opad med den øverste kant først i ADI'en
ELLER

Placer et enkelt dokument på dokumentglasset, så det vender nedad, og luk dokumentdækslet.

Se "Ilægning af et originaldokument for detaljer omkring ilægning af et dokument.

- 3 Tryk på  (Scan) knappen.
- 4 Sørg for, at `Scan til USB` er fremhævet, og tryk derefter på  (Set)knappen.
- 5 Tryk på  (Start) knappen for at scanne dokumentet.
- 6 Fjern USB-stikket fra printeren. Se "Isætning og Fjernelse af et USB-stik" for yderligere information.

Angiv en Mappe for at Gemme det Indscannede Billede

For at gemme det indscannede billede på et USB-stik, skal du angive en mappe på USB-stikket, inden du starter scanningen.

- 1 Vælg en mappe til at gemme det scannede billede fra printerens betjeningspanel.

 **BEMÆRK:** Som standard er den gemte placering i roden på USB-stikket.

 **BEMÆRK:** Du kan ikke direkte indtaste en mappesti ved hjælp af det numeriske tastatur.

 **BEMÆRK:** Du kan vælge enhver mappe på USB-stikket, men du kan ikke oprette en ny mappe på dette trin. Du bør altid oprette en ny mappe, inden du tilslutter USB-stikket til printeren.

Hvis navnet på det indscannede billede allerede findes i mappen, vil printeren automatisk oprette et nyt filnavn for at gemme dataene.

Isætning og Fjernelse af et USB-stik

Du kan isætte USB-stikket, inden du starter scanningen af billeder.

Inden du fjerner USB-stikket, skal du sørge for, at printeren ikke har adgang til USB-stikket.

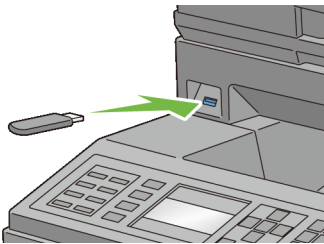

 **OBS:** Hvis du fjerner USB-stikket, mens printeren har adgang, kan dataene på USB-stikket eller selve USB-stikket blive ødelagt.

Sending af en E-mail med det Scannede Billede

For at sende en e-mail, der er vedhæftet med det scannede billede fra din printer, skal du følge nedenstående trin:

- Indstilling af en E-mail Alarm
- Registrere en bruger
- Start med at sende e-mail med den scannede fil

Indstilling af en E-mail Alarm

- 1 Fra Dell Printer Configuration Web Tool, skal du klikke på E-mail Alarm. Siden med E-mail Serverindstillinger vises.

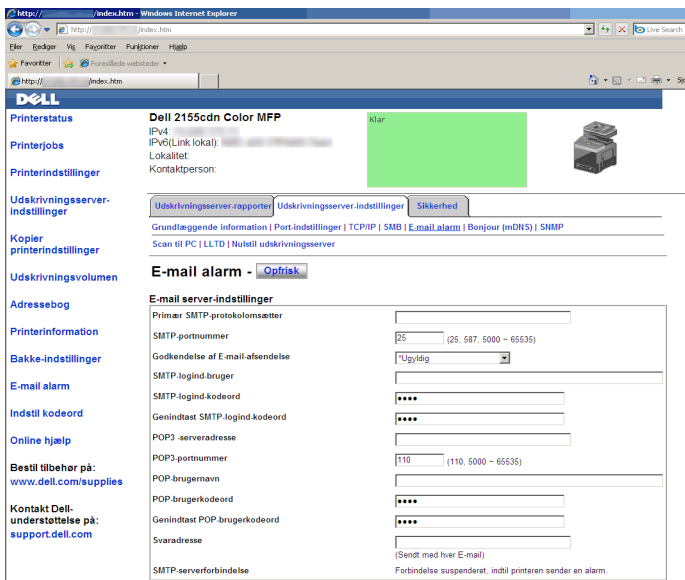

2 Angiv indstillingerne for E-mail Alarmen som følgende:

Primær SMTP Protokolomsætter: Indtast e-mail-serverens IP-adresse.

Godkendelse af E-mail: Specificer Ugyldig for at aktivere e-mail-serveren.



BEMÆRK: Hvis en fejlmeddelelse, der indeholder 016-506 eller 016-764 vises, skal du kontakte din serveradministrator vedrørende indstillingerne for Godkendelse af E-mail.

3 Klik på knappen Anvend Nye Indstillinger.

Registrering af en Ny Bruger

1 Fra Dell Printer Configuration Web Tool, skal du klikke på Adressebog, og derefter klikke på E-mail-adresse fanen.

2 Klik på Tilvirk knappen.

Siden for E-mail-adresse registrering af en ny bruger vises.

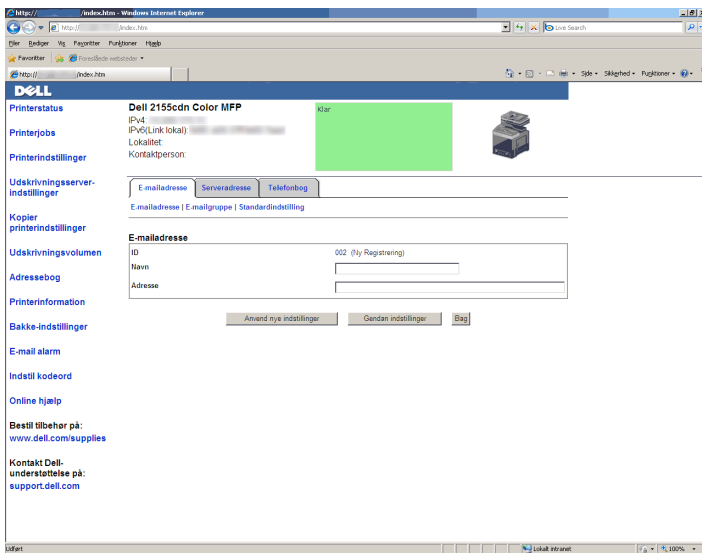







3 Indtast følgende:

- Navn
- Adresse

4 Klik på knappen Anvend Nye Indstillinger.

Sending af en E-mail med den Scannede Fil

- 1 Tryk på  (Scan) knappen.
- 2 Tryk på knappen , indtil Scan til E-mail er fremhævet, og tryk derefter på  (Set)knappen.
- 3 Sørg for, at E-mail til er fremhævet, og tryk derefter på  (Set)knappen.
- 4 Tryk på knappen , indtil den ønskede menu er fremhævet, og tryk derefter på  (Set)knappen.

Tastatur: Indtast en e-mail-adresse direkte.

Adressebog: Vælg den e-mail-adresse, der er registreret i adressebogen.

E-mail Gruppe: Vælg en gruppe af e-mails registeret i adressebogen.



Søg Lokal Adressebog: Søg en e-mail-adresse fra den lokale adressebog.

Søg Server Adressebog: Søg en e-mail-adresse fra LDAP-server adressebogen.

 **BEMÆRK:** For yderligere information omkring adressebog og server adressebog, se "Adressebøger".

 **BEMÆRK:** Hvis du bruger LDAP-server adressebogen, skal server-adressebogen være indstillet på Til. Flere oplysninger findes under "LDAP-server" og "Serveradressebog".

 **BEMÆRK:** E-mail-adresserne skal være registreret, inden du kan vælge Adressebog på betjeningspanelet.

- 5 Tryk på  knappen for at vælge TIL eller BCC.
- 6 Tryk på  (Start) knappen for at sende e-mail.

Faxhåndtering



BEMÆRK: Billederne og procedurerne, som er beskrevet i denne vejledning, er fra Dell™ 2155cdn Multifunction Color Printer.

Specifikation af indledende faxindstillinger ved hjælp af Nem klargøring-navigatør

Du kan specificere land, linjetype, tone/impuls, modtagetilstand, DRPD-mønster, faxhovednavn og faxnummer.

- 1 Læg cd'en *Drivere og hjælpeprogrammer*, der fulgte med printeren, i computeren. Filen Nem klargøring-navigatør starter automatisk.
- 2 Klik på Avancerede værktøjer i vinduet Nem klargøring-navigatør. Vinduet Avancerede værktøjer.



- 3 Klik på Faxkonfiguration.
- 4 Følg instruktionerne, der vises på skærmen.









De mulige indstillinger er:

- Land
- Linjetype
- Tone/Impuls

- Modtagetilstand
- DRPD-mønster
(Denne indstilling kan kun benyttes, hvis dit telefonselskab har installeret en karakteristisk ringeservice i forbindelse med din telefonlinje.)
- FAX-hovednavn
- FAX-nummer

 **BEMÆRK:** Udførelse af de indledningsvise indstillinger via printerens betjeningspanel er beskrevet i "Indstilling af land".

Indstilling af land

- 1 Tryk på knappen  (Menu).
- 2 Tryk på knappen , indtil Systemopsætning er fremhævet, og tryk derefter på knappen  (Set)..
- 3 Tryk på knappen , indtil Administ. menu er fremhævet, og tryk derefter på knappen  (Set).
- 4 Tryk på knappen , indtil Faxindstillinger er fremhævet, og tryk derefter på knappen  (Set).
- 5 Tryk på knappen , indtil Land er fremhævet, og tryk derefter på knappen  (Set).
- 6 Vælg det land, som printerens skal bruges i.





Printeren skal genstartes, når du har ændret landeindstillingerne. Når du bliver spurgt, om du vil genstarte printerens, skal du vælge Ja. Efter genstarten vises topmenuen i betjeningspanelet.

 **BEMÆRK:** I begge tilfælde vil oplysningerne, der er registreret til enheden, blive initialiseret, når du konfigurerer landeindstillingerne.

Indstilling af printer-id



I de fleste lande er der lovkrav om, at du skal angive dit faxnummer på alle faxer, som du sender. Printer-id'et, som består af dit telefonnummer og navn eller firmanavn, printes øverst på hver side, der sendes fra din printer.

- 1 Tryk på knappen  (Menu).

- 2 Tryk på knappen , indtil Systemopsætning er fremhævet, og tryk derefter på knappen ✓ (Set)..
- 3 Tryk på knappen , indtil Administ. menu er fremhævet, og tryk derefter på knappen ✓ (Set).
- 4 Tryk på knappen , indtil Faxindstillinger er fremhævet, og tryk derefter på knappen ✓ (Set).
- 5 Tryk på knappen , indtil Faxnummer er fremhævet, og tryk derefter på knappen ✓ (Set).
- 6 Indtast dit faxnummer ved hjælp af det numeriske tastatur, og tryk derefter på knappen ✓ (Set).



BEMÆRK: Hvis du kommer til at indtaste nummeret forkert, skal du trykke på knappen  (Backspace) for at slette det sidste ciffer.

- 7 Tryk på knappen  eller , indtil Faxhovednavn er fremhævet, og tryk derefter på knappen ✓ (Set).
- 8 Indtast dit navn eller firmanavn ved hjælp af det numeriske tastatur, og tryk derefter på knappen ✓ (Set).

Du kan indtaste alfanumeriske tegn ved hjælp af det numeriske tastatur, herunder f.eks. specialtegn, ved at trykke på knapperne 1, * og #.

Flere oplysninger om brug af det numeriske tastatur til indtastning af alfanumeriske tegn findes under "Brug af det numeriske tastatur til indtastning af tegn".

Vend tilbage til øverste niveau i menuen  (Menu) ved at trykke på knappen AC (Slet alt).

Brug af det numeriske tastatur til indtastning af tegn

Når du udfører diverse opgaver, kan det blive nødvendigt at indtaste navne og numre. Når du konfigurerer din printer, skal du f.eks. indtaste dit navn eller dit firmanavn og dit telefonnummer. Når du opretter hurtigopkaldsnumre eller gruppenumre, kan det også være nødvendigt at indtaste tilsvarende navne.



- Når du bliver bedt om at indtaste et bogstav, skal du trykke på den tilsvarende knap, indtil det pågældende bogstav vises i displayet.
Hvis du f.eks. vil indtaste bogstavet O, skal du trykke på 6:
 - Hver gang du trykker på 6, viser displayet et andet bogstav, M, N, O og til sidst 6.
 - Gentag det første skridt for at indtaste flere bogstaver.
 - Tryk på knappen ✓ (Set), når du er færdig.

Tastatur bogstaver og tal

Tast	Tilknyttede tal, bogstaver og tegn
1	1 @ . _ - (mellemrum) \ & () ! " # \$ % ' ~ ^ ` ; : ? , + * / = [] { } < >
2	a b c A B C 2
3	d e f D E F 3
4	g h i G H I 4
5	j k l J K L 5
6	m n o M N O 6
7	p q r s P Q R S 7
8	t u v T U V 8
9	w x y z W X Y Z 9
0	0
*	@ . _ -
#	(mellemrum) \ & ()

Ændring af numre og navne

Hvis du kommer til at indtaste et nummer eller navn forkert, skal du trykke på knappen  (Backspace) for at slette det sidste ciffer eller tegn. Indtast det korrekte tal eller bogstav.



















Indsættelse af pause

I visse telefonsystemer er det nødvendigt at indtaste en opkaldskode og afvente en yderligere klartone. Der skal indsættes en pause, for at adgangskoden kan fungere. Indtast f.eks. adgangskoden 9, og tryk derefter på knappen  (Genkald/Pause), før du indtaster telefonnummeret. "-" vises i displayet for at indikere pauser.

Indstilling af klokkeslæt og dato

 **BEMÆRK:** Det kan blive nødvendigt at nulstille klokkeslæt og dato, hvis printeren udsættes for en strømafbrydelse.

Sådan indstilles klokkeslæt og dato:















- 1 Tryk på knappen  (Menu).
- 2 Tryk på knappen , indtil Systemopsætning er fremhævet, og tryk derefter på knappen  (Set)..
- 3 Tryk på knappen , indtil Administ. menu er fremhævet, og tryk derefter på knappen  (Set).
- 4 Tryk på knappen , indtil Systemindstillinger er fremhævet, og tryk derefter på knappen  (Set).
- 5 Tryk på knappen , indtil Dato og klokkeslæt er fremhævet, og tryk derefter på knappen  (Set).
- 6 Sørg for, at Indstil dato og klokkeslæt er fremhævet, og tryk derefter på knappen  (Set).
- 7 Tryk på knappen  eller , indtil den ønskede tidszone er fremhævet, og tryk derefter på knappen  (Indstil).
- 8 Tryk på knappen  eller , eller indtast datoen ved hjælp af det numeriske tastatur, og tryk derefter på knappen  (Set).
- 9 Tryk på knappen  eller , eller indtast klokkeslættet ved hjælp af det numeriske tastatur, og tryk derefter på knappen  (Set).

Vend tilbage til øverste niveau i menuen  (Menu) ved at trykke på knappen AC (Slet alt).

 **BEMÆRK:** Printeren bipper og tillader ikke, at der fortsættes til næste skridt, hvis der indtastes et forkert nummer.

Ændring af klokkeslætfomat







Du kan indstille det aktuelle klokkeslæt i 12-timers- eller 24-timersformat.





- 1 Tryk på knappen  (Menu).
- 2 Tryk på knappen , indtil Systemopsætning er fremhævet, og tryk derefter på knappen  (Set)..
- 3 Tryk på knappen , indtil Administ. menu er fremhævet, og tryk derefter på knappen  (Set).
- 4 Tryk på knappen , indtil Systemindstillinger er fremhævet, og tryk derefter på knappen  (Set).
- 5 Tryk på knappen , indtil Dato & klokkeslæt er fremhævet, og tryk derefter på knappen  (Set).
- 6 Tryk på knappen , indtil Tidsformat er fremhævet, og tryk derefter på knappen  (Set).
- 7 Tryk på knappen  eller , indtil det ønskede format er fremhævet, og tryk derefter på knappen  (Indstil).

Vend tilbage til øverste niveau i menuen  (Menu) ved at trykke på knappen AC (Slet alt).













Indstilling af lyde

Højtalerlydstyrke

- 1 Tryk på knappen  (Menu).
- 2 Tryk på knappen , indtil Systemopsætning er fremhævet, og tryk derefter på knappen  (Set)..
- 3 Tryk på knappen , indtil Administ. menu er fremhævet, og tryk derefter på knappen  (Set).
- 4 Tryk på knappen , indtil Faxindstillinger er fremhævet, og tryk derefter på knappen  (Set).









- 5 Tryk på knappen , indtil Linjemonitor er fremhævet, og tryk derefter på knappen  (Set).
- 6 Tryk på knappen  eller , indtil den ønskede lydstyrke er fremhævet, og tryk derefter på knappen  (Indstil).
- 7 Genstart printeren ved at afbryde strømmen og tænde igen.



Ringelydstyrke

- 1 Tryk på knappen  (Menu).
- 2 Tryk på knappen , indtil Systemopsætning er fremhævet, og tryk derefter på knappen  (Set)..
- 3 Tryk på knappen , indtil Administ. menu er fremhævet, og tryk derefter på knappen  (Set).
- 4 Tryk på knappen , indtil Faxindstillinger er fremhævet, og tryk derefter på knappen  (Set).
- 5 Tryk på knappen , indtil Ringetonestyrke er fremhævet, og tryk derefter på knappen  (Set).
- 6 Tryk på knappen  eller , indtil den ønskede lydstyrke er fremhævet, og tryk derefter på knappen  (Indstil).
- 7 Genstart printeren ved at afbryde strømmen og tænde igen.

Specifikation af faxindstillinger

Ændring affaxindstillinger

- 1 Tryk på knappen  (Menu).
- 2 Tryk på knappen , indtil Systemopsætning er fremhævet, og tryk derefter på knappen  (Set)..
- 3 Tryk på knappen , indtil Administ. menu er fremhævet, og tryk derefter på knappen  (Set).
- 4 Tryk på knappen , indtil Faxindstillinger er fremhævet, og tryk derefter på knappen  (Set).
- 5 Tryk på knappen , indtil det ønskede menupunkt er fremhævet, og tryk derefter på knappen  (Set).

- 6 Tryk på knappen  eller , indtil den ønskede indstilling er fremhævet, eller indtast værdien ved hjælp af det numeriske tastatur, og tryk derefter på knappen  (Indstil).

Gentag om nødvendigt skridt 5 og 6.

Vend tilbage til øverste niveau i menuen  (Menu) ved at trykke på knappen AC (Slet alt).

Tilgængelige faxindstillinger

Du kan benytte følgende indstillinger til at konfigurere faxsystemet:

Alternativ	Beskrivelse
Modtagetilstand	<p>Du kan vælge standardmodtagetilstand for faxenheden.</p> <ul style="list-style-type: none">• Fax: (automatisk modtagetilstand)• Telefon (manuel modtagetilstand): Automatisk modtagelse af faxbeskeder er slået fra. Du kan modtage en fax ved at løfte røret på den eksterne telefon og indtaste fjernmodtagekoden eller ved at indstille <code>Lagt På til Til</code> (du vil kunne høre tale eller faxtoner fra fjernmaskinen) og derefter trykke på knappen  (Start).• Telefon/fax: Når printeren modtager en indkommende fax, ringer den eksterne telefon i det tidsrum, der er angivet under <code>Automodt. Fax/Tlf</code>, og derefter modtager printeren automatisk en fax. Hvis det indgående opkald ikke er en fax, giver printeren en biplyd via den interne højttaler, hvilket angiver, at opkaldet er et telefonopkald.• Telefonsvarer/Fax: Printeren kan dele en telefonlinje med en telefonsvarer. I denne tilstand overvåger printeren faxsignalet og opsamler linjen, hvis der er faxtoner. Hvis telefonkommunikationen i dit land benytter seriel transmission (f.eks. Tyskland, Sverige, Danmark, Østrig, Belgien, Italien, Frankrig og Schweiz), understøttes denne tilstand ikke.• DRPD: Før du benytter funktionen Distinctive Ring Pattern Detection (DRPD), skal telefonselskabet installere en specifik ringeservice på telefonlinjen. Når telefonselskabet har stillet et separat nummer til rådighed for brug af faxen med et karakteristisk ringemønster, skal du konfigurere faxindstillingerne til at overvåge, om det pågældende ringemønster forekommer.











Alternativ	Beskrivelse
Automodt.fax	Indstiller det interval, hvorved printeren skifter til faxmodtagetilstand efter at have modtaget et indkommende opkald. Intervallet kan angives inden for intervallet fra 0 til 255 sekunder. Standardværdien er 0 sekunder.
Automodt. Tlf/Fax	Angiver det interval, hvorefter printeren går i faxmodtagelsestilstand, efter at den eksterne telefon modtager et indgående opkald. Intervallet kan angives inden for intervallet fra 0 til 255 sekunder. Standardværdien er 6 sekunder.
Automodt. Svar/FAX	Angiver det interval, hvorefter printeren går i faxmodtagelsestilstand, efter at den eksterne telefonsvarer modtager et indgående opkald. Intervallet kan angives inden for intervallet fra 0 til 255 sekunder. Standardværdien er 21 sekunder.
Linjemonitor	Angiver lydstyrken af linjemonitoren, der udsender lyd under overvågning af en transmission via den interne højttaler, indtil der er oprettet en forbindelse.
Ringetonestyrke	Indstiller lydstyrken på ringetonen, som angiver at et indkommende opkald er et telefonopkald, via den interne højttaler, når Modtagetilstand er indstillet til Telefon/Fax.
Linjetype	Du kan vælge standardlinjetypen. <ul style="list-style-type: none"> • PSTN • PBX
Tone/Impuls	Du kan vælge opkaldstypen. <ul style="list-style-type: none"> • Tone • Impuls (10PPS) • Impuls (20PPS)
Gensendelsesforsinkel se	Du kan angive intervallet imellem transmissionsforsøg i området fra 3 til 255 sekunder. Standardværdien er 8 sekunder.
Genopkaldsforsøg	Du kan specificere antallet af genopkaldsforsøg, hvis destinationsfaxnummeret er optaget til en værdi på mellem 0 og 13. Hvis du angiver 0, ringer printeren ikke igen.
Genopkaldsforsinkel e	Din printer kan automatisk kalde på til en fjernfax igen, hvis den har været optaget. Der kan angives intervaller fra 1-15 minutter.







Alternativ	Beskrivelse
Junkfax-opsætning	<p>Du kan afvise faxer, der kommer fra uønskede afsendere. Systemet accepterer kun faxer fra fjernapparater, som er registreret under hurtigopkald. Denne funktion er nyttig til blokering af uønskede faxer.</p> <p>Vælg Fra for at deaktivere funktionen. Hvem som helst vil kunne sende faxer til dig.</p> <p>Vælg Til for at aktivere funktionen.</p>
Fjernmodtagelse	Du kan modtage en fax ved at indtaste fjernmodtagekoden på den eksterne telefon efter at have løftet røret på telefonen.
Fjernmodtagetone	Du kan angive tonen, når Fjernmodtagelse er indstillet til Til .
Faxhoved	<p>Printer afsenderens oplysninger øverst på faksiderne.</p> <p>Vælg Fra for at deaktivere denne funktion.</p> <p>Vælg Til for at aktivere denne funktion.</p> <p>Hvis USA er valgt som indstillingsland, vil denne valgmulighed ikke fremgå af menuen. Indstillingen er fastlagt på Til og kan ikke ændres.</p> <p>Oplysninger om landeindstillingen fremgår under "Indstilling af land".</p>
Faxhovednavn	Angiver afsenderens navn, som skal udskrives øverst på faksiderne.
Faxnummer	Angiver faxnummeret på printeren, som skal udskrives øverst på faksiderne. Denne funktion er tilgængelig, når du indstiller Faxhoved til Til . Nummeret, der fremgår under Faxnummer , benyttes i printerens id.
Fax-forside	Du kan indstille, om der skal vedlægges en faxforside, når du sender faxer.
DRPD-mønster	Før du benytter funktionen Distinctive Ring Pattern Detection (DRPD), skal telefonselskabet installere en specifik ringeservice på telefonlinjen. Når telefonselskabet har stillet et separat nummer til rådighed for brug af faxen med et karakteristisk ringemønster, skal du konfigurere faxindstillingerne til at overvåge, om det pågældende ringemønster forekommer.

Alternativ	Beskrivelse
Dupleksudskrift	<p>Du kan indstille, om der skal dupleksudskrives, når du udskriver faxer.</p> <p>Vælg Fra for at udskrive faxer på den ene side af papirark.</p> <p>Vælg Til for at udskrive faxer på begge sider af papirark.</p>
Videresendt fax	<p>Du kan indstille din printer til at videresende indkommende faxer til et andet faxnummer. Når der ankommer en fax til din printer, lagres den i hukommelsen. Derefter kalder printeren det faxnummer, som du har specificeret, op og sender faxen.</p> <p>Vælg Fra, hvis du ikke vil videresende indkommende faxer.</p> <p>Vælg Videresend for at videresende indkommende faxer uden at udskrive dem. Hvis der opstår en fejl under videresendelse og modtagelse af en fax, udskriver printeren faxen.</p> <p>Vælg Udskriv og videresend for at videresende og udskrive indkommende faxer.</p>
Fax-videresendelsesnummere	<p>Indtast faxnummeret på den destination, som indkommende faxer skal videresendes til.</p>
Foropkald	<p>Du kan angive, om der skal specificeres et forvalgsnummer eller ej.</p>
Foropkaldsnum.	<p>Du kan angive et forvalgsnummer på op til fem cifre. Der ringes til dette nummer, før der ringes til et automatisk opkaldsnummer. Funktionen er nyttig i forbindelse med private omstillingsanlæg (PBX).</p>
Annuller størrelse	<p>Hvis du modtager et dokument, som lige så lang som eller længere end papiret, der er tilgængeligt i printeren, kan du indstille printeren til at fjerne eventuelt overskud nederst på siden. Hvis den modtagne side er uden for den margen, du har indstillet, bliver der udskrevet to ark papir i den reelle størrelse. Hvis dokumentet ligger inden for margenerne, og Annuller størrelse er indstillet til Autoreduktion, reducerer printeren dokumentet, så det passer inden for papiret med den passende størrelse, og beskæring finder ikke sted. Hvis Annuller størrelse er indstillet til andet end Autoreduktion, bliver dataene inden for margenen fjernet.</p>

Alternativ	Beskrivelse
ECM	Du kan vælge, om fejlkorrigeringsstilstand (ECM) skal aktiveres eller deaktiveres.
Modemhastighed	Du kan angive modemhastigheden.
Land	Du kan vælge det land, som printerens skal bruges i. Du kan ændre denne indstilling, når: <ul style="list-style-type: none"> • Ingen jobs er i gang • Ingen faxjobs venter i hukommelsen
Faxaktivitet	Du kan indstille, om der automatisk skal udskrives en faxaktivetsrapport for hver 50 indkommende og udgående faxtransmissioner.
Faxtransmission	Du kan angive, om der skal udskrives et transmissionsresultat efter en faxtransmission.
Faxudsendelse	Du kan angive, om der skal udskrives et transmissionsresultat efter en faxtransmission til flere modtagere.
Faxprotokol	Du kan indstille, om protokolovervågningsrapporten skal udskrives efter en faxtransmission, så du kan kontrollere for faxprotokolproblemer.

 **BEMÆRK:** Foropkald understøtter kun det miljø, hvorfra du sender en fax til den eksterne linjes nummer. Hvis du vil benytte Foropkald, skal du gøre følgende i betjeningspanelet.

- 1 Tryk på knappen  (Menu).
- 2 Tryk på knappen , indtil Systemopsætning er fremhævet, og tryk derefter på knappen  (Set)..
- 3 Tryk på knappen , indtil Administ. Menu er fremhævet, og tryk derefter på knappen  (Indstil).
- 4 Tryk på knappen , indtil Faxindstillinger er fremhævet, og tryk derefter på knappen  (Set).
- 5 Tryk på knappen , indtil Linjetype er fremhævet, og tryk derefter på knappen  (Set).
- 6 Tryk på knappen , indtil PBX er fremhævet, og tryk derefter på knappen  (Set).

- 7 Tryk på knappen , indtil Foropkald er fremhævet, og tryk derefter på knappen  (Set).
- 8 Tryk på knappen , indtil Til er fremhævet, og tryk derefter på knappen  (Set).
- 9 Tryk på knappen , indtil Foropkaldsnum. er fremhævet, og tryk derefter på knappen  (Set).
- 10 Indtast et foropkaldsnummer på maks. fem cifre fra 0-9, * og #, og tryk derefter på knappen  (Set).
- 11 Genstart printeren ved at afbryde strømmen og tænde igen.



Avancerede faxindstillinger



BEMÆRK: De avancerede faxindstillinger henvender sig udelukkende til øvede brugere. Forkerte indstillinger på Dell 2155cdn Multifunction Color Printer kan beskadige enheden.

Hvis du kommer ud for fejl ved afsendelse eller modtagelse af faxer, indeholder printeren en avanceret menu, hvor du kan få adgang til indstillinger og ændre dem.

Følg anvisningerne for at få adgang til diagnosticeringsmenuen (Kundetilstand).



- 1 Sluk for printeren.
- 2 Afbryd alle netværkskabler, telefonledninger og USB-kabler fra enheden.
- 3 Tænd printeren, mens du holder knapperne  og  inde, for at starte i Kundetilstand.









Når de avancerede faxindstillinger er foretaget, skal du slukke printeren og tænde den igen, for at de nye indstillinger træder i kraft.

Faxdatakodningsmetode

Visse ældre faxenheder understøtter ikke datakodningsmetoden Joint Bi-level Image Experts Group (JBIG). Du kan komme ud for sende- eller modtageproblemer med denne datakodningsmetode. Du kan deaktivere JBIG og vælge kodningerne Modified Huffman (MH), Modified Read (MR) eller Modified Modified Read (MMR) ved at følge disse anvisninger.











Du kan ændre modemtransmissionskodningen ved at følge disse anvisninger.

- 1 Tænd printeren, mens du holder knapperne  og  inde, for at starte i Kundetilstand.

- 2 Tryk på knappen  for at vælge Fax/Scannerdiag., og tryk derefter på knappen  (Set).
- 3 Tryk på knappen  indtil Parameter vises, og tryk derefter på knappen  (Set).
- 4 Sørg for, at FAX-parameter vises, og tryk derefter på knappen  (Set).
- 5 Tryk på knappen  indtil G3M TX-kodning vises, og tryk derefter på knappen  (Set).
- 6 Tryk på knappen , indtil den ønskede kodning vises, og tryk derefter på knappen  (Set).

Du kan vælge MH, MR eller MMR.







Du kan ændre modemmodtagekodningen ved at følge disse anvisninger.

- 1 Tænd printeren, mens du holder knapperne  og  inde, for at starte i Kundetilstand.
- 2 Tryk på knappen  for at vælge Fax/Scannerdiag., og tryk derefter på knappen  (Set).
- 3 Tryk på knappen  indtil Parameter vises, og tryk derefter på knappen  (Set).
- 4 Sørg for, at FAX-parameter vises, og tryk derefter på knappen  (Set).
- 5 Tryk på knappen  indtil G3M RX-kodning vises, og tryk derefter på knappen  (Set).
- 6 Tryk på knappen , indtil den ønskede kodning vises, og tryk derefter på knappen  (Set).



Du kan vælge MH, MR eller MMR.

Diagnosticering af faxforbindelsen

Du kan diagnosticere faxforbindelsen ved hjælp af FAX-linjediagnosefunktionen, som kan registrere forstyrrelser i telefonlinjen.

- 1 Tænd printeren, mens du holder knapperne  og  inde, for at starte i Kundetilstand.
- 2 Tryk på knappen  for at vælge Fax/Scannerdiag., og tryk derefter på knappen  (Set).
- 3 Tryk på knappen  indtil FAX-test vises, og tryk derefter på knappen  (Set).

- 4 Når meddelelsen **Kontrollér FAX-forbindelsen** vises, skal du trykke på knappen ✓ (Set).
 - 5 Når meddelelsen **Klar til start** vises, skal du trykke på knappen ✓ (Set) for at påbegynde diagnosticeringen af FAX-forbindelsen.
- Et af følgende diagnoseresultater vises.

Diagnoseresultat	Beskrivelse
Forbindelse ikke registreret Gentilslut telefonledningen	Telefonledningen er ikke tilsluttet. Sørg for, at telefonledningen er tilsluttet korrekt.
Kabel tilsluttet forkert Gentilslut telefonlinjen fra vægbøsningen til linjetilslutningen	Telefonledningen er sluttet til den forkerte bøsning. Sørg for, at telefonledningens ene ende sluttes til printerens vægbøsning () og den anden ende til en aktiv vægbøsning. Hvis du benytter en telefon eller telefonsvarer, skal den sluttes til telefonbøsningen ().
Fax-forbindelse OK Kontrollér indstillingen for tone/impuls i Administ. menu efter genstart af printeren	Telefonledningen er tilsluttet korrekt. Kontrollér indstillingen for tone/impuls. Oplysninger om tone/impulsindstillingen fremgår under "Tilgængelige faxindstillinger".

Afsendelse af en fax

Du kan faxe data fra din printer. Du kan også direkte faxe data, som overføres fra en computer med et Microsoft® Windows®-operativsystem.

Ilægning af et originaldokument

Du kan bruge ADI-enheden eller dokumentglaspladen til ilægning af originaler, der skal faxes. I ADI-enheden kan du benytte op til 35 ark på 75 g/m² ad gangen. På dokumentglaspladen kan du benytte ét dokumentark ad gangen.



BEMÆRK: Den bedste scanne kvalitet, især i forbindelse med gråtonebilleder, opnås ved at benytte dokumentglaspladen i stedet for ADI-enheden.

Sådan faxer du et dokument ved hjælp af den automatiske dokumentlægger (ADI):

- 1 Anbring dokumentet eller dokumenterne med den trykte side opad i ADI-enheden, så dokumenternes øverste kant ligger først. Juster derefter dokumentstyrene, så de passer med den korrekte dokumentstørrelse.



- 2 Juster dokumentopløsningen. (Flere oplysninger under "Justering af dokumentopløsningen".)

Sådan faxer du et dokument fra dokumentglaspladen:

- 1 Åbn dokumentdækslet.

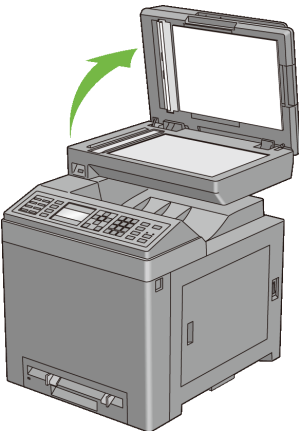

- 2 Placér dokumentet, så det vender nedad på dokumentglasset, og juster det med registreringshjælpen i glassets øverste, venstre hjørne.

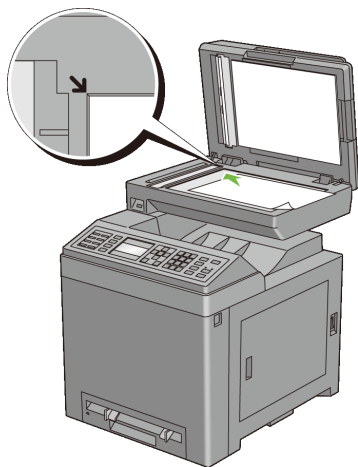







- 3 Juster dokumentopløsningen. (Flere oplysninger under "Justering af dokumentopløsningen".)
- 4 Luk dokumentdækslet.

 **BEMÆRK:** Sørg for, at der ikke ligger dokumenter i ADI-enheden. Hvis der registreres dokumenter i ADI-enheden, prioriteres den højere end dokumentet på dokumentglaspladen.

 **BEMÆRK:** Hvis du vil faxe sider fra en bog eller et tidsskrift, skal du løfte dækslet, indtil hængslerne fanges i stoppet, og derefter lukke dækslet. Hvis bogen eller tidsskriftet er tykkere end 30 mm, skal du faxe med dækslet åbent.

Justering af dokumentopløsningen

Du kan forbedre faxdokumentets kvalitet ved at justere opløsningen, især hvis dokumentets kvalitet er ringe, eller hvis det indeholder fotografiske billeder.

- 1 Tryk på knappen  (Fax).
- 2 Tryk på knappen , indtil Opløsning er fremhævet, og tryk derefter på knappen  (Set).
- 3 Tryk på knappen  eller , indtil den ønskede indstilling fremhæves, og tryk derefter på knappen  (Indstil).

Standard*	Benyttes til dokumenter med bogstaver af normal størrelse.
Fin	Benyttes til dokumenter med meget små bogstaver eller tynde streger eller dokumenter, der er udskrevet på en dot-matrix-printer.
Superfin	Benyttes til dokumenter, som indeholder ekstremt fine detaljer. Tilstanden til superfin aktiveres kun, hvis den eksterne maskine også understøtter opløsningen Superfin. Se bemærkningen nedenfor.
Foto	Benyttes til dokumenter, som indeholder fotografiske billeder.

* Betegner fabriksstandardindstillingen.



BEMÆRK: Faxer, som scannes i opløsningen Superfin, overføres i den højeste opløsning, som den modtagende enhed understøtter.







Justering af dokumentkontrasten

Du kan justere faxdokumentets kontrast, så dokumentet bliver lysere eller mørkere end originalen.

- 1 Ilæg dokumenter(ne) vendende opad med den øverste kant først i ADI'en
ELLER

Placer et enkelt dokument på dokumentglasset, så det vender nedad, og luk dokumentdækslet.

Flere oplysninger om ilægning af et dokument fremgår under "Ilægning af et originaldokument".

- 2 Tryk på knappen  (Fax).
- 3 Tryk på knappen , indtil Lysere/mørkere er fremhævet, og tryk derefter på knappen  (Set).
- 4 Tryk på knappen  eller  for at flytte  med henblik på justering af mørkeniveauet, og tryk derefter på knappen  (Indstil).

Lysere3	Fungerer godt med mørkt tryk.
Lysere2	
Lysere1	

Normal*	Fungerer godt med standard maskinskrevne eller udskrevne dokumenter.
Mørkere1	Fungerer godt med lyst tryk eller svage blyantsmarkeringer.
Mørkere2	
Mørkere3	





* Betegner fabriksstandardindstillingen.









Afsendelse af fax automatisk

- 1 Ilæg dokumenter(ne) vendende opad med den øverste kant først i ADI'en
ELLER



Placer et enkelt dokument på dokumentglasset, så det vender nedad, og luk dokumentdækslet.



Flere oplysninger om ilægning af et dokument fremgår under "Ilægning af et originaldokument".

- 2 Tryk på knappen  (Fax).
- 3 Juster dokumentopløsningen, så den stemmer overens med dine faxbehov. (Flere oplysninger under "Justering af dokumentopløsningen". Justering af kontrasten er beskrevet under "Justering af dokumentkontrasten".)
- 4 Vælg et faxnummer på en af følgende måder:
 - Sørg for, at Fax til er fremhævet, og tryk derefter på knappen  (Set).
Tryk på knappen , indtil Telefonbog er fremhævet, og tryk derefter på knappen  (Set).
 - Tryk på hurtigopkaldsknappen, og fortsæt til skridt 6.
Du skal registrere et hurtigopkaldsnummer, før du kan bruge hurtigopkaldsknappen. (Flere oplysninger under "Indstilling af hurtigopkald".)
 - Tryk på knappen  (Kontaktpersoner), og vælg et af følgende:
 - Alle poster – Viser en liste over alle registrerede faxnumre.
 - Gruppeopkald – Viser en liste over registrerede gruppeopkaldsnumre.
 - Søg lokalt – Søger efter et faxnummer i den lokale telefonbog.

- Søg på server – Søger efter et faxnummer på LDAP-serveren. Dette punkt vises, hvis Servertelefonbog er Til.
 - Tryk på knappen  (Genopkald/Pause), og gå til skridt 6.
 - Tryk på knappen  (Hurtigopkald). (Flere oplysninger under "Afsendelse af en fax ved hjælp af hurtigopkald".)
- 5 Tryk på knappen , indtil den ønskede modtager er fremhævet, og tryk derefter på knappen  for at vælge modtagerne. Tryk på knappen  (Set) for at bekræfte.
 - 6 Tryk på knappen  (Start).
- Hvis dokumentet er anbragt på dokumentglaspladen, anmodes du om næste side i displayet. Tryk på knappen  eller  for at vælge Ja og tilføje flere dokumenter eller for at vælge Nej og afsende faxen med det samme, og tryk derefter på knappen  (Set).







Printeren begynder at kalde op til nummeret, og sender derefter faxen, når fjerntelefaxen er klar.





 **BEMÆRK:** Du kan når som helst annullere faxjobbet under afsendelsen ved at trykke på knappen  (Annuller).



 **BEMÆRK:** Tryk på knappen  (Start) påbegynder ikke faxafsendelsen, hvis der er indstillet tilgængelig tid, eller hvis faxservicen er låst. (Flere oplysninger vedr. tilgængelig tid findes under "Indstil tilgængelig klokkeslæt" og vedr. faxservicen under "Funktion Aktiveret".)



Afsendelse af fax manuelt

- 1 Ilæg dokumenter(ne) vendende opad med den øverste kant først i ADI'en
ELLER
Placer et enkelt dokument på dokumentglasset, så det vender nedad, og luk dokumentdækslet.
Flere oplysninger om ilægning af et dokument fremgår under "Ilægning af et originaldokument".
- 2 Tryk på knappen  (Fax).
- 3 Juster dokumentopløsningen, så den stemmer overens med dine faxbehov. (Flere oplysninger under "Justering af dokumentopløsningen". Justering af kontrasten er beskrevet under "Justering af dokumentkontrasten".)

- 4 Tryk på knappen , indtil **Lagt På** er fremhævet, og tryk derefter på knappen  (Set).
- 5 Tryk på knappen  eller , indtil **Til** er fremhævet, og tryk derefter på knappen  (Indstil).
- 6 Indtast fjerntelefaxens faxnummer ved hjælp af det numeriske tastatur.
- 7 Hvis dokumentet er lagt i ADI-enheden, skal du trykke på knappen  (Start).

Hvis dokumentet ikke er lagt i ADI-enheden, skal du trykke på knappen  (Start) og trykke på knappen  eller , indtil den ønskede indstilling er fremhævet, og tryk derefter på knappen  (Set).

 **BEMÆRK:** Du kan når som helst annullere faxjobbet under afsendelsen ved at trykke på knappen  (Annuller).

 **BEMÆRK:** Tryk på knappen  (Start) påbegynder ikke faxafsendelsen, hvis der er indstillet tilgængelig tid, eller hvis faxservicen er låst. (Flere oplysninger vedr. tilgængelig tid findes under "Indstil tilgængeligt klokkeslæt" og vedr. faxservicen under "Funktion Aktiveret".)

Bekræftelse af transmissioner

Når den sidste side i dit dokument er afsendt korrekt, bipper printeren og vender tilbage til standbytilstand.

Hvis et eller andet går galt under afsendelsen af faxen, vises en fejlmeddelelse i displayet.

Hvis du får vist en fejlmeddelelse, skal du trykke på knappen  (Annuller) for at fjerne meddelelsen og forsøge at sende dokumentet igen.

Du kan indstille din printer til automatisk at udskrive en bekræftelsesrapport efter hver faxtransmission. Flere oplysninger under "Udskrivning af en rapport".

Automatisk genopkald

Hvis nummeret, som du har kaldt op til, er optaget, eller der ikke svares, når du forsøger at sende en fax, kalder printeren automatisk op til nummeret en gang i minuttet på grundlag af det tal, som du angiver i genopkaldsindstillingerne.















Hvis du vil ændre tidsintervallet imellem genopkaldsforsøgene og antallet af genopkaldsforsøg, se "Tilgængelige faxindstillinger".



BEMÆRK: Printeren vil ikke automatisk genopkalde et nummer, som var optaget, hvis nummeret blev indtastet manuelt.

Afsendelse af en forsinket fax

Tilstanden Forsinket start kan bruges til at gemme scannede dokumenter til afsendelse på et bestemt tidspunkt med henblik på udnyttelse af lavere fjerntakster.

- 1 Ilæg dokumenter(ne) vendende opad med den øverste kant først i ADI'en
ELLER
Placer et enkelt dokument på dokumentglasset, så det vender nedad, og luk dokumentdækslet.
Flere oplysninger om ilægning af et dokument fremgår under "Ilægning af et originaldokument".
- 2 Tryk på knappen  (Fax).
- 3 Juster dokumentopløsningen, så den stemmer overens med dine faxbehov. (Flere oplysninger under "Justering af dokumentopløsningen". Justering af kontrasten er beskrevet under "Justering af dokumentkontrasten".)
- 4 Tryk på knappen , indtil **Forsinket start** er fremhævet, og tryk derefter på knappen  (Indstil).
- 5 Tryk på knappen  eller , indtil **Til** er fremhævet, og tryk derefter på knappen  (Indstil).
- 6 Indtast startklokkeslættet ved hjælp af det numeriske tastatur, eller tryk på knappen  eller , og tryk derefter på knappen  (Set).
- 7 Tryk på knappen  eller , indtil **Fax til** er fremhævet, og tryk derefter på knappen  (Set).
- 8 Sørg for, at **Tastatur** er fremhævet, og tryk derefter på knappen  (Set).
- 9 Indtast nummeret på fjerntelefaxen ved hjælp af det numeriske tastatur, og tryk derefter på knappen  (Set).
Du kan også benytte hurtigopkalds- eller gruppenumre. (Flere oplysninger under "Automatisk opkald".)
- 10 Tryk på knappen  (Start) for at scanne data.

Når tilstanden Forsinket start er aktiveret, lagrer din printer alle dokumenterne, der skal faxes, i hukommelsen og afsender dem på det angivne tidspunkt. Når faxafsendelse i tilstanden Forsinket start er gennemført, slettes dataene fra hukommelsen.

 **BEMÆRK:** Hvis du slukker printeren og tænder den igen, sendes de lagrede dokumenter, så snart printeren aktiveres.

 **BEMÆRK:** Hvis det angivne starttidspunkt overlapper den tilgængelige tid eller faxservicen, kan printeren ikke sende den forsinkede fax på det angivne tidspunkt. (Flere oplysninger vedr. tilgængelig tid findes under "Indstil tilgængeligt klokkeslæt" og vedr. faxservicen under "Funktion Aktiveret".)

Afsendelse af en fax via driveren (Direct Fax)

Du kan afsende en fax direkte fra computeren ved hjælp af driveren.

 **BEMÆRK:** Der kan kun afsendes sort/hvid-faxer via Direct Fax.

 **BEMÆRK:** Hvis det angivne starttidspunkt overlapper den tilgængelige tid eller faxservicen, kan printeren ikke sende den forsinkede fax på det angivne tidspunkt. (Flere oplysninger vedr. tilgængelig tid findes under "Indstil tilgængeligt klokkeslæt" og vedr. faxservicen under "Funktion Aktiveret".)

Eksempel

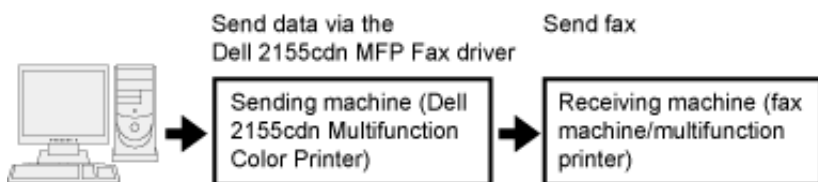

Procedure

 **BEMÆRK:** Navnene på dialogboksene og knapperne kan være anderledes end navnene i nedenstående procedure og vil afhænge af det benyttede program.

 **BEMÆRK:** Du kan kun benytte denne funktion, hvis du installerer faxdriveren. (Flere oplysninger under "Indsæt Drivere og Hjælpeprogrammer-cd'en." vedr. Windows eller "Installation af drivere og software" vedr. Macintosh.)

- 1 Åbn filen, som du vil sende via fax.

- 2 Åbn udskrivningsdialogboksen i programmet, og vælg Dell 2155cdn MFP Fax.
- 3 Klik på Indstillinger i Windows, eller vælg FAX-indstilling på Macintosh.

For Microsoft Windows:

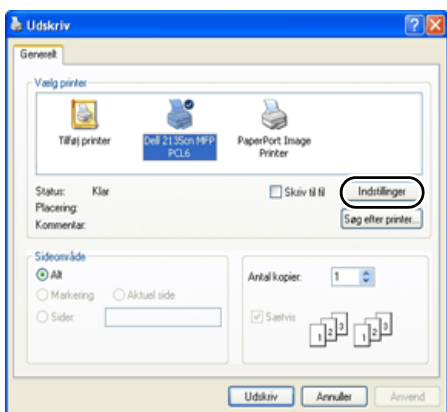

For Apple Macintosh:

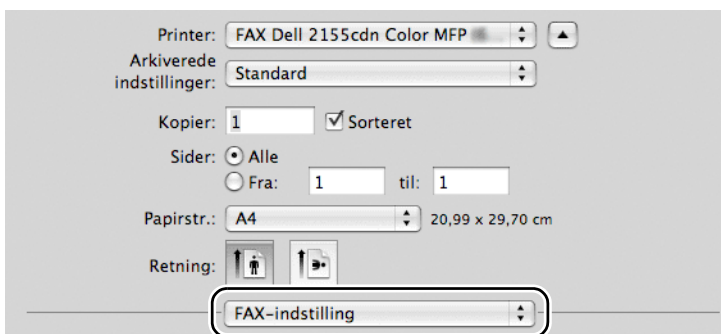

- 4 Når indstillingsdialogboksen åbnes, skal du angive følgende indstillinger.



BEMÆRK: De indstillinger, der foretages her, gælder kun for et enkelt faxjob.

For Microsoft Windows:

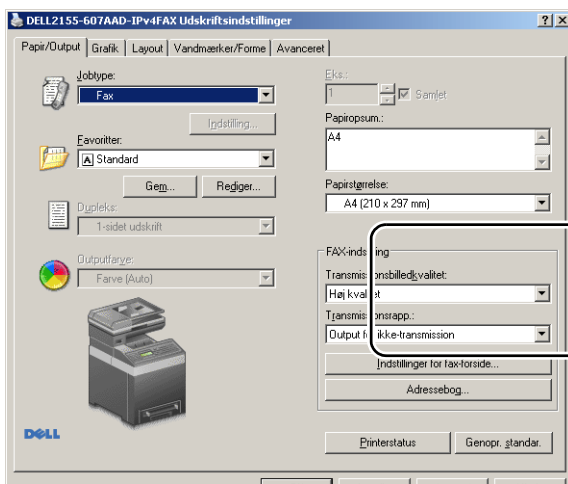

For Apple Macintosh:



a. Transmissionsbilledkvalitet

Formål:

At indstille output-kvaliteten.

Værdier:

Standard	Til dokumenter med tegn med normal størrelse.
Høj kvalitet*	Til dokumenter, som indeholder små tegn eller tynde streger eller dokumenter, som udskrives på en matrix printer.
Superhøj billedkvalitet	Til dokumenter, som indeholder ekstremt fine detaljer. Tilstanden Superfin kan kun benyttes, hvis fjernmaskinen også understøtter opløsningen Superfin. Se bemærkningerne nedenfor.

* Betegner fabriksstandardindstillingen.



BEMÆRK: Faxer, der udskrives i billedkvaliteten Superfin af Direct Fax-driveren, overføres i den højeste opløsning, der understøttes af modtagertelefaxen.

b. Transmissionsrapport

Formål:

At angive, om der skal udskrives et faxtransmissionsresultat.

Værdier:

Output regelmæs.	Udskriver et transmissionsresultat efter hver enkelt faxtransmission.
Output for ikke-transmission*	Udskriver kun et transmissionsresultat i tilfælde af fejl.
Undlad output	Udskriver ikke faxtransmissionsresultater.

* Betegner fabriksstandardindstillingen.

c. Indstillinger for faxforside

Klik på knappen Indstillinger for faxforside i Windows, eller vælg Indstillinger for faxforside under Funktions sæt på Macintosh.

Fax-forside

Formål:

At angive, om der skal hæftes en faxforside til din fax.

Værdier:

Som printerindstillingerne	Bestemmer, om der skal hættes en faxforside til din fax i overensstemmelse med den indstilling, du har valgt i Fax-forside i betjeningspanelet.
Vedhæft	Vedhæfter en forside til din fax.
Ingen*	Vedhæfter ingen forside til din fax.

* Betegner fabriksstandardindstillingen.

Afsender

Formål:

At specificere, om afsenderens navn skal udskrives på faxforsiden.

Værdier:

Afhængigt af printerindstillingerne*	Bestemmer, om afsenderens navn skal udskrives på fax-forsiden i overensstemmelse med printerindstillingerne.
Indtast et afsendernavn	Giver dig mulighed for at indtaste et afsendernavn, som bliver udskrevet på fax-forsiden, under Afsendernavn.

* Betegner fabriksstandardindstillingen.

Afsendernavn

Formål:

Sådan indtaster du et afsendernavn, som bliver udskrevet på fax-forsiden.

Afsendernavnet kan være op til 30 tegn langt. Hvis der er længere end 30 tegn, bliver kun de første 30 tegn udskrevet.

5 I Windows skal du klikke på OK for at lukke dialogboksen Udskriftsindstillinger og derefter klikke på Udskriv.

På Macintosh skal du klikke på Udskriv.

Dialogboksen Indst./kontrol. faxtransmission åbnes.

For Microsoft Windows:

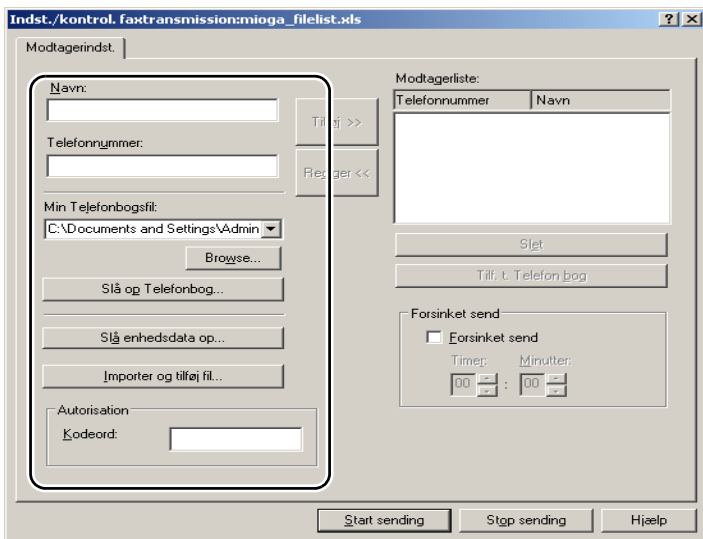

For Apple Macintosh:

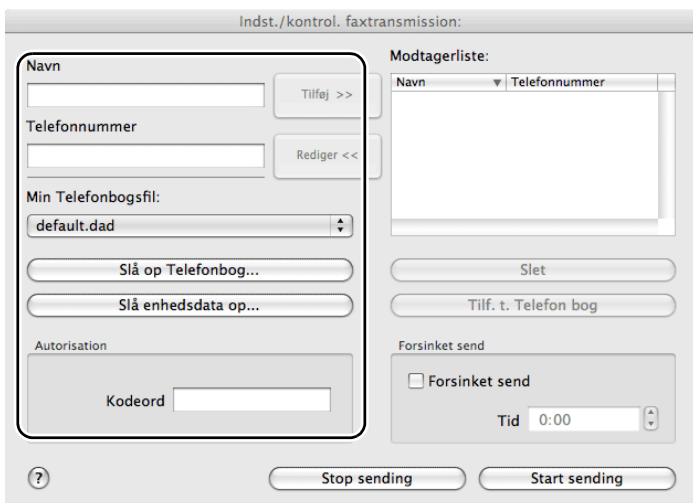















- 6 Indtast modtagerens destination. Nedenstående procedure benyttes til indtastning af destinationen. Oplysninger om indtastning af destinationen fremgår af Hjælp-filen til driveren.
 - a Indtast navnet og faxnummeret direkte.
 - b Vælg et faxnummer fra en telefonbog.
 - Slå op Telefonbog: Viser en liste over faxnumre, som er gemt i filen, der hører til Min Telefonbogsfil.
 - Slå enhedsdata op: Viser en liste over faxnumre, der er lagret i telefonbogen på 2155cn/2155cdn Multifunction Color Printer.
 - Importer og tilføj fil (kun Windows): Giver dig mulighed for at vælge en kildefil som f.eks. en CSV-fil, WAB-fil, MAPI eller en LDAP-server. (Flere oplysninger om LDAP-server fremgår under "LDAP-server" og "Servertelefonbog.")









BEMÆRK: Indtast adgangskoden i feltet Kodeord i området Autorisation, før du sender en fax, hvis faxservicen er spærret med adgangskode.

Sådan låses faxservicen med en adgangskode:

- 1 Tryk på knappen  (Menu).
- 2 Tryk på knappen , indtil Systemkonfiguration er fremhævet, og tryk derefter på knappen  (Indstil).
- 3 Tryk på knappen , indtil Administ. Menu er fremhævet, og tryk derefter på knappen  (Indstil).
- 4 Tryk på knappen , indtil Sikkerhedsindst. er fremhævet, og tryk derefter på knappen  (Set).
- 5 Tryk på knappen , indtil Funktion aktiveret er fremhævet, og tryk derefter på knappen  (Set).
- 6 Tryk på knappen , indtil Fax er fremhævet, og tryk derefter på knappen  (Set).
- 7 Tryk på knappen , indtil Til (Kodeord) er fremhævet, og tryk derefter på knappen  (Set).
- 8 Indtast et kodeord, og tryk derefter på knappen  (Set).

Sådan kontrolleres det, om faxen er blevet sendt:

- 1 Tryk på knappen  (Menu).

- 2 Tryk på knappen , indtil Systemkonfiguration er fremhævet, og tryk derefter på knappen  (Indstil).
- 3 Sørg for, at Rapport/Liste er fremhævet, og tryk derefter på knappen  (Indstil).
- 4 Tryk på knappen , indtil Jobhistorie er fremhævet, og tryk derefter på knappen  (Indstil).
Jobhistorien udskrives.

Modtagelse af en fax

Om modtagetilstande



BEMÆRK: Hvis du vil benytte Telephone/Fax eller Telefonsvarerer/Fax, skal du tilslutte en telefonsvarer til telefonbøsningen () på bagsiden af printeren.

Når hukommelsen er fuld, modtages faxen i Telefontilstanden.

Ilægning af papir til modtagelse af faxer

Anvisningerne til ilægning af papir i papirbakken er de samme, uanset om du udskriver, faxer eller kopierer, bortset fra at faxer kun kan udskrives på papir i størrelserne Letter, A4 og Legal. Flere oplysninger om ilægning af papir fremgår under "Ilægning af udskrivningsmedier". Flere oplysninger om indstilling af papirtype og -størrelse i bakken fremgår under "Retningslinjer for udskrivningsmedier".

Modtagelse af en fax automatisk i faxtilstand

Printeren er indstillet til faxtilstanden fra fabrikken.

Hvis du modtager en fax, skifter printeren automatisk til faxtilstand efter et specificeret tidsrum og modtager faxen.

Hvis du vil indstille det interval, hvorefter printeren skifter til faxmodtagetilstand efter at have modtaget et indkommende opkald, se "Tilgængelige faxindstillinger."

Modtagelse af en fax manuelt i telefontilstand

Du kan modtage en fax ved at løfte røret på den eksterne telefon og indtaste fjernmodtagekoden (se "Tilgængelige faxindstillinger") eller ved at indstille **LagtPå** til **Til** (du vil kunne høre tale eller faxtoner fra fjernmaskinen) og derefter trykke på knappen  (Start).

Printeren påbegynder modtagelsen af faxen og vender tilbage til standbytilstand, når modtagelsen er gennemført.

Modtagelse af en fax automatisk i telefon/Fax eller Telefonsvarer/Fax

Hvis du vil bruge tilstandene **Telefon/Fax** eller **telefonsvarer/Fax**, skal du slutte en ekstern telefon til telefonbøsningen () bag på printerens.

Hvis den kaldende efterlader en besked, gemmer telefonsvareren beskeden som normalt. Hvis printerens hører en faxtone på linjen, påbegynder den automatisk modtagelse af faxen.



BEMÆRK: Hvis du har indstillet printerens til **Telefonsvarer/Fax**, og din telefonsvarer er slukket, eller der ikke er sluttet en telefonsvarer til printerens, skifter printerens automatisk til **Fax**-tilstand efter et foruddefineret tidsrum.

Modtagelse af en fax manuelt ved hjælp af ekstern telefon

Denne funktion fungerer bedst, hvis du benytter en ekstern telefon, som sluttes til telefonbøsningen () bag på printerens. Du kan modtage en fax fra en person, som du taler med i den eksterne telefon, uden at skulle gå hen til printerens.

Hvis du modtager et opkald på den eksterne telefon og kan høre faxtoner, skal du trykke på de to cifertaster på den eksterne telefon eller indstille **LagtPå** til **Fra** og derefter trykke på knappen  (Start).

Printerens modtager dokumentet.

Tryk på knapperne langsomt i rækkefølge. Hvis du stadig kan høre faxtonen fra fjerntelefaksen, skal du forsøge at trykke på de to cifertaster igen.

Fjernmodtagekoden er indstillet til **Fra** fra fabrikken. Du kan ændre det tocifrede nummer, præcis som du vil. Flere oplysninger om ændring af koden fremgår under "Tilgængelige faxindstillinger".















BEMÆRK: Indstil din eksterne telefons opkaldssystem til DTMF.

Modtagelse af faxer via DRPD

DRPD er en serviceydelse fra telefonselskabet, som sætter brugeren i stand til at benytte en enkelt telefonlinje til at besvare opkald til flere forskellige telefonnumre. Det specifikke nummer, som den kaldende ringer op til, identificeres ved forskellige ringemønstre, som består af varierende kombinationer af lange og korte ringelyde.

Før du benytter funktionen Distinctive Ring Pattern Detection, skal telefonselskabet installere en specifik ringeservice på telefonlinjen. Hvis du vil konfigurere Distinctive Ring Pattern Detection, skal du have adgang til en yderligere telefon, eller du skal få en medhjælper til at ringe til dit faxnummer udefra.

Sådan konfigureres DRPD:

- 1 Tryk på knappen  (Menu).
- 2 Tryk på knappen , indtil Systemkonfiguration er fremhævet, og tryk derefter på knappen  (Indstil).
- 3 Tryk på knappen , indtil Administ. Menu er fremhævet, og tryk derefter på knappen  (Indstil).
- 4 Tryk på knappen , indtil Faxindstillinger er fremhævet, og tryk derefter på knappen  (Set).
- 5 Tryk på knappen , indtil DRPD-mønster er fremhævet, og tryk derefter på knappen  (Set).
- 6 Tryk på knappen  eller , indtil det ønskede mønster er fremhævet, og tryk derefter på knappen  (Indstil).
- 7 Genstart printerens ved at afbryde strømmen og tænde igen.

Hvis du vil kunne modtage faxer i DRPD, skal du indstille menuen til DRPD. Flere oplysninger findes under "Tilgængelige faxindstillinger".







Din printer kan benytte syv DRPD-mønstre. Hvis dit telefonselskab tilbyder denne service, skal du spørge hos telefonselskabet, hvilket mønster du skal benytte for at bruge servicen.

Modtagelse af faxer i hukommelsen

Da printeren er en multitask-enhed, er den i stand til at modtage faxer, mens du laver kopier eller printer. Hvis du modtager en fax, mens du er i gang med at kopiere eller udskrive, eller hvis du løber tør for papir, lagrer printerens hukommelse de indkommende faxer i hukommelsen. Så snart du er færdig med at kopiere, udskrive eller ilægge forbrugsstoffer, udskriver printeren automatisk faxen.

Forespørgselsmodtagelse

Du kan vælge at modtage faxer fra fjerntelefaxen, når det passer dig bedst.

- 1 Tryk på knappen  (Fax).
- 2 Tryk på knappen , indtil **Forespørgselsmodtagelse** er fremhævet, og tryk derefter på knappen  (Set).
- 3 Tryk på knappen  eller , indtil **Til** er fremhævet, og tryk derefter på knappen  (Indstil).
- 4 Indtast nummeret på fjerntelefaxen ved hjælp af det numeriske tastatur, og tryk derefter på knappen  (Set).



BEMÆRK: Oplysninger om indtastning af faxnummeret på fjerntelefaxen fremgår under "Afsendelse af fax automatisk" eller "Afsendelse af fax manuelt".

- 5 Tryk på knappen  (Start).



Automatisk opkald











Hurtigopkald

Du kan lagre op til 200 hyppigt kaldte numre på hurtigopkaldsplaceringer (001–200).

Når et hurtigopkaldsjob er specificeret i forsinket fax eller genopkald, kan du ikke ændre hurtigopkaldsnummeret fra betjeningspanelet eller Dell Printer Configuration Web Tool.

Indstilling af hurtigopkald



- 1 Tryk på knappen  (Menu).
- 2 Tryk på knappen , indtil **Systemkonfiguration** er fremhævet, og tryk derefter på knappen  (Indstil).



- 3 Tryk på knappen , indtil Administ. Menu er fremhævet, og tryk derefter på knappen  (Indstil).
- 4 Sørg for, at Telefonbog er fremhævet, og tryk derefter på knappen  (Set).
- 5 Sørg for, at Hurtigopkald er fremhævet, og tryk derefter på knappen  (Set).
- 6 Tryk på knappen , indtil det ønskede hurtigopkaldsnummer imellem 001 og 200 er fremhævet, og tryk derefter på knappen  (Set).
- 7 Sørg for, at Navn er fremhævet, og tryk derefter på knappen  (Set).
- 8 Indtast navnet, og tryk derefter på knappen  (Set).
- 9 Tryk på knappen , indtil Telefonnummer er fremhævet, og tryk derefter på knappen  (Set).
- 10 Indtast nummeret, som du vil gemme, ved hjælp af det numeriske tastatur, og tryk derefter på knappen  (Set).

Hvis du vil indsætte en pause imellem cifrene, skal du trykke på knappen  (Genopkald/Pause).

"-" vises i displayet.

Hvis du vil knytte et navn til nummeret, skal du indtaste navnet. Oplysninger om indtastning af navne findes under "Brug af det numeriske tastatur til indtastning af tegn".

- 11 Tryk på knappen , indtil Anvend indst. er fremhævet, og tryk derefter på knappen  (Set).

Når du bliver bedt om at anvende indstillingerne, skal du trykke på knappen  for at vælge Ja og derefter trykke på knappen  (Set).

Gentag skridt 6 til 11, hvis du vil lagre flere faxnumre.







Vend tilbage til øverste niveau i menuen  (Menu) ved at trykke på knappen AC (Slet alt).



Afsendelse af en fax ved hjælp af hurtigopkald

- 1 Ilæg dokumenter(ne) vendende opad med den øverste kant først i ADI'en
ELLER



Placer et enkelt dokument på dokumentglasset, så det vender nedad, og luk dokumentdækslet.

Flere oplysninger om ilægning af et dokument fremgår under "Ilægning af et originaldokument".

- 2 Hvis du vil indtaste hurtigopkaldsnummeret, skal du gøre et af følgende efter at have trykket på knappen  (Fax):
 - Sørg for, at Fax til er fremhævet, og tryk derefter på knappen  (Set). Tryk på knappen , indtil Hurtigopkald er fremhævet, og tryk derefter på knappen  (Set).
 - Tryk på knappen  (Hurtigopkald).
- 3 Indtast hurtigopkaldsnummeret imellem 001 og 200 ved hjælp af , og tryk derefter på knappen  (Set).

Den tilsvarende posts navn vises kortvarigt. Bekræft navnet igen ved at trykke på knappen  (Set).
- 4 Juster dokumentopløsningen, så den stemmer overens med dine faxbehov. (Flere oplysninger under "Justering af dokumentopløsningen". Justering af kontrasten er beskrevet under "Justering af dokumentkontrasten".)
- 5 Tryk på knappen  (Start).

Dokumentet scannes til hukommelsen.

Hvis dokumentet er anbragt på dokumentglaspladen, anmodes du om næste side i displayet. Tryk på knappen  eller  for at vælge Ja og tilføje flere dokumenter eller for at vælge Nej og afsende faxen med det samme, og tryk derefter på knappen  (Set).

Der kaldes automatisk op til det hurtigopkaldsnummer, som er gemt på hurtigopkaldspositionen. Dokumentet sendes, når fjerntelefaxen svarer.

 **BEMÆRK:** Hvis du bruger en stjerne (*) i det første tal, kan du sende dokumentet til flere positioner. Hvis du f.eks. indtaster 00*, kan du sende dokumentet til de lokaliteter, der er registreret fra 001 til 009.











Gruppeopkald

Hvis du hyppigt sender det samme dokument til samme destinationer, kan du oprette en gruppe med disse destinationer og lagre dem under en enkeltciftret gruppeopkaldsposition. På denne måde bliver du i stand til at benytte en gruppeopkaldsnummer til at sende det samme dokument til samtlige destinationer i gruppen.











BEMÆRK: Du kan ikke medtage et gruppeopkaldsnummer i et yderligere gruppeopkaldsnummer.



Indstilling af gruppeopkald

- 1 Tryk på knappen  (Menu).
- 2 Tryk på knappen , indtil Systemkonfiguration er fremhævet, og tryk derefter på knappen  (Indstil).
- 3 Tryk på knappen , indtil Administ. Menu er fremhævet, og tryk derefter på knappen  (Indstil).
- 4 Sørg for, at Telefonbog er fremhævet, og tryk derefter på knappen  (Set).
- 5 Tryk på knappen , indtil Gruppeopkald er fremhævet, og tryk derefter på knappen  (Set).
- 6 Tryk på knappen , indtil det ønskede gruppeopkaldsnummer imellem 1 og 6 er fremhævet, og tryk derefter på knappen  (Set).

Hvis der allerede er lagret et nummer på den lokalitet, som du vælger, vises nummeret i displayet, så du kan ændre det. Hvis du vil begynde forfra med et andet gruppeopkaldsnummer, skal du trykke på knappen  (Back).

- 7 Sørg for, at Navn er fremhævet, og tryk derefter på knappen  (Set).
- 8 Indtast navnet, som du vil gemme, ved hjælp af det numeriske tastatur, og tryk derefter på knappen  (Set). Oplysninger om indtastning af navne findes under "Brug af det numeriske tastatur til indtastning af tegn".
- 9 Tryk på knappen , indtil Hurtigopkaldsnr. er fremhævet, og tryk derefter på knappen  (Set).
- 10 Tryk på knappen , indtil det ønskede nummer er fremhævet, og tryk derefter på knappen  for at vælge hurtigopkaldsnumrene. Tryk på knappen  (Set) for at bekræfte.

- 11 Tryk på knappen , indtil `Anvend indst.` er fremhævet, og tryk derefter på knappen  (Set).



















Når du bliver bedt om at anvende indstillingerne, skal du trykke på knappen  for at vælge `Ja` og derefter trykke på knappen  (Set).



Gentag skridt 6 til 11, hvis du vil lagre flere gruppeopkaldsnumre.

Vend tilbage til øverste niveau i menuen  (Menu) ved at trykke på knappen `AC` (Slet alt).

Redigering af gruppeopkald

Du kan slette et specifikt hurtigopkaldsnummer fra en valgt gruppe eller føje et nyt nummer til den valgte gruppe.

- 1 Tryk på knappen  (Menu).
- 2 Tryk på knappen , indtil `Systemkonfiguration` er fremhævet, og tryk derefter på knappen  (Indstil).
- 3 Tryk på knappen , indtil `Administ. Menu` er fremhævet, og tryk derefter på knappen  (Indstil).
- 4 Sørg for, at `Telefonbog` er fremhævet, og tryk derefter på knappen  (Set).
- 5 Tryk på knappen , indtil `Gruppeopkald` er fremhævet, og tryk derefter på knappen  (Set).
- 6 Tryk på knappen , indtil det gruppeopkaldsnummer, som du vil redigere, er fremhævet, og tryk derefter på knappen  (Set).
- 7 Sørg for, at `Navn` er fremhævet, og tryk derefter på knappen  (Set).
- 8 Indtast et nye navn, og tryk derefter på knappen  (Set).
- 9 Tryk på knappen , indtil `Hurtigopkaldsnr.` er fremhævet, og tryk derefter på knappen  (Set).
- 10 Tryk på knappen , indtil det hurtigopkaldsnummer, som du vil redigere, er fremhævet, og tryk derefter på knappen  for at vælge eller fravælge hurtigopkaldsnummeret. Tryk på knappen  (SET).
- 11 Tryk på knappen , indtil `Anvend indst.` er fremhævet, og tryk derefter på knappen  (Set).

Når du bliver bedt om at anvende indstillingerne, skal du trykke på knappen  for at vælge `Ja` og derefter trykke på knappen  (Set).

Hvis du vil slette et eksisterende gruppeopkaldsnummer, skal du trykke på knappen  (Annuller).

 **BEMÆRK:** Selv om du sletter det sidste hurtigopkald i en gruppe, slettes selve gruppen ikke.

Hvis du vil redigere et andet gruppeopkaldsnummer, skal du gentage skridt 6 til 11.

Vend tilbage til øverste niveau i menuen  (Menu) ved at trykke på knappen **AC** (Slet alt).

Afsendelse af en fax med gruppeopkald (transmission til flere adresser)

Du kan benytte gruppeopkald til udsendelser eller forsinkede transmissioner.







Følg proceduren for den ønskede aktivitet. (Forsinket transmission er beskrevet under "Specifikation af faxindstillinger".)

Du kan benytte et eller flere gruppenumre i én arbejdsgang. Fortsæt derefter proceduren for at færdiggøre den ønskede aktivitet.

Printeren scanner automatisk dokumentet, som er lagt i den automatiske dokumentilægger eller på glaspladen, til hukommelsen. Printerens kalder op til hvert af numrene, der er indeholdt i gruppen.

Udskrivning af en hurtigopkaldsliste

Du kan kontrollere dine indstillinger for automatiske opkald ved at udskrive en hurtigopkaldsliste.

- 1 Tryk på knappen  (Menu).
- 2 Tryk på knappen , indtil **Systemopsætning** er fremhævet, og tryk derefter på knappen  (Set).
- 3 Sørg for, at **Rapport/Liste** er fremhævet, og tryk derefter på knappen  (Set).
- 4 Tryk på knappen , indtil **Hurtigopkald** er fremhævet, og tryk derefter på knappen  (Set).

Der udskrives en liste over dine hurtigopkaldsposter.













Telefonbog

Du kan vælge eller søge blandt de registrerede telefonnumre fra telefonbøgerne.

- 1 Ilæg dokumenter(ne) vendende opad med den øverste kant først i ADI'en
ELLER

Placer et enkelt dokument på dokumentglasset, så det vender nedad, og luk dokumentdækslet.

Flere oplysninger om ilægning af et dokument fremgår under "Ilægning af et originaldokument".

- 2 Tryk på knappen  (Fax).
- 3 Sørg for, at Fax til er fremhævet, og tryk derefter på knappen  (Set).
- 4 Vælg en destination på en af følgende måder:
 - Vælg fra den lokale telefonbog:
Tryk på knappen , indtil Telefonbog er fremhævet, og tryk derefter på knappen  (Set).
 - Søg i den lokale telefonbog eller servertelefonbogen:
Tryk på knappen , indtil Søg i lokal telefonbog eller Søg i servertelefonbog er markeret, og tryk derefter på knappen  (Set).
-  **BEMÆRK:** Flere oplysninger om telefonbogen og servertelefonbogen fremgår under "Adressebøger".
-  **BEMÆRK:** Hvis du benytter servertelefonbogen, skal Servertelefonbog være indstillet til Til. Flere oplysninger findes under "Servertelefonbog" og "LDAP-server".
-  **BEMÆRK:** Telefonnumrene skal være registreret, for at du kan vælge Telefonbog i betjeningspanelet.
- 5 Tryk på knappen  for at vælge eller indtaste et nøgleord for at søge efter destinationer, og tryk derefter på knappen  (Set).
- 6 Tryk på knappen  (Start).

















Andre måder at faxe på

Brug af sikker modtagetilstand

Det kan være nødvendigt at forhindre uvedkommende i at se eller læse dine modtagne faxer. Du kan aktivere den sikrede faxtilstand ved hjælp af funktionen Sikker modtagelse for at begrænse udskrivningen af de modtagne faxer, når printeren står uovervåget hen. I den sikrede faxtilstand gemmes samtlige faxer i hukommelsen. Når tilstanden deaktiveres, bliver de lagrede faxer udskrevet.







 **BEMÆRK:** Før brugen skal det sikres, at Panellås er aktiveret.

Sådan aktiveres sikker modtagetilstand:





- 1 Tryk på knappen  (Menu).
- 2 Tryk på knappen , indtil Systemkonfiguration er fremhævet, og tryk derefter på knappen  (Indstil).
- 3 Tryk på knappen , indtil Administ. Menu er fremhævet, og tryk derefter på knappen  (Indstil).
- 4 Tryk på knappen , indtil Sikkerhedsindst. er fremhævet, og tryk derefter på knappen  (Set).
- 5 Tryk på knappen , indtil Sik. modt. er fremhævet, og tryk derefter på knappen  (Set).
- 6 Sørg for, at Sik. modt. indst. er fremhævet, og tryk derefter på knappen  (Set).
- 7 Tryk på knappen  eller  for at vælge Aktiver, og tryk derefter på knappen  (Set).
- 8 Indtast et firecifret kodeord ved hjælp af det numeriske tastatur, og tryk derefter på knappen  (Set).
- 9 Sørg for, at Aktiver er fremhævet, og tryk derefter på knappen  (Set).
Vend tilbage til øverste niveau i menuen  (Menu) ved at trykke på knappen AC (Slet alt).

Når der modtages en fax i den sikrede modtagetilstand, lagrer printeren den i hukommelsen, og skærbilledet JOBSTATUS viser "Sik. modt." for at angive, at der er lagret en fax.

Sådan udskrives modtagne dokumenter:

- 1 Tryk på knappen  (Menu).
- 2 Tryk på knappen , indtil **JOBSTATUS** er fremhævet, og tryk derefter på knappen  (Indstil).
- 3 Tryk på knappen , indtil **Sik. modt.** er fremhævet, og tryk derefter på knappen  (Set).
- 4 Indtast kodeordet, og tryk derefter på knappen  (Set).
Faxerne, som er lagret i hukommelsen, udskrives.

Sådan deaktiveres sikker modtagetilstand:

- 1 Følg skridtene fra 1 til 6 i "Sådan aktiveres sikker modtagetilstand:", og vælg **Sik. modt. indst..**
- 2 Tryk på knappen  eller  for at vælge **Deaktiver**, og tryk derefter på knappen  (Set).
Vend tilbage til øverste niveau i menuen  (Menu) ved at trykke på knappen **AC** (Slet alt).

Brug af en telefonsvarer

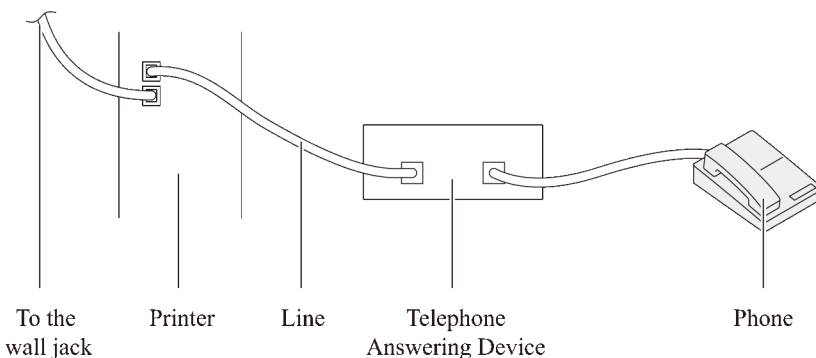

Du kan tilslutte en telefonsvarer på bagsiden af printeren som vist ovenfor.

- Indstil printeren til **Telefonsvarer/Fax**, og indstil **Automodt. Svar/FAX** for at angive tidsintervallet for telefonsvareren.
- Når telefonsvareren besvarer opkaldet, overvåger printeren og overtager linjen, hvis der modtages faxtoner, hvorefter den påbegynder modtagelsen af faxen.

- Hvis telefonsvareren er slukket, skifter printeren automatisk til Fax, når en ringetone har lydt i et foruddefineret tidsrum.
- Hvis du besvarer opkaldet og hører faxtoner, besvarer printeren opkaldet, hvis du

indstiller **Lagt På** til **Til** (du vil kunne høre tale eller faxtoner fra fjerntelefaxen) og derefter trykker på knappen **▶** (Start) og lægger røret på.

ELLER

Indtast den tocifrede fjernmodtagekode, og læg røret på.

Brug af et computermodem

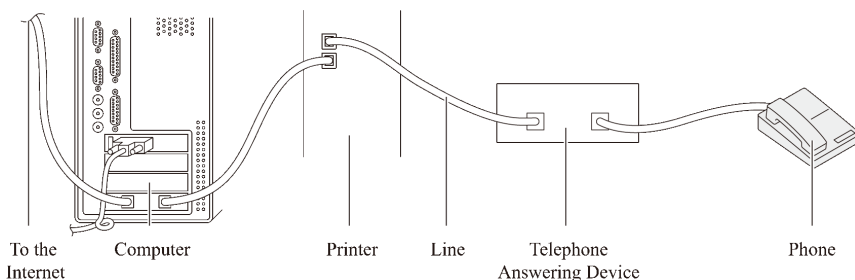

Hvis du vil bruge modemmet i computeren til at sende fax eller til opkaldeforbindelser til internettet, skal du slutte modemmet til bøsningen bag på printeren sammen med telefonsvareren som vist ovenfor.

- Indstil printeren til **Telefonsvarer/Fax**, og indstil **Automodt. Svar/FAX** for at angive tidsintervallet for telefonsvareren.
- Deaktiver computermodemets faxmodtagefunktion.
- Benyt ikke computermodemmet, hvis printeren er i gang med at sende eller modtage en fax.
- Følg anvisningerne, der fulgte med til computermodemmet og faxprogrammet, hvis du vil sende faxer via computermodemmet.

Udskrivning af en rapport

Nedenstående rapporter kan være nyttige ved brug af fax:



BEMÆRK: Flere oplysninger om andre rapporter findes under "Rapporter".

- Hurtigopkald
- Adressebog
- Serveradresse
- Faxaktivitet
- Fax venter
- Udskr.måler

Hurtigopkald

Denne liste viser alle numrene, der i øjeblikket er gemt i printerens hukommelse som hurtigopkaldsnumre.

Du kan udskrive denne hurtigopkaldsliste fra betjeningspanelet. (Flere oplysninger under "Udskrivning af en hurtigopkaldsliste".)

Adressebog

Denne liste viser alle de adresser, der i øjeblikket er lagret i printerens hukommelse som Adressebog-oplysninger.

Serveradresse

Denne liste viser alle de numre, der i øjeblikket er lagret i printerens hukommelse serveradresseoplysninger.

Faxaktivitet

Denne rapport viser oplysninger om de faxer, du for nylig har modtaget eller sendt.







Fax venter

Denne liste viser status på ventende faxer. Du kan udskrive denne liste for at bekræfte dine ændringer efter at have redigeret eventuelle indstillinger.

Udskr.måler

Denne rapport viser det samlede antal udskrevne sider. Rapporten har titlen Dell ColorTrack Report.













Fremgangsmåde:

- 1 Tryk på knappen  (Menu).
- 2 Tryk på knappen , indtil Systemopsætning er fremhævet, og tryk derefter på knappen  (Set).
- 3 Sørg for, at Rapport/Liste er fremhævet, og tryk derefter på knappen  (Set).
- 4 Tryk på knappen , indtil den ønskede rapport eller liste er fremhævet, og tryk derefter på knappen  (Set).

Den valgte rapport eller liste udskrives.

- Hurtigopkald: Hurtigopkaldsliste
- Adressebog: Adressebogsliste
- Serveradresse: Serveradresseliste
- Faxaktivitet: Faxaktivitetsoplysninger
- Fax venter: Ventende faxer
- Udsk. måler: Udskriftsmængderapport

Ændring af indstillinger

- 1 Tryk på knappen  (Menu).
- 2 Tryk på knappen , indtil Systemkonfiguration er fremhævet, og tryk derefter på knappen  (Indstil).
- 3 Tryk på knappen , indtil Standardindstillinger er fremhævet, og tryk derefter på knappen  (Indstil).
- 4 Tryk på knappen , indtil Faxstandarder er fremhævet, og tryk derefter på knappen  (Set).
- 5 Tryk på knappen , indtil det ønskede menupunkt er fremhævet, og tryk derefter på knappen  (Indstil).
- 6 Tryk på knappen  eller , indtil den ønskede indstilling er fremhævet, eller indtast værdien ved hjælp af det numeriske tastatur, og tryk derefter på knappen  (Indstil).

Vend tilbage til øverste niveau i menuen  (Menu) ved at trykke på knappen AC (Slet alt).

Bliv bekendt med din printer

Forklaring af Værktøjskassens menuer

Værktøjskassen giver dig mulighed for at se, specificere og diagnosticere systemindstillingerne.

Værktøjskassen består af fanerne Rapport om printerindstillinger, Vedligeholdelse af printere og Diagnosticering.



BEMÆRK: Der vises en Kodeord-dialogboks, første gang du forsøger at ændre indstillingerne på Værktøjskasse, mens Panellås er indstillet på printeren. I dette tilfælde skal du indtaste det kodeord, du allerede har specificeret og klikke på OK for at anvende indstillingerne.



BEMÆRK: Billederne og procedurerne, som er beskrevet i denne vejledning, er fra Dell™ 2155cdn Multifunction Color Printer.

Rapport om printerindstillinger

Fanen Rapport om printerindstillinger indeholder siderne Printerinformation, Menu-indstillinger, Rapporter, TCP/IP-indstillinger, Standardindstil. og Faxindstillinger.

Printer-information

Formål:

At vise printerens systemoplysninger.

Værdier:

Dell-servicetagnummer	Viser din printers servicetagnummer.
Ekspresservicekode	Viser ekspresservicekoden.
Printer-serienummer	Viser din printers serienummer.

Printertype	Viser printerens printertype. Farvelaser vises normalt.
Tag-nummer for aktiv	Viser din printers aktivtagnummer.
Hukommelseskapacitet	Viser hukommelseskapaciteten.
Processor-hastighed	Viser processorhastigheden.
Firmware-version	Viser controllerversionen.
Netværk firmware-version	Viser netværkskortets version.
MCU firmware-version	Viser MCU (Machine Control Unit) firmwares version.
Udskrivningshastighed (Farve)	Viser hastigheden for farveudskrivning.
Udskrivningshastighed (Sort-hvid)	Viser hastigheden for monokrom udskrivning.

Menu-indstillinger

Formål:

Viser printerens menuindstillinger.

Værdier:

Systemindstillinger	Aktivering af energisparerer	Viser hvorlængde, der går, fra at printeren afslutter et job og indtil energisparertilstanden aktiveres.
	Aktivering af dvale	Viser hvorlængde, der går, fra at energisparerindstillingen aktiveres og indtil dvaletilstanden aktiveres.
	Aktivering fra energisparerer	Viser, om maskinen aktiveres fra energisparer eller dvale, når Røret er af.
	Autonulstil	Viser, hvor lang tid der går, før printerens automatisk nulstiller indstillingerne i betjeningspanelet til standardindstillingerne, når der ikke foretages yderligere indstillinger.
	Kontrolpaneltone	Viser lydstyrken af den tone, der udsendes, når betjeningspanelinppet er korrekt. Fra angiver at lyden er deaktiveret.

Tone for ugyldig tast	Viser lydstyrken af den tone, der udsendes, når betjeningspanelinputtet er forkert. Fra angiver, at lyden er deaktiveret.
Tone for maskine klar	Viser lydstyrken af den tone, der udsendes, når printeren er klar. Fra angiver, at lyden er deaktiveret.
Tone for afsluttet kopiering	Viser lydstyrken af den tone, der udsendes, når et kopieringsjob er fuldført. Fra angiver, at lyden er deaktiveret.
Tone for afsluttet job	Viser lydstyrken for den tone, der udsendes, når et ikke-kopijob er afsluttet. Fra angiver, at lyden er deaktiveret.
Fejltoner	Viser lydstyrken af den tone, der udsendes, når et job afsluttes på unormal vis. Fra angiver, at lyden er deaktiveret.
Alarmtone	Viser lydstyrken af den tone, der udsendes, når der opstår et problem. Fra angiver, at lyden er deaktiveret.
Alarmtone for ikke mere papir	Viser lydstyrken af den tone, der udsendes, når der ikke er mere papir i printeren. Fra angiver, at lyden er deaktiveret.
Alarmtone for lav toner	Viser lydstyrken af den tone, der udsendes, når toneren er lav. Fra angiver, at lyden er deaktiveret.
Alarmtone for auto slet	Viser lydstyrken af den tone, der udsendes, 5 sekunder før printeren foretager en automatisk sletning. Fra angiver, at lyden er deaktiveret.
Basistone	Viser lydstyrken for den tone, der udsendes, når betjeningspanelskærmen vender tilbage til standardindstillingen via rulning af sløjfemenuen. Fra angiver, at lyden er deaktiveret.

Fejltime-out	Viser, hvor lang tid printeren venter, før et job, der slutter på unormal vis, stoppes.
Time-out	Viser, hvor lang tid printeren venter på ankomst af data fra computeren.
Panelsprog	Viser det sprog, der anvendes på betjeningspanelskærmen.
Auto log udskr.	Viser, om der automatisk skal udskrives en jobhistorikrapport for hvert 20. job.
Udskrift ID	Viser, hvor der skal udskrives et bruger-ID på udskriftspapiret.
Udskriv tekst	Viser, om printeren udskriver PDL-data (Page Description Language), som ikke understøttes af printeren, som tekst, når printeren modtager det.
Indsætningsposition for bannerark ^{*3}	Viser, hvor der skal indsættes et bannerark.
Banner ark specificer bakke ^{*3}	Viser bakken til bannerark.
RAM disk ^{*1}	Viser, om der skal allokeres RAM til diskfilsystemet for Sikkerhedstryk og Prøvetryk egenskaberne.
Reservebakke	Viser, om der skal anvendes en anden papirstørrelse, når det papir, som er lagt i den specificerede bakke, ikke modsvarer papirstørrelsesindstillingerne for det aktuelle job.
mm/tomme	Viser den måleenhed der anvendes på betjeningspanelet.
Standardindstilling for udskrivningsformat	Viser standarden for udskriftsstørrelsen.
ColorTrack-fejlrapport	Viser, om fejlrapporten skal udskrives på ColorTrack.
Brevhoved duplex-funktion ^{*3}	Viser, om der skal udskrives på begge sider på brevhovedpapir.

	Meddelelse om lav tonerstand	Viser lydstyrken af den tone, der udsendes, når toneren er lav. Fra angiver, at lyden er deaktiveret.
	Feltet E-mail fra	Viser, om det skal muliggøres at redigere transmissionskilden, når du bruger Scan til e-mail.
	Serveradressebog	Viser, om der skal specificeres e-mail-adresser fra adressebogen for LDAP-serveren.
	Servertelefonbog	Viser, om der skal specificeres e-mail-adresser fra adressebogen for LDAP-serveren.
Dato og klokkeslæt	Datoformat	Viser det valgte datoformat.
	Tidsformat	Viser det valgte tidsformat; 24t eller 12t.
	Tidszone	Viser den valgte tidszone.
	Indstil dato	Viser indstillingen for dato.
	Indstil tid	Viser tidsindstillingen.
Papirdensitet	Plano	Viser papirdensitetsindstillinger for plano.
	Etikette	Viser papirdensitetsindstillinger for etiketter.
Autoregistrering sindstilling	Autoregistreringsindstilling	Viser om farveregistreringen skal indstilles automatisk.
Indstil højde	Indstil højde	Viser højden på printerens installationslokalitet.
Ikke-Dell toner	Ikke-Dell toner	Viser, om der skal bruges en tonerpatron fra en anden fabrikant.

Bakke-indstillinger	Bakke 1 papirtype	Viser indstillingen af papirtype for standardbakken til 250 ark.
	Bakke 1 papirstørrelse	Viser indstillingen af papirstørrelse for standardbakken med 250 ark.
	Bakke 1 Special - Y	Viser længden på papir i specialstørrelse, der er lagt i standardbakken til 250 ark.
	Bakke 1 Special - X	Viser bredden på papir i specialstørrelse, der er lagt i standardbakken til 250 ark.
	Pop-op-meddelelse for bakke 1	Viser en pop-up menu, der beder om indstilling af papirstørrelse og type, når der lægges papir i standard 250-ark bakken.
	Bakke 2 papirtype ^{*2}	Viser indstillingen af papirtype for 250 ark-ilæggeren (ekstraudstyr).
	Bakke 2 papirstørrelse ^{*2}	Viser indstillingen af papirstørrelse for 250 ark-ilæggeren (ekstraudstyr).
	Pop-op-meddelelse for bakke ^{*2}	Viser en pop-up menu, der beder om indstilling af papirstørrelse og type, når der lægges papir i 250 ark-ilæggeren (ekstraudstyr).

^{*1} Dette punkt er kun tilgængeligt, når der er installeret 512 MB ekstra hukommelse.

^{*2} Dette punkt er kun tilgængeligt, når der er installeret en 250 ark-ilægger (ekstraudstyr).

^{*3} Dette punkt er kun tilgængeligt for Dell 2155cdn Multifunction Color Printer.

Rapporter

Formål:

At udskrive printerens indstillinger og historikinformation.

Rapporterne udskrives på den papirstørrelse, der er specificeret i systemindstillinger. Standarden er A4.

Værdier:

Systemindstillinger Klik på denne knap for at udskrive en detaljeret liste over systemindstillingerne.

Panelindstillinger	Klik på denne knap for at udskrive en detaljeret liste over panelindstillingerne.
PCL fontliste	Klik på denne knap for at udskrive en liste over PCL (Hewlett-Packard Printer Control Language)-fonte.
PCL makroliste	Klik på denne knap for at udskrive en liste over PCL-makroer.
Liste over PDF-fonte	Klik på denne knap for at udskrive en liste over PDF-fonte.
Jobhistorie	Klik på denne knap for at udskrive printerens Fuldførte jobshistorik.
Fejlhistorie	Klik på denne knap for at udskrive printerens fejlhistorik.
Udskr.måler	Klik på denne knap for at udskrive rapporten om det totale antal sider, der er udskrevet.
Farvetestsider	Klik på denne knap for at udskrive en farvetestsider.
Gemte dokumenter ^{*1}	Klik på denne knap for at udskrive en liste over gemte dokumenter.
Protokolmonitor	Klik på denne knap for at udskrive Protokolmonitorrapporten.

^{*1} Denne liste kan kun udskrives, når RAM-disk er aktiveret.

TCP/IP-indstillinger

Formål:

At vise de aktuelle indstillinger af TCP/IP-protokol (Transmission Control Protocol/Internet Protocol).

Værdier:

IP-adresseindstilling	Viser metoden til erhvervelse af IP-adressen.
IP-adresse	Viser printerens IP-adresse.
Subnet-maske	Viser subnet-masken.
Protokolomsætter-adresse	Viser protokolomsætter-adressen.

Standard-indstil.

Formål:

Viser printerens standarder for kopiering, scanning, fax og udskriv fra USB.

Værdier:

Kopistandarder	Farve	Viser, om der kan oprettes kopier i farve eller i sort/hvid.
	Vælg bakke	Viser inputbakken.
	SSF-papirstørrelse	Viser papirstørrelsen i enkeltarkilæggeren.

SSF-papirtype	Viser papirtypen i enkeltarkilæggeren.
Samlet	Viser, om kopierne skal samles.
Reducer/Forstør	Viser standardkopieringsforholdet mellem reduktion/forstørrelse.
Dokumentstørrelse	Viser standard for papirstørrelse.
Original type	Viser originaltypen.
Lysere/Mørkere	Viser standard for kopidensitetsniveau.
Skarphed	Viser standardniveauet for skarphed.
Farvemætning	Viser standardniveauet for farvemætning.
Autoeksponering	Viser, om originalens baggrund skal undertrykkes for at forbedre teksten på kopien.
Autoeksponering sniveau Niveau	Viser niveauet for baggrundsundertrykkelse.
Farvebalance (gul, lav tæthed)	Viser farvebalanceniveauet for gul med lav densitet.
Farvebalance (gul, mellem tæthed)	Viser farvebalanceniveauet for gul med medium densitet.
Farvebalance (gul, høj tæthed)	Viser farvebalanceniveauet for gul med høj densitet.
Farvebalance (magenta, lav tæthed)	Viser farvebalanceniveauet for magenta med lav densitet.
Farvebalance (magenta, mellem tæthed)	Viser farvebalanceniveauet for magenta med medium densitet.
Farvebalance (magenta, høj tæthed)	Viser farvebalanceniveauet for magenta med høj densitet.

Farvebalance (cyan, lav tæthed)	Viser farvebalanceniveauet for cyan med lav densitet.
Farvebalance (cyan, mellem tæthed)	Viser farvebalanceniveauet for cyan med medium densitet.
Farvebalance (cyan, høj tæthed)	Viser farvebalanceniveauet for cyan med høj densitet.
Farvebalance (sort, lav tæthed)	Viser farvebalanceniveauet for sort med lav densitet.
Farvebalance (sort, mellem tæthed)	Viser farvebalanceniveauet for sort med medium densitet.
Farvebalance (sort, høj tæthed)	Viser farvebalanceniveauet for sort med høj densitet.
2-sidet ^{*1}	Viser, om der skal kopieres på begge sider af papiret.
Flere op	Viser om Flere op-egenskaben er aktiveret.
Margin top/bund	Viser værdien af den øverste og nederste margin.
Margin ven./højre	Viser værdien af den venstre og højre margin.
Margin midt	Viser værdien af mellemmarginen.
Scannestandarder	Scan til netværk
	Viser, om scannede dokumenter skal gemmes på en netværksserver eller på en computer.
	Filformat
	Viser det filformat, som scannede dokumenter skal gemmes i.
	Farve
	Viser, om der skal scannes i farve eller i sort/hvid.
	Farveindstilling (sort/hvid-tast)
	Viser, om der skal scannes i sort/hvid eller gråtoner, når der er valgt Sort & Hvid for en farveindstilling.
	Farveindstilling (farve-tast)
	Viser, om der skal scannes i sort/hvid eller gråtoner, når der er valgt Farve for en farveindstilling.
	Opløsning
	Viser standardopløsningen for scanning.
	Dokumentstørrelse
	Viser originalens papirstørrelse.
	Lysere/Mørkere
	Viser standardniveauet for scanningsdensiteten.

	Skarphed	Viser standardniveauet for skarphed.
	Kontrast	Viser standardniveauet for kontrast.
	Autoeksponering	Viser, om originalens baggrund skal undertrykkes for at forbedre teksten på kopien.
	Autoeksponering sniveau Niveau	Viser niveauet for baggrundsundertrykkelse.
	Margin top/bund	Viser værdien af den øverste og nederste margin.
	Margin ven./højre	Viser værdien af den venstre og højre margin.
	Margin midt	Viser værdien af mellemmarginen.
	TIFF filformat	Viser TIFF-fil formatet; TIFF V6 eller TTN2.
	Billedkomprimering	Viser niveauet af billedkomprimering.
	Maks. e-mailstørrelse	Viser den maksimale størrelse på en e-mail, der kan sendes.
Faxstandarder	Opløsning	Viser det opløsningsniveau, der bruges til faxtransmission.
	Lysere/Mørkere	Viser det densitetsniveau, der bruges til faxtransmission.
	Forsinket start	Viser starttidspunktet for faxtransmissionen.
Standarder for Udskriv fra USB	Farve	Viser standard for farveindstillingen.
	Vælg bakke	Viser standardbakken.
	SSF-papirstørrelse	Viser standard for papirstørrelse, når enkeltarkilæggeren anvendes.
	SSF-papirtype	Viser standard for papirtype, når enkeltarkilæggeren anvendes.
	2-sidet ^{*1}	Viser, om der skal kopieres på begge sider af papiret.
	Layout	Viser standard for papirlayout, når der er valgt Flere op.
*1 Dette punkt er kun tilgængeligt for Dell 2155cdn Multifunction Color Printer.		

Fax-indstillinger

Formål:

Viser printerens faxindstillinger.

Værdier:

Modtagetilstand	Viser faxmodtagelsestilstanden.
Automodt.fax	Viser det interval, hvorefter printeren går i faxmodtagelsestilstand efter at have modtaget et indgående opkald.
Automodt. Fax/Tlf	Viser det interval, hvorefter printeren går i faxmodtagelsestilstand, efter at den eksterne telefon modtager et indgående opkald.
Automodt. Svar/FAX	Viser det interval, hvorefter printeren går i faxtilstand, efter at den eksterne telefonsvarer modtager et indgående opkald.
Linjemonitor	Viser lydstyrken af linjemonitoren, der udsender lyd under overvågning af en transmission via den interne højttaler, indtil der er oprettet en forbindelse.
Ringetonestykke	Viser lydstyrken af ringetonen, som angiver, at et indgående opkald er et telefonopkald via den interne højttaler, når Modtagetilstand er indstillet til Telefon/Fax.
Linjetype	Viser linjetype; PSTN eller PBX.
Tone/Impuls	Viser, om der skal bruges tone- eller impulsopkald.
Gensendelsesforsinkelse	Viser intervallet mellem transmissionsforsøg.
Genopkaldsforsøg	Viser antallet af genopkaldsforsøg.
Genopkaldsforsinkelse	Viser genopkaldsintervallet.
Junkfax-opsætning	Viser, om faxbeskeder, der er sendt fra uønskede stationer, skal afvises.
Fjernmodtagning	Viser, om der skal modtages faxbeskeder ved at indtaste en kode til fjernmodtagning på den eksterne telefon.
Fjernmodtagetone	Viser tonen, der starter Fjernmodtagning.
Faxhoved	Viser, om der skal udskrives oplysninger om afsenderen i faxbeskedernes hoved.
Faxhovednavn	Viser navnet på afsenderen, der udskrives i faxbeskedernes hoved.
Faxnummer	Viser printerens faxnummer, der udskrives i faxbeskedernes hoved.

Fax-forside	Viser, om der skal vedhæftes en forside til faxbeskederne.
DRPD mønster	Viser DRPD-indstillingen (Distinctive Ring Pattern Detection).
Dupleksudskrift* ¹	Viser, om den modtagne fax skal udskrives på begge sider af papiret.
Videresendt fax	Viser, om indgående faxbeskeder skal videresendes til en angiven destination.
Fax-videresendelsesnummer	Viser faxnummeret på den destination, som indgående faxbeskeder videresendes til.
Foropkald	Viser, om der skal indstilles et foropkaldsnummer.
Foropkaldsnum.	Viser et foropkaldsnummer. Der ringes til dette nummer, før der ringes til et automatisk opkaldsnummer. Dette er nyttigt i forbindelse med adgang til PABX (Private Automatic Branch Exchange).
Annuller størrelse	Viser, om der skal slettes tekst eller billeder nederst på faxsiden, når hele siden ikke passer til outputpapiret.
ECM	Viser, om ECM (Error Correction Mode) er aktiveret.
Modemhastighed	Vise faxmodemhastighed, når der opstår fejl med faxtransmission eller modtagelse.
Faxaktivitet	Viser, om der automatisk skal udskrives en faxaktivitetsrapport, hver gang der har været 50 indgående og udgående faxkommunikationer.
Fax transmit	Viser, om der skal udskrives en transmissionsrapport efter hver faxtransmission eller kun, når der opstår en fejl.
Faxudsendelse	Viser, om der skal udskrives en transmissionsrapport efter hver faxtransmission til flere destinationer eller kun, når der opstår en fejl.
Faxprotokol	Viser, om der automatisk skal udskrives en protokolmonitorrapport efter hver faxtransmission eller kun, når der opstår en fejl.
Land	Viser det land, hvor printereren bruges.

*1 Dette punkt er kun tilgængeligt for Dell 2155cdn Multifunction Color Printer.

Vedligeholdelse af printere

Fanen Vedligeholdelse af printere indeholder siderne Systemindstillinger, Dato og klokkeslæt, Papirdensitet, Farveregistreringsindstillinger, Indstil højde, Nulst. stand., Ikke-Dell toner, Initialiser udskrivningsmåler, Bakke-indstillinger, TCP/IP-indstillinger, Netværksindstillinger, Kopistandarder, Scannestandarder, Faxstandarder, Standard for Udskriv fra USB og Faxindstillinger.



BEMÆRK: Værdier, som er mærket med en asterisk (*), er fabriksstandard-menuindstillinger.

System-indstillinger

Formål:

Brug disse indstillinger til at konfigurere printerens strømstyring, automatisk annulleringstidspunkt, advarselstoner, timeouttid, mm/inch indstilling, autoudskrivning for job-log, placeringen af Udskriv ID, indstillingen af dump-udskrivning, indstillingen af den ekstra hukommelse, indstillingen af reservemarket og indstilling af betjeningspanelsprog.

Værdier:

Indstilling for energisparere	Energisparer ^{*1}	1–30 minutter 3 minutter [*]	Indstiller hvortlængde, der går, fra at printeren afslutter et job og indtil energisparertilstanden aktiveres.
	Dvale ^{*1}	5–60 minutter 10 minutter [*]	
Aktivering fra energisparer	Fra [*] Til		Indstiller, om maskinen aktiveres fra energisparer eller dvale, når Røret er af.
Autonulstil		45 sekunder [*]	Angiver, hvor lang tid der går, før printeren automatisk nulstiller indstillingerne i betjeningspanelet til standardindstillingerne, når der ikke foretages yderligere indstillinger.
		1 minut	
		2 minutter	
		3 minutter	
		4 minutter	

Lydtoner	Kontrolpane l	Fra*	Udsender ingen tone, når indtastningen på betjeningspalet er korrekt.
		Svag	Udsender en tone ved en bestemt lydstyrke, når indtastningen på betjeningspalet er korrekt.
		Normal	
		Høj	
Ugyldig tast	Fra*	Fra*	Udsender ingen tone, når indtastningen på betjeningspalet er forkert.
		Svag	Udsender en tone ved en bestemt lydstyrke, når indtastningen på betjeningspalet er forkert.
		Normal	
		Høj	
Maskine klar	Fra	Fra	Udsender ingen tone, når printeren bliver klar.
		Svag	Udsender en tone ved en bestemt lydstyrke, når printeren er klar.
		Normal*	
		Høj	
Kopi udført	Fra	Fra	Udsender ingen tone, når kopiering er fuldført.
		Svag	Udsender en tone ved en bestemt lydstyrke, når kopiering er afsluttet.
		Normal*	
		Høj	
Job fuldført	Fra	Fra	Udsender ingen tone, når et ikke-kopieringsjob er fuldført.
		Svag	Udsender en tone ved en bestemt lydstyrke, når et ikke-kopieringsjob er afsluttet.
		Normal*	
		Høj	
Fejltone	Fra	Fra	Udsender ingen tone, når et job afsluttes på unormal vis.
		Svag	Udsender en tone ved en bestemt lydstyrke, når et job afsluttes på unormal vis.
		Normal*	
		Høj	

Alarmtone	Fra	Udsender ingen tone, når der opstår et problem.
	Svag	Udsender en tone ved en bestemt
	Normal*	lydstyrke, når der opstår et problem.
	Høj	
Ikke mere papir	Fra	Udsender ingen tone, når printeren løber tør for papir.
	Svag	Udsender en tone ved den valgte
	Normal*	lydstyrke, når printeren løber tom for papir.
	Høj	
Lav toner- alarm	Fra	Udsender ingen tone, når er tonermængden er lav.
	Svag	Udsender en tone ved den valgte
	Normal*	lydstyrke, når tonermængden er lav.
	Høj	
Autoannul. alarm	Fra*	Udsender ingen tone, når printeren automatisk nulstiller.
	Svag	Udsender en tone ved den valgte
	Normal	lydstyrke 5 sekunder, før printeren nulstiller.
	Høj	
Basistone	Fra*	Udsender ingen tone, når en betjeningspaneldisplayet vender tilbage til standardindstillingen.
	Svag	Udsender en tone, når en
	Normal	betjeningspaneldisplayet vender tilbage til standardindstillingen.
	Høj	
Fejltime-out	0	Indstiller den tid, som printeren venter, før et job, der stopper unormalt, annulleres.
	3–300 sekunder	
	60 sekunder*	

Jobtimeout	0	Indstiller den tid, som printeren venter på yderligere data fra computeren, før den annullerer jobbet.	
	5–300 sekunder		
	30 sekunder*		
Auto log udskr.	Fra*	Udskriver ikke automatisk en jobhistorie-rapport efter hvert 20. job.	
	Til	Udskriver automatisk en jobhistorie-rapport efter hvert 20. job.	
Udskrift ID	Fra*	Udskriver ikke bruger-ID'en.	
	Øverst til venstre	Udskriver bruger-ID'et på den angivne placering.	
	Øverst til højre		
	Nederst, venstre		
Nederst til højre			
Udskriv tekst	Fra	Udskriver ikke modtagne PDL-data som tekstdata.	
	Til*	Udskriver den modtagne PDL-data som tekstdata.	
Banner ark ^{*3}	Indsæt position	Fra*	Indsætter ikke bannerarket.
		Foran	Indstiller, hvor der skal indsættes et bannerark.
		Tilbage	
	Foran & Bag		
Specificer bakke	Bakke1*	Indstiller bakken for banner ark.	
	Bakke2 ^{*2}		
RAM disk ^{*4}	Ikke til rådighed	Allotterer ikke RAM til diskfilsystemet. Sikkerhedstryk og Prøvetryk jobs aborterer og bliver optaget på job-loggen.	
	50-500 Megabytes	Allotterer automatisk RAM til diskfilsystemet. (i enheder på 50 megabytes)	
	300 megabytes*		

Reservebakke	Fra	Ingen bakkestørrelseserstatning accepteret.
	Større størrelse	Erstatter papir af den næste største størrelse. Hvis der ikke er nogen større papirstørrelse, vil printeren anvende papir af den nærmeste størrelse.
	Nærm. størrelse*	Anvender papir af den nærmeste størrelse.
mm/tomme	Millimeter (mm)*	Vælger millimeter eller tommer som standardmåleenhed.
	Tommer (")	
Standard for udskriftsstr.	A4*	Angiver standarden for udskriftsstørrelsen.
	Letter	
ColorTrack-fejlrapport	Fra*	Udskriver ikke automatisk fejlrelaterede oplysninger, hvis udskrivning med ColorTrack medfører en fejl.
	Til	Udskriver automatisk fejlrelaterede oplysninger, hvis udskrivning med ColorTrack medfører en fejl.
Brevhoved duplex-funktion* ³	Deaktiver*	Udskriver ikke på begge sider på brevhovedpapir.
	Til rådighed	Udskriver på begge sider på brevhovedpapir.
Advarsel om lav toner	Til*	Viser meddelelsen, når toneren er lav.
	Fra	Viser ikke alarmmeddelelsen, når toneren er lav.
Feltet E-mail fra	Aktiver*	Viser, om det skal muliggøres at redigere transmissionskilden, når du bruger Scan til e-mail.
	Ikke til rådighed	
Serveradressebog	Til	Aktiverer serveradressebogen.
	Fra*	Deaktiverer serveradressebogen.
Servertelefonbog	Til	Aktiverer servertelefonbogen.
	Fra*	Deaktiverer servertelefonbogen.

Panelsprog	English*	Indstiller det sprog der skal anvendes på betjeningspanelet.
	Fransk	
	Italiensk	
	Tysk	
	Spansk	
	Dansk	
	Hollandsk	
	Norsk	
	Svensk	
Anvend nye indstillinger		Efter du har ændret indstillingerne, skal du trykke på denne knap, for at de kan anvendes.
Genstart printer for at anvende nye indstillinger		Tryk på denne knap for at anvende de nye indstillinger.
<p>*1 Indtast 3 for at indstille printeren til strømsparetimerindstilling 3 minutter efter, at den har afsluttet et job. Dette anvender mindre energi, men kræver en længere opvarmningstid for printeren. Indtast 3, hvis din printer deler et elektrisk kredsløb med rumbelysningen, og du bemærker, at lyset flimrer. Vælg en høj værdi, hvis din printer konstant er i brug. Under de fleste forhold vil dette holde printeren parat til betjening med et mindstemål af opvarmningstid. Vælg en værdi mellem 1 og 30 minutter for strømsparetimerindstillingen, hvis du ønsker en balance mellem energiforbrug og en kort opvarmningstid. Printeren vender automatisk igen tilbage til standbyindstillingen fra strømsparetimerindstillingen, når den modtager data fra computeren. Du kan også genindstille printeren til standbyindstilling ved at trykke på en hvilken som helst knap på betjeningspanelet.</p> <p>*2 Dette punkt er kun tilgængeligt, når der er installeret en 250 ark-ilægger (ekstraudstyr).</p> <p>*3 Dette punkt er kun tilgængeligt for Dell 2155cdn Multifunction Color Printer.</p> <p>*4 Dette punkt er kun tilgængeligt, når der er installeret 512 MB ekstra hukommelse.</p>		

Dato og klokkeslæt

Formål:

Angiver dato og klokkeslæt.

Værdier:

Datoformat	Indstiller datoformatet.
Tidsformat	Indstiller tidsformatet i 24t eller 12t.
Tidszone	Angiver tidszonen.
Indstil dato	Indstiller dato.
Indstil tid	Indstiller tiden. Du kan vælge AM eller PM, når Tidsformat er indstillet til 12t.
Anvend nye indstillinger	Efter du har ændret indstillingerne, skal du trykke på denne knap, for at de kan anvendes.
Genstart printer for at anvende nye indstillinger	Klik på denne knap for at genstarte printeren og anvende ændringerne.

Papirdensitet

Formål:

Til at specificere indstillingerne af papirdensiteten.

Værdier:

Plano	Mager	Indstiller papirdensitet for plano.
	Normal*	
Etikette	Mager	Indstiller papirdensitet for etiketter.
	Normal*	
Anvend nye indstillinger	Når du har skiftet indstillinger, skal du klikke på denne knap for at gøre de nye indstillinger gældende.	
Genstart printer for at anvende nye indstillinger	Klik på denne knap for at genstarte printeren og anvende ændringerne.	

Farver-egistreringsindstilling

Formål:

At justere indstillingerne for Farveregistreringsindstillinger (individuel gul-, magenta-, cyankorrektion). Når Autoregistreringsindstilling er sat til Til, udskriver printeren farveregistreringsoversigten, og farveregistreringen justeres ved hjælp af oversigten. Farveregistreringsindstillinger skal vælges under printerens opstartsopsætning eller når printeren flyttes til et andet sted.

Værdier:

Autoregistreringsindstilling	Autoregistreringsindstilling	Fra		Udfører ikke farveregistrering automatisk.
g		Til*		Udfører farveregistrering automatisk.
Manuel registreringsjustering*1	Auto korriger.			Klik på Start for at udføre farveregistrering automatisk.
	Udskriv farveoversigt			Klik på Start for at udskrive en tabel over farveregistrering.
Registreringsindstillinger	BG (Behandling af gul)	-9 til +9 0*		Specificerer individuelle laterale (lodret på papirtilførselsretning) og behandlingsfarveindstillingsværdier (papirtilførselsretning), der findes i farveregistreringsoversigten for Gul, Magenta og Cyan.
	BM (Behandling af magenta)	-9 til +9 0*		
	BC (Behandling af cyan)	-9 til +9 0*		
	VG (Venstre Gul)	-9 til +9 0*		
	VM (Venstre Magenta)	-9 til +9 0*		
	VC (Venstre Cyan)	-9 til +9 0*		
	HG (Højre Gul)	-9 til +9 0*		
	HM (Højre Magenta)	-9 til +9 0*		
	HC (Højre Cyan)	-9 til +9 0*		

Anvend nye indstillinger	Når du har skiftet indstillinger, skal du klikke på denne knap for at gøre de nye indstillinger gældende.
Genstart printer for at anvende nye indstillinger	Klik på denne knap for at genstarte printeren og anvende ændringerne.
*1 Dette punkt er kun tilgængeligt, når Autoregistreringsindstilling er indstillet til Nej.	

Indstil højde

Formål:

Til at specificere højden på det sted, hvor printeren er installeret.

Metoden for udladning af opladning af fotolederen afviger med barometertrykket. Justeringer udføres ved at specificere højden på den lokalitet, hvor printeren anvendes.

Værdier:

Indstil højde	0 meter*	Indstiller højden på printerens installationslokalitet.
	1000 meters	
	2000 meters	
	3000 meters	
Anvend nye indstillinger	Efter du har ændret indstillingerne, skal du trykke på denne knap, for at de kan anvendes.	
Genstart printer for at anvende nye indstillinger	Klik på denne knap for at genstarte printeren og anvende ændringerne.	

Nulst. stand.

Formål:

At initialisere tilsluttede netværksdata, som er gemt i NV-hukommelsen. Efter at denne funktion er effektueret, og genstart af printeren er fuldført, genindstilles alle tilsluttede netværksindstillinger til deres standardværdier.

Værdier:

Nulstil. stand.	Systemindstillinger	Initialiserer systemparametrene.
	Brugerfax	Initialiserer faxnumrene i Adressebogen.
	Brugerscanning	Initialiserer e-mail- og serveradresser i Adressebogen.

Ikke-Dell toner



OBS: Brug af en ikke-Dell-tonerpatron kan medføre, at din printer bliver alvorligt ødelagt. Garantien dækker ikke skader, der skyldes brug af tonerpatroner, der ikke er fra Dell.

Formål:

Til at bruge tonerpatron fra en anden fabrikant.

Værdier:

Ikke-Dell toner	Fra*	Deaktiverer brugen af andre producenters tonerpatroner.
	Til	Aktiverer brugen af andre producenters tonerpatroner.
Anvend nye indstillinger		Efter du har ændret indstillingerne, skal du trykke på denne knap, for at de kan anvendes.
Genstart printer for at anvende nye indstillinger		Klik på denne knap for at genstarte printeren og anvende ændringerne.

Start udskriftstæller

Formål:

At starte udskriftstælleren. Når udskriftsmåleren initialiseres, nulstilles måleren til 0.

Værdier:

Start udskriftstæller	Klik på Start for at initialisere udskrivningsmåleren.
-----------------------	--------------------------------------------------------

Bakke-indstillinger

Formål:

Angiver papirstørrelse og papirtype for det papir, der lægges i standard 250-ark bakken eller 250 ark-ilæggeren (ekstraudstyr).

Værdier:

Bakke 1 papirtype	Plano*	Angiver typen for det papir, der er lagt i standardbakken til 250 ark.
	Plano tyk	
	Omslag	
	Omslag Tykke	
	Etikette	
	Konvolut	
	Genbrugt	
	Brevhoved	
	Fortrykt papir	
	Forhullet papir	
	Farve	
	Plano - Side 2	
	Plano tyk - Side 2	
	Genbrugt - Side 2	
	Farvet - Side 2	

Bakke 1 papirstørrelse	A4*	Angiver størrelsen for det papir, der er lagt i standardbakken til 250 ark.
	A5	
	B5	
	Brev	
	Folio	
	Legal	
	Executive	
	Konvolut nr. 10	
	Monarch	
	Monarch landskab	
	DL	
	DL landskab	
	C5	
Special str.		
Bakke 1 Special - Y	127–355 mm	Angiver længden på det papir i specialstørrelse, der er lagt i standardbakken til 250 ark.
	(5,00–14,00")	
	297 mm * (11,7")	
Bakke 1 Special - X	77–215 mm	Angiver bredden på det papir i specialstørrelse, der er lagt i standardbakken til 250 ark.
	(3,0–8,5")	
	210 mm * (8,3")	
Pop-op-meddelelse for bakke 1	Til*	Viser en pop-up meddelelse, der beder om indstilling af Papirtype og Papirstørrelse, når der lægges papir i standard 250-ark bakken.

Bakke 2 papirtype* ¹	Plano*	Angiver den type papir, som er lagt i 250 ark-ilæggeren (ekstraustyr).
	Plano tyk	
	Genbrugt	
	Brevhoved	
	Fortrykt papir	
	Forhullet papir	
	Farve	
	Plano - Side 2	
	Plano tyk - Side 2	
	Genbrugt - Side 2	
	Farvet - Side 2	
Bakke 2 papirtype* ¹	A4*	Angiver den størrelse papir, som er lagt i 250 ark-ilæggeren (ekstraustyr).
	A5	
	B5	
	Brev	
	Folio	
	Legal	
	Executive	
Pop-op-meddelelse for bakke2* ¹	Til*	Viser en pop-up meddelelse, der beder om indstilling af Papirtype og Papirstørrelse, når der lægges papir i 250 ark-ilæggeren (ekstraustyr).
Anvend nye indstillinger		Efter du har ændret indstillingerne, skal du trykke på denne knap, for at de kan anvendes.
Genstart printer for at anvende nye indstillinger		Klik på denne knap for at genstarte printeren og anvende ændringerne.
* ¹ Dette punkt er kun tilgængeligt, når der er installeret en 250 ark-ilægger (ekstraustyr).		

TCP/IP-indstillinger

Formål:

Til at konfigurere TCP/IP-indstillinger.

Værdier:

IP-adresseindstilling	AutoIP*	Indstiller automatisk IP-adressen. Der indstilles en tilfældig værdi i området fra 169.254.1.0 til 169.254.254.255, der ikke aktuelt er i brug på netværket, som IP-adresse Subnet-masken indstilles som 255.255.0.0.
	BOOTP	Indstiller IP-adressen vha. BOOTP.
	RARP	Indstiller IP-adressen vha. RARP.
	DHCP	Indstiller IP-adressen vha. DHCP.
	Panel	Indstiller IP-adressen manuelt.
IP-adresse		Indstiller manuelt den IP-adresse, der er allokeret til printeren. Allokeres til printeren i formatet nnn.nnn.nnn.nnn. Hver oktet i nnn.nnn.nnn.nnn er en værdi på mellem 0 og 254. 127 og enhver anden værdi mellem 224 og 254 kan ikke specificeres for den første oktet i en protokolomsætter-adresse.
Subnet-maske		Indstiller manuelt subnet-masken. Den er specificeret vha. formatet nnn.nnn.nnn.nnn. Hver oktet, der er i nnn.nnn.nnn.nnn, er en værdi i området fra 0 til 255. 255.255.255.255 kan ikke angives som subnet-masken.
Protokolomsætter-adresse		Indstiller protokolomsætter-adressen manuelt. Specificeres i formatet nnn.nnn.nnn.nnn. Hver oktet i nnn.nnn.nnn.nnn er en værdi på mellem 0 og 254. 127 og enhver anden værdi mellem 224 og 254 kan ikke specificeres for den første oktet i en protokolomsætter-adresse.
Anvend nye indstillinger		Efter du har ændret indstillingerne, skal du trykke på denne knap, for at de kan anvendes.
Genstart printer for at anvende nye indstillinger		Klik på denne knap for at genstarte printeren og anvende ændringerne.

Netværks-indstillinger



BEMÆRK: Netværksindstillinger er ikke tilgængelige, når printeren er tilsluttet vha. et USB-kabel.

Formål:

At konfigurere printerindstilling vha. din webbrowser.

Værdier:

Udskrivningsserver-indstillinger* ¹	Visning	Klik for at vise udskrivningsserver-indstillingssiden for Dell Printer Configuration Web Tool.
Visning af EWS	Fra	Viser ikke serverindstillingerne for Dell Printer Configuration Web Tool.
	Til*	Viser serverindstillingerne for Dell Printer Configuration Web Tool.
Anvend nye indstillinger		Efter du har ændret indstillingerne, skal du trykke på denne knap, for at de kan anvendes.
Genstart printer for at anvende nye indstillinger		Klik på denne knap for at genstarte printeren og anvende ændringerne.

*¹ Dette punkt er kun til rådighed, når Visning af EWS er indstillet til Ja.

Kopi-standarder

Formål:

At oprette dine egne kopiindstillinger.

Værdier:

Farve	Sort & Hvid	Udskriver i sort og hvid indstilling.
	Farve*	Udskriver i farveindstilling.
Vælg bakke	Bakke 1*	Papiret fremføres fra standard 250-ark bakken.
	Bakke 2* ¹	Papiret fremføres fra 250 ark-ilæggeren (ekstraustyr).
	SSF	Papiret fremføres fra enkeltarkilæggeren.

SSF-papirstørrelse	A4*	Indstiller dokumentstørrelsen i enkeltarkilæggeren.
	A5	
	B5	
	Brev	
	Folio	
	Legal	
	Executive	
	Konvolut #10	
	Monarch	
	DL	
	C5	
SSF-papirtype	Plano*	Indstiller dokumenttypen i enkeltarkilæggeren.
	Plano tyk	
	Omslag	
	Omslag Tykke	
	Bestrøget	
	Bestrøget Tyk	
	Konvolut	
	Genbrugt	
	Brevhoved	
	Fortrykt papir	
	Forhullet papir	
	Farve	
	Plano - Side 2	
	Plano tyk - Side 2	
	Genbrugt - Side 2	
Farvet - Side 2		
Samlet	Fra	Samler ikke kopijobbet.
	Til	Samler kopijobbet.
	Automatisk*	Samler automatisk kopijobbet.

Reducer/Forstør mm-værdier	Brugervalgt	Indstiller standard for forstørrelse/reduktionsværdi til den brugervalgte størrelse.
	50%	Indstiller standard for reduktionsværdien.
	A4→A5 (70%)	
	B5→A5 (81%)	
	100%	Forstørrelser eller reducerer ikke kopibilledets størrelse.
	A5→B5 (122%)	Indstiller standard for forstørrelsesværdien.
	A5→A4 (141%)	
Tomme-serien	200%	
	Brugervalgt	Indstiller standard for reduktionsværdien.
	50%	
	Protokol→Brev (64%)	
	Legal→Brev (78%)	
	100%	Forstørrelser eller reducerer ikke kopibilledets størrelse.
	Statement→Brev (129%)	Indstiller standard for forstørrelsesværdien.
Special Reducer/Forstør	Statement→Legal (154%)	
	200%	
	25–400%	Reducerer eller forstørrelser billedet til brugervalgt størrelse, når du indstiller Reducer/Forstør til Special.
	100%*	

Dokumentstørrelse	Auto*	Detekterer automatisk dokumentstørrelse.
	A4	Indstiller dokumentstørrelsen.
	A5	
	B5	
	Brev	
	Folio	
	Legal	
	Executive	
Original type	Tekst	Forbedre billedkvaliteten af dokumenter med tekst.
	Tekst & Foto*	Forbedre billedkvaliteten af dokumenter med både tekst og fotos/gråtoner.
	Foto	Forbedre billedkvaliteten af dokumenter med fotos.
Lysere/Mørkere	Lysere 3	Gør kopien lysere end originalen. Fungerer godt med mørkt tryk.
	Lysere 2	
	Lysere 1	
	Normal*	Fungerer godt med standard maskinskrevne eller udskrevne dokumenter.
	Mørkere 1	Gør kopien mørkere end originalen.
	Mørkere 2	Fungerer godt med lyst tryk eller svage blyantsmarkeringer.
	Mørkere 3	
Skarphed	Skarpere	Gør kopien skarpere end originalen.
	Normal*	Gør ikke kopien skarpere eller blødere end originalen.
	Blødere	Gør kopien blødere end originalen.
Farvemætning	Høj	Forøger farvemætningen, så kopiens farve bliver klarere.
	Normal*	Farvemætningen er den samme som originalen.
	Lav	Reducerer farvemætningen, så kopiens farve bliver lettere.

Autoeksponering	Til*	Baggrunden dæmpes på originalen for at forbedre tekst på kopien.
	Fra	Undertrykker ikke baggrunden.
Autoeksponeringsniveau Niveau	Normal*	Indstiller baggrundsdæmpningsniveauet til Normal.
	Højere(1)	Indstiller baggrundsdæmpningsniveauet til Højere(1).
	Højere(2)	Indstiller baggrundsdæmpningsniveauet til Højere(2).

Farvebalance	Gul lav densitet	$\frac{-3 \text{ til } 3}{0^*}$	Angiver farvebalanceniveauet for gul med lav densitet.
	Gul mellem densitet	$\frac{-3 \text{ til } 3}{0^*}$	Angiver farvebalanceniveauet for gul med medium densitet.
	Gul høj densitet	$\frac{-3 \text{ til } 3}{0^*}$	Angiver farvebalanceniveauet for gul med høj densitet.
	Magenta lav densitet	$\frac{-3 \text{ til } 3}{0^*}$	Indstiller farvebalanceniveauet for lav gul densitet.
	Magenta medium densitet	$\frac{-3 \text{ til } 3}{0^*}$	Angiver farvebalanceniveauet for magenta med medium densitet.
	Magenta høj densitet	$\frac{-3 \text{ til } 3}{0^*}$	Angiver farvebalanceniveauet for magenta med høj densitet.
	Cyan lav densitet	$\frac{-3 \text{ til } 3}{0^*}$	Angiver farvebalanceniveauet for cyan med lav densitet.
	Cyan medium densitet	$\frac{-3 \text{ til } 3}{0^*}$	Angiver farvebalanceniveauet for cyan med medium densitet.
	Cyan høj densitet	$\frac{-3 \text{ til } 3}{0^*}$	Angiver farvebalanceniveauet for cyan med høj densitet.
	Sort lav densitet	$\frac{-3 \text{ til } 3}{0^*}$	Angiver farvebalanceniveauet for sort med lav densitet.
	Sort medium densitet	$\frac{-3 \text{ til } 3}{0^*}$	Angiver farvebalanceniveauet for sort med medium densitet.
	Sort høj densitet	$\frac{-3 \text{ til } 3}{0^*}$	Angiver farvebalanceniveauet for sort med høj densitet.

2-sidet ^{*2}	1->1-sidet [*]	Udskriver på én side af et ark papir.
	Indbinding langs lang kant	Udskriver på begge sider af et ark papir, der skal bindes langs den lange kant.
	Indbinding langs kort kant	Udskriver på begge sider af et ark papir, der skal bindes langs den korte kant.
Flere op	Fra [*]	Foretager ikke Flere op-udskrivning.
	Automatisk	Reducerer automatisk de originale sider, så de passer på et ark papir.
	ID-kopi	Udskriver de originale sider på et ark papir i den oprindelige størrelse.
	Manuel	Udskriver originalsiderne på et ark papir i originalstørrelse specificeret i Reducer/Forstør.
Margin top/bund	0–50 mm (0,0–2,0")	Indstiller værdien for top- og bundmarginer.
	4 mm [*] (0,2")	
Margin ven./højre	0–50 mm (0,0–2,0")	Indstiller værdien for venstre og højre marginer.
	4 mm [*] (0,2")	
Margin midt	0–50 mm (0,0–2,0")	Indstiller værdien for margin midt.
	0 mm [*] (0,0")	
Anvend nye indstillinger		Efter du har ændret indstillingerne, skal du trykke på denne knap, for at de kan anvendes.
Genstart printer for at anvende nye indstillinger		Klik på denne knap for at genstarte printeren og anvende ændringerne.
^{*1} Dette punkt er kun tilgængeligt, når der er installeret en 250 ark-tilægger (ekstraudstyr).		
^{*2} Dette punkt er kun tilgængeligt for Dell 2155cdn Multifunction Color Printer.		

Scanne-standarder

Formål:

At oprette dine egne scanneindstillinger.

Værdier:

Scan til netværk	Server (FTP)	Gemmer det scannede billede på en server med FTP-protokollen.	
	Computer (netværk)*	Gemmer det scannede billede på en computer med SMB-protokollen (Server Message Block).	
Filformat	PDF*	Gemmer det scannede billede i PDF.	
	Multiside TIFF	Gemmer det scannede billede i Multiside TIFF.	
	TIFF	Gemmer det scannede billede i TIFF.	
	JPEG	Gemmer det scannede billede i JPEG.	
Farve	Sort & Hvid	Scanner i sort og hvid indstilling.	
	Farve*	Scanner i farveindstilling.	
Farveindstilling	Knappen Sort/hvid	Sort & Hvid*	Scanner i sort/hvid indstilling.
		Gråtoner	Scanner i gråtoner.
	Knappen Farve	Farve*	Scanner i farver.
		Farve (foto)	Scanner i farver (foto). Den er egnet til fotografiske billeder.
Opløsning	200 x 200 dpi*	Scanner et billede i 200 dpi.	
	300 x 300 dpi	Scanner et billede i 300 dpi.	
	400 x 400 dpi	Scanner et billede i 400 dpi.	
	600 x 600 dpi	Scanner et billede i 600 dpi.	
Dokumentstørrelse	A4	Indstiller dokumentstørrelsen.	
	A5		
	B5		
	Brev*		
	Folio		
	Legal		
	Executive		

Lysere/Mørkere	Lysere 3	Gør det scannede billede lysere end originalen. Fungerer godt med mørkt tryk.
	Lysere 2	
	Lysere 1	
	Normal*	Fungerer godt med standard maskinskrevne eller udskrevne dokumenter.
	Mørkere 1	Gør det scannede billede mørkere end originalen. Fungerer godt med lyst tryk eller svage blyantsmarkeringer.
	Mørkere 2	
	Mørkere 3	
Skarphed	Skarpere	Gør det scannede billede skarpere end originalen.
	Normal*	Gør ikke det scannede billede skarpere eller blødere end originalen.
	Blødere	Gør det scannede billede blødere end originalen.
Kontrast	Høj	Justerer mængden af farver, så farvernes kontrast bliver mørkere eller lysere end på originalen.
	Medium*	Justerer ikke mængden af farver, så farvernes kontrast bliver mørkere eller lysere end på originalen.
	Lav	Justerer mængden af farver, så farvernes kontrast bliver lysere end på originalen.
Autoeksponering	Til*	Baggrunden dæmpes på originalen for at forbedre tekst på kopien.
	Fra	Undertrykker ikke baggrunden.
Autoeksponeringsniveau Niveau	Normal*	Indstiller baggrundsdæmpningsniveauet til Normal.
	Højere(1)	Indstiller baggrundsdæmpningsniveauet til Højere(1).
	Højere(2)	Indstiller baggrundsdæmpningsniveauet til Højere(2).
Margin top/bund	0–50 mm (0,0–2,0")	Indstiller værdien for top- og bundmarginer.
	2 mm* (0,1")	

Margin ven./højre	0–50 mm (0,0–2,0") <hr/> 2 mm * (0,1")	Indstiller værdien for venstre og højre marginer.
Margin midt	0–50 mm (0,0–2,0") <hr/> 0 mm * (0,0")	Indstiller værdien for margin midt.
TIFF filformat	TIFF V6*	Indstiller TIFF-fil formatet til TIFF V6.
	TTN2	Indstiller TIFF-fil formatet til TTN2.
Billedkomprimering	Høj	Indstiller billedkomprimeringsniveauet til Høj.
	Medium*	Indstiller billedkomprimeringsniveauet til Medium.
	Lav	Indstiller billedkomprimeringsniveauet til Lav.
Maks. e-mailstørrelse	50–16384 <hr/> 2048*	Indstiller maksimumstørrelsen for en e-mail, der kan sendes med en størrelse på mellem 50 og 16384 K bytes. Standarden er 2048 K bytes.
Anvend nye indstillinger		Når du har skiftet indstillinger, skal du klikke på denne knap for at gøre de nye indstillinger gældende.
Genstart printer for at anvende nye indstillinger		Klik på denne knap for at genstarte printeren og anvende ændringerne.

Fax-standarder

Formål:

At oprette dine egne faxindstillinger.

Værdier:

Opløsning	Standard*	Forbedrer udskriftskvaliteten af originalen. Til dokumenter med tegn med normal størrelse.
	Fin	Forbedrer udskriftskvaliteten af originalen. Til dokumenter, som indeholder små tegn eller tynde streger eller dokumenter, som udskrives på en matrix printer.
	Superfin	Forbedrer udskriftskvaliteten af originalen. Til dokumenter, som indeholder meget fine detaljer. Superfin aktiveres kun, hvis den eksterne maskine også understøtter Superfin opløsning.
	Foto	Forbedrer udskriftskvaliteten af originalen. Til dokumenter, som indeholder fotografiske billeder.
Lysere/Mørkere	Lysere 3	Gør dokumentet lysere end originalen. Fungerer godt med mørkt tryk.
	Lysere 2	
	Lysere 1	
	Normal*	Fungerer godt med standard maskinskrevne eller udskrevne dokumenter.
	Mørkere 1	Gør dokumentet mørkere end originalen. Fungerer godt med lyst tryk eller svage blyantsmarkeringer.
	Mørkere 2	
Mørkere 3		
Forsinket start	00:00–23:59* ¹	Indstiller faxtransmissionens starttidspunkt i 24-timers format, når en fax skal afsendes på et bestemt tidspunkt.
	21:00*	
	01:00–12: AM 59* ² PM	Indstiller faxtransmissionens starttidspunkt i 12-timers format, når en fax skal afsendes på et bestemt tidspunkt.
Anvend nye indstillinger		Efter du har ændret indstillingerne, skal du trykke på denne knap, for at de kan anvendes.
Genstart printer for at anvende nye indstillinger		Klik på denne knap for at genstarte printeren og anvende ændringerne.
<p>^{*1} Dette punkt er kun tilgængeligt, når Tidsformat er indstillet til 24t på Dato & klokkeslæt siden..</p> <p>^{*2} Dette punkt er kun tilgængeligt, når Tidsformat er indstillet til 12t på Dato & klokkeslæt siden..</p>		

Standarder for Udskriv fra USB

Formål:

Anvendes til at vælge dine indstillinger for Standarder for Udskriv fra USB.

Værdier:

Farve	Sort & Hvid	Udskriver i sort og hvid indstilling.
	Farve*	Udskriver i farveindstilling.
Vælg bakke	Bakke 1*	Papiret fremføres fra standard 250-ark bakken.
	Bakke 2* ¹	Papiret fremføres fra 250 ark-ilæggeren (ekstraudstyr).
	SSF	Papiret fremføres fra enkeltarkilæggeren.
SSF-papirstørrelse	A4*	Indstiller dokumentstørrelsen i enkeltarkilæggeren.
	A5	
	B5	
	Brev	
	Folio	
	Legal	

SSF-papirtype	Plano*	Indstiller dokumenttypen i enkeltarkilæggeren.
	Plano tyk	
	Omslag	
	Omslag Tykke	
	Bestrøget	
	Bestrøget Tyk	
	Konvolut	
	Genbrugt	
	Brevhoved	
	Fortrykt papir	
	Forhullet papir	
	Farve	
	Plano - Side 2	
	Plano tyk - Side 2	
	Genbrugt - Side 2	
Farvet - Side 2		
2-sidet* ²	1->1-sidet*	Udskriver på én side af et ark papir.
	Indbinding langs lang kant	Udskriver på begge sider af et ark papir, der skal bindes langs den lange kant.
	Indbinding langs kort kant	Udskriver på begge sider af et ark papir, der skal bindes langs den korte kant.
Layout	1 op*	Udskriver en side på én side af et ark papir.
	2 op	Udskriver to sider på én side af et ark papir.
	4 op	Udskriver fire sider på én side af et ark papir.
Anvend nye indstillinger	Efter du har ændret indstillingerne, skal du trykke på denne knap, for at de kan anvendes.	
Genstart printer for at anvende nye indstillinger	Klik på denne knap for at genstarte printeren og anvende ændringerne.	

*¹ Dette punkt er kun tilgængeligt, når der er installeret en 250 ark-ilægger (ekstraudstyr).

*² Dette punkt er kun tilgængeligt for Dell 2155cdn Multifunction Color Printer.

Fax-indstillinger

Formål:

At specificere indstillinger for fax.

Værdier:

Modtagetilstand	Telefon	Indstiller faxmodtagerindstillingen til Telefon.
	Fax [*]	Indstiller faxmodtagerindstillingen til Fax.
	Telefon/Fax	Indstiller faxmodtagerindstillingen til Telefon/Fax.
	Telefonsvarer/Fax	Indstiller faxmodtagerindstillingen til Telefonsvarer/Fax.
	DRPD	Indstiller faxmodtagerindstillingen til DRPD.
Automodt.fax	0-255 0 [*]	Indstiller det interval, hvorved printeren går til faxmodtagerindstillingen efter at have modtaget et indkommende opkald i 0-255 sekunder.
Automodt. Fax/Tlf	0-255 6 [*]	Indstiller det interval, hvorved printeren går til faxmodtagerindstillingen efter den eksterne telefon modtager et indkommende opkald i 0-255 sekunder.
Automodt. Svar/FAX	0-255 21 [*]	Indstiller det interval, hvorved printeren går til faxmodtagerindstillingen efter telefonsvareren modtager et indkommende opkald i 0-255 sekunder.
Linjemonitor	Fra	Deaktiverer lydstyrken for linjemonitoren, som overvåger en transmission via den interne højttaler, indtil der oprettes forbindelse.
	Lav	Indstiller lydstyrken for linjemonitoren.
	Medium [*]	
	Høj	

Ringetonestyrke	Fra	Indstiller lydstyrken for den ringetone, som angiver, at et indkommende opkald er et telefonopkald via den interne højttaler, når Modtagetilstand er indstillet til Telefon/Fax.
	Lav	Indstiller lydstyrken for ringetonen.
	Medium	
	Høj*	
Linjetype	PSTN*	Indstiller standardlinjetyperen til PSTN.
	PBX	Indstiller standardlinjetyperen til PBX.
Tone/Impuls	Tone*	Indstiller opkaldstypen til Tone.
	Impuls (10PPS)	Indstiller opkaldstypen til Impuls (10PPS).
	Impuls (20PPS)	Indstiller opkaldstypen til Impuls (20PPS).
Gensendelsesforsinkelse	3–255 8*	Indstiller intervallet mellem transmissionsforsøg til en tid på mellem 3 og 255 sekunder.
Genopkaldsforsøg	0-13 3*	Indstiller antallet af genopkaldsforsøg, hvis destinationsfaxnummeret er optaget til en værdi på mellem 0 og 13.
Genopkaldsforsinkelse	1–15 1*	Indstiller intervallet mellem genopkaldsforsøg til en tid på mellem 1 og 15 minutter.
Junkfaxopsætning	Til	Afviser fax fra uønskede numre ved kun at acceptere fax fra de faxnumre, der er registreret i telefonbogen.
	Fra*	Afviser ikke faxer, der sendes fra uønskede numre.
Fjernmodtagning	Til	Modtager en fax ved at indtaste en ekstern modtagelseskode på den eksterne telefon, når røret er taget af telefonen.
	Fra*	Modtager ikke en fax ved at indtaste en ekstern modtagelseskode på den eksterne telefon, når røret er taget af telefonen.
Fjernmodtagne	00–99 00*	Indstiller tonen, der starter Fjernmodtagning.
Faxhoved	Til*	Udskriver afsenderoplysninger i faxhovederne.
	Fra	Udskriver ikke afsenderoplysninger i faxhovederne.
Faxhovednavn		Indstiller det afsendernavn, der udskrives i faxhovedet.

Faxnummer		Indstiller printerens faxnummer, som udskrives i faxhoveder.
Fax-forside	Til	Fastgør en forside til faxer.
	Fra*	Fastgør ikke en forside til faxer.
DRPD mønster	Mønster 1-7	Giver et separat nummer til fax med et bestemt ringemønster.
	Mønster 4*	
Dupleksudskrift* 1	Til	Udskriver den modtagne på begge sider af papiret.
	Fra*	Udskriver ikke den modtagne på begge sider af papiret.
Videresendt fax	Fra*	Videresender ikke indkommende fax til en bestemt destination.
	Videresend	Videresender indkommende fax til en bestemt destination.
	Udskriv og videresend	Udskriver den indkommende fax og videresender den til en bestemt destination.
Fax-videresendelsesnummer		Indstiller destinationen, hvortil indkommende fax videresendes.
Foropkald	Til	Indstiller et foropkaldsnummer.
	Fra*	Indstiller ikke et foropkaldsnummer.
Foropkaldsnum.		Angiver et foropkaldsnummer på op til fem cifre. Der ringes til dette nummer, før der ringes til et automatisk opkaldsnummer.
Annuller størrelse	Fra*	Udskriver overskydende tekst nederst på faksiden uden at annullere det.
	Til	Udskriver ikke overskydende tekst nederst på faksiden.
	Autoreduktion	Reducerer automatisk en faxside efter den valgte papirstørrelse.
ECM	Til*	Aktiverer ECM (Error Correction Mode). Hvis du vil bruge ECM'en, skal eksterne maskiner også understøtte ECM'en.
	Fra	Deaktiverer ECM.

Modemhastighed	2,4 Kbps	Gør det muligt at justere hastigheden på faxmodemet, når der sker en fejl under afsendelse eller modtagelse af en faxbesked.
	4,8 Kbps	
	9,6 Kbps	
	14,4 Kbps	
	33,6 Kbps*	
Faxaktivitet	Autoudskrivning*	Udskriver automatisk en faxaktivitetsrapport efter hver 50 indkommende og udgående faxkommunikationer.
	Ingen autoudskrivning	Udskriver ikke automatisk en faxaktivitetsrapport.
Fax transmitt	Udskriv altid	Udskriver en transmissionsrapport efter hver faxtransmission.
	Udskriv ved fejl*	Udskriver kun en transmissionsrapport, når der forekommer en fejl.
	Deaktiver udskrivning	Udskriver ikke en transmissionsrapport efter en faxtransmission.
Faxudsendelse	Udskriv altid*	Udskriver en transmissionsrapport efter hver faxtransmission.
	Udskriv ved fejl	Udskriver kun en transmissionsrapport, når der forekommer en fejl.
	Deaktiver udskrivning	Udskriver ikke en transmissionsrapport efter en faxtransmission til flere destinationer.
Faxprotokol	Udskriv altid	Udskriver en protokolmonitorrapport efter hver faxtransmission.
	Udskriv ved fejl	Udskriver kun en protokolmonitorrapporten, når der forekommer en fejl.
	Deaktiver udskrivning*	Udskriver ikke protokolmonitorrapporten.
Land		Vælger det land, hvor printeren er placeret.
Anvend nye indstillinger		Efter du har ændret indstillingerne, skal du trykke på denne knap, for at de kan anvendes.
Genstart printer for at anvende nye indstillinger		Klik på denne knap for at genstarte printeren og anvende ændringerne.
*1 Dette funktion er kun gældende for Dell 2155cdn Multifunction Color Printer.		

Diagnosticering

Diagnosticering fanen indeholder Tabeludskrift, Kontrol af Maskine, Kontrolindstilling for Krøllet Papir, Omgivelsessensorinformation, Rengøring af Fremkalder og Genopfriskningsindstilling sider.



BEMÆRK: Værdier, som er mærket med en asterisk (*), er fabriksstandard-menuindstillinger.

Tabel udskrift

Formål:

Til at udskrive forskellige tabeller, der kan bruges til diagnosticering af printerens. Tabellen udskrives i papirstørrelsen A4 eller Brev.

Værdier:

Pitchkonfigurationstabel	Udskriver fuld halvtone sider for gul, magenta, cyan og sort. Udskriver også sider til kontrol af pitch. I alt udskrives der fem sider.
Skyggekonfigurationstabel	Udskriver en tabel til kontrol af skyggeudskrivning. Der udskrives en side.
4 farver-konfigurationstabel	Der udskrives striber af gul, magenta, cyan og sort med varierende densitet. Der udskrives en side.
MQ-tabel	Udskriver tabeller for at kontrollere hæftning i A4 eller Brev.
Justeringstabel	Udskriver en tabel til kontrol af korrekt justering af udskrivningen på papiret. Der udskrives en side.
Tromle genopfriskningskonfigurationstabel	Udskriver en tabel til kontrol af lystræthed af tromlepatronen.

Kontrol af Maskine

Formål:

Til funktionskontrol af printerens komponenter.

Værdier:

Kontrol af maskine	Kontrol af Hovedmotorfunktion *	Klik på Start for at betjene hovedmotoren inde i printeren. Bekræft motorlyden.
	Kontrol af fusermotorfunktion	Klik på Start for at betjene fusermotoren. Bekræft motorlyden.
	Kontrol af Tilførselsvælfunktion * 1	Klik på Start for at betjene tilførselsvalsen. Bekræft motorlyden.
	Kontrol af REGI CLUTCH-funktion	Klik på Start for at betjene REGI CLUTCH. Bekræft at du kan høre, at koblingen klikker.
	Kontrol af Doseringsmotor (Gul)	Klik på Start for at betjene doseringsmotoren for hver tonerpatron. Bekræft motorlyden.
	Kontrol af Doseringsmotor (Magenta)	
	Kontrol af Doseringsmotor (Cyan)	
	Kontrol af Doseringsmotor (Sort)	
Afspilning af lyd		Afspiller via din computers højttalere, en optagelse af den normale lyd for den aktuelt valgte Kontrol af Maskine post.
Start		Klik på denne knap for at kontrollere driften af poster der er valgt med Kontrol af maskine og udlæs resultaterne til Resultat.
Resultat		Viser resultaterne af de kontrollerede poster.
*1 Ved udførsel af kontrol af tilførselsvælfunktionen, skal du tage papirbakken ud af printeren.		

Kontrolindstilling for krøllet papir

Formål:

For at bestemme om papiret i fuseren er rynket eller ej.

Denne funktion stopper udskrivningen, inden papiret når ind i fuseren. Når du har fjernet papiret inde fra printeren, skal du kontrollere følgende:

- Hvis papiret er rynket, opstod rynkningen et andet sted end i fuseren.

- Hvis papiret ikke er rynket, opstod rynkningen inde i fuseren.

Værdier:

Papirstørrelse	A4*	Specificerer den papirstørrelse, som skal anvendes af Kontrolindstilling for krøllet papir.
	A5	
	B5	
	Brev	
	Folio	
	Legal	
	Executive	
	Konvolut nr. 10	
	Monarch	
	DL	
C5		
Papirtype	Plano*	Specificerer den papirtype, som skal anvendes af Kontrolindstilling for Krøllet Papir.
	Plano tyk	
	Omslag	
	Omslag Tykke	
	Etikette	
	Genbrugt	
	Konvolut	
	Brevhoved	
	Fortrykt papir	
	Forhullet papir	
Farve		
Bagside	Fra*	Bruger ikke papirets udskrivningsside 2.
	Til	Bruger papirets udskrivningsside 2.
Farveindstilling	Farve*	Udskriver i farveindstilling.
	g	Sort & Hvid
Start	Klik på denne knap for at udskrive den specificerede papirstørrelse, type og farveindstilling.	

Omgivelsessensorinformation

Formål:

For at udskrive printerens interne omgivelsessensorinformation til Resultat.

Værdier:

Hent Omgivelsessensorinformation	Klik på denne knap for at bekræfte printerens interne omgivelsessensorinformation såsom temperatur og fugtighed.
----------------------------------	------------------------------------------------------------------------------------------------------------------

Rengør Fremkalder

Formål:

Til at rotere fremkaldermotoren og omrøre toneren i tonerpatronen.

Værdier:

Rengør Fremkalder	Klik på Start for at omrøre toneren.
-------------------	--------------------------------------

Genopfriskning Indstilling

Formål:

Til at opbruge en tonerpatron eller PHD-enhed, når du behøver at udskifte den, inden dens levetid er ovre, eller til at omrøre toneren i en ny tonerpatron.



BEMÆRK: Anvendelse af Genopfriskningsindstilling forbruger ekstra toner.

Værdier:

Toneropfyldningsindstilling	Gul	Klik på Gul for at rense den gule patron.
	Magenta	Klik på Magenta for at rense den magenta patron.
	Cyan	Klik på Cyan for at rense den cyane patron.
	Sort	Klik på Sort for at rense den sorte patron.
Opfrisk tromle	Tromle	Klik på Tromle for at rense tromlen.

Nulstilling af Standarder

Efter du har udført denne funktion og genstartet printeren, nulstilles alle menu-parametrene, med undtagelse af parametrene for netværket, tilbage til deres standardværdier.

Når du bruger Værktøjskassen



BEMÆRK:

- 1 Klik på Start→ Alle Programmer→ Dell Printere→ Dell 2155 Multifunction Color Printer→ Værktøjskasse.



BEMÆRK: Vinduet Vælg Printer vises på dette trin, når adskillige printerdrivere er installeret på din computer. I dette tilfælde skal du klikke på navnet på denne printer på listen under Printernavne, og klik derefter på OK.

Værktøjskasse åbner.

- 2 Du skal sikre dig, at Vedligeholdelse af Printer fanen er åben.
- 3 Vælg Nulstil Standard fra listen til venstre på siden.
Nulstil Standard siden vises.
- 4 Klik på Systemafsnit knappen.
For at anvende indstillingerne genstarter printeren automatisk.

Forklaring af Printermenuerne

Når din printer er tilsluttet til et netværk og står til rådighed for flere brugere, kan adgangen til menuerne `Administ.` Menu begrænses. Dette forhindrer andre brugere i at anvende betjeningspanelet til uforvarende at ændre en brugerstandard, som er indstillet af administratoren.

Du kan imidlertid godt anvende din printerdriveren til at tilsidesætte brugerstandarder og vælge indstillinger til individuelle udskrivningsjob.



BEMÆRK: Billederne og procedurerne, som er beskrevet i denne vejledning, er fra Dell™ 2155cdn Multifunction Color Printer.

Rapport/Liste

Anvend menuen `Rapport/Liste` til at udskrive forskellige typer rapporter og lister.

Systemindstillinger

Formål:

Til at udskrive en liste med de aktuelle standardværdier, de installerede alternativer, mængden af installeret printerhukommelse og status af printertilbehøret.

Panelindstillinger

Formål:

Til at udskrive en detaljeret liste med alle indstillingerne på betjeningspanelmenuerne.

Liste over PCL-fonte

Formål:

Til at udskrive et eksempel på de PCL-fonte, som er til rådighed.

Se også:

"Forklaring af fonte", "Udskrivning af liste med eksempler på fonte"

PCL Makroliste

Formål:

Til at udskrive information om den downloadede PCL-makro.

Liste over PDF-fonte

Formål:

Til at udskrive et eksempel på de PDF-fonte, som er til rådighed.

Jobhistorie

Formål:

Til at udskrive en detaljeret liste med de udskrivnings-, kopierings- eller scanningsjob, der er behandlet. Denne liste indeholder de sidste 20 job.

Fejlhistorie

Formål:

Til at udskrive en detaljeret liste over papirstop og alvorlige fejl.

Udskriftsmål

Formål:

Til at udskrive rapporter om det totale antal sider, der er udskrevet.

Farvetestsider

Formål:

Til at udskrive en side for at teste farver.

Protokolmonitor

Formål:

Til at udskrive en detaljeret liste over overvågede protokoller.

Hurtigopkald

Formål:

Til at udskrive listen over alle medlemmer, der er gemt som hurtigopkaldsnumre.

Adressebog

Formål:

Til at udskrive listen over alle adresser, der er gemt som Adressebogsinformation.

Serveradresse

Formål:

Til at udskrive listen over alle medlemmer, der er gemt som Serveradresseinformation.

Faxaktivitet

Formål:

Til at udskrive rapport over faxer, som du har modtaget eller sendt for nylig.

Fax venter

Formål:

Til at udskrive listen over status for ventende faxer.

Lagrede dokumenter



BEMÆRK: Funktionen Lagrede dokumenter er kun tilgængelig, når der er installeret et ekstra hukommelsesmodul på 512 MB på printerens, og RAM disk under Systemindstillinger er aktiveret.

Formål:

Til at udskrive en liste over alle filer, der er gemt som Sikkerhedstryk, Privat Postboks, Udskrift, Offentlig Postboks, Udskrift og Prøvetryk i RAM-disken.

Administ. Menu

Brug menuen Administ. Menu til at konfigurere forskellige printerfunktioner.

Telefonbog

Anvend menuen `Telefonbog` til at konfigurere hurtigopkalds- og gruppeopkaldsindstillingerne.

Hurtigopkald

Formål:

Til at gemme op til 200 hyppigt kaldte numre i hurtigopkaldssteder.

Gruppeopk.

Formål:

Til at oprette en gruppe af faxdestinationer og registrere den under en to-cifret opkaldskode. Der kan registreres op til seks gruppeopkaldskoder.

Udskriftsprog

Formål:

Til at specificere indstillingerne for PCL eller PDF.

PCL

Brug `PCL` menuen til at ændre de printerindstillinger, som kun påvirker job, som anvender PCL-emulationsprintersprog.



BEMÆRK: Værdier, som er mærket med en asterisk (*), er fabriksstandard-menuindstillinger.

Papirbakke

Formål:

Til at specificere standardpapirbakken.

Værdier:

Auto*

Bakke 1

Bakke 2*¹

SSF

^{*1} Dette punkt er kun tilgængeligt, når der er installeret en 250 ark-ilægger (ekstraudstyr).

Papirstørrelse

Formål:

Til at specificere standardpapirstørrelsen.

Værdier:

mm-serien

A4^{*1}

A5

B5

Brev

Folio

Legal

Executive

Konvolut nr. 10

Monarch-konvolut

DL-konvolut

C5-konvolut

Brugervalgt størrelse

^{*1} Betegner lande-specifik fabriksstandardværdi.

Tomme-serien

Brev^{*1}

Folio

Legal

A4

A5

B5

Executive
Konvolut nr. 10
Monarch-konvolut
DL-konvolut
C5-konvolut
Brugervalgt størrelse

*1 Betegner lande-specifik
fabrikstandardværdi.



BEMÆRK: Vælger du en brugerdefineret papirstørrelse, skal du indtaste en brugerdefineret længde og bredde.

Retning

Formål:

Til at specificere, hvordan tekst og grafik vender på siden.

Værdier:

Portræt*	Udskriver tekst og grafik parallelt med papirets korte kant.
Landskab	Udskriver tekst og grafik parallelt med papirets lange kant.

2-sidet



BEMÆRK: Udskrivningsfunktionen 2-sidet er kun tilgængelig for Dell 2155cdn Multifunction Color Printer.

Formål:

Til at specificere, om der skal udskrives på begge sider af et ark papir.

Værdier:

2-sidet Udskrift	Fra*	Udskriver ikke på begge sider af et ark papir.
	Til	Udskriver på begge sider af et ark papir.
Hæftningskant	Vend på l. kant*	Udskriver på begge sider af et ark papir, der skal bindes langs den lange kant.
	Vend på k. kant	Udskriver på begge sider af et ark papir, der skal bindes langs den korte kant.

Font

Formål:

Til at specificere standardfonten fra de registrerede fonte i printeren.

Værdier:

CG Times	LetterGothic	CourierPS
CG Times It	LetterGothic It	CourierPS Ob
CG Times Bd	LetterGothic Bd	CourierPS Bd
CG Times BdIt	Albertus Md	CourierPS BdOb
Univers Md	Albertus XBd	SymbolPS
Univers MdIt	Clarendon Cd	Palatino Roman
Univers Bd	Coronet	Palatino It
Univers BdIt	Marigold	Palatino Bd
Univers MdCd	Arial	Palatino BdIt
Univers MdCdIt	Arial It	ITCBookman Lt
Univers BdCd	Arial Bd	ITCBookman Ltft
Univers BdCdIt	Arial BdIt	ITCBookmanDm
AntiqueOlv	Times New	ITCBookmanDm It
AntiqueOlv It	Times New It	HelveticaNr
AntiqueOlv Bd	Times New Bd	HelveticaNr Ob
CG Omega	Times New BdIt	HelveticaNr Bd
CG Omega It	Symbol	HelveticaNrBdOb
CG Omega Bd	Wingdings	N C Schbk Roman
CG Omega BdIt	Line Printer	N C Schbk It
GaramondAntiqua	Times Roman	N C Schbk Bd
Garamond Krsv	Times It	N C Schbk BdIt
Garamond Hlb	Times Bd	ITC A G Go Bk
GaramondKrsvHlb	Times BdIt	ITC A G Go BkOb
Courier*	Helvetica	ITC A G Go Dm
Courier It	Helvetica Ob	ITC A G Go DmOb
Courier Bd	Helvetica Bd	ZapfC Mdl

Courier BdIt	Helvetica BdOb	ZapfDingbats
--------------	----------------	--------------

Symbolindstil.

Formål:

Til at specificere et symbol, som er indstillet til en specificeret font.

Værdier:

ROMAN-8*	ISO-17	MC TEXT
SYMBOL	ISO-21	MS PUB
WIN 3.0	ISO-4	PC-1004
WINBALT	ISO-6	PC-775
WINGDINGS	ISO-60	PC-8
WIN L1	ISO-69	PC-850
WIN L2	ISO L1	PC-852
WIN L5	ISO L2	PC-8 DN
DESKTOP	ISO L5	PC-8 TK
DNGBTSMS	ISO L6	PI FONT
ISO-11	LEGAL	PS MATH
ISO-15	MATH-8	PS TEXT

Fontstørrelse

Formål:

Til at specificere fontstørrelsen for skalerbare typografiske fonte.

Værdier:

12.00*	Indstiller værdierne i trin af 0,25.
4.00 – 50.00	

Fontstørrelse henviser til højden af tegnene i fonten. Et punkt er cirka det samme som 1/72 tomme.



BEMÆRK: Fontstørrelse menuen vises kun for typografiske fonte.

Se også:

"Pitch og Punktstørrelse"

Font-pitch

Formål:

Til at specificere font-pitchen for skalerbare fonte med monoafstand.

Værdier:

10.00*	Indstiller værdierne i trin af 0,01.
6.00–24.00	

Font-pitch henviser til antallet af tegn med fast afstand på en vandret tommetype. For ikke-skalerbare monoafstandsfonte vises pitchen, men den kan ikke ændres.



BEMÆRK: Font-pitch menuen vises kun for fastsatte fonte eller monoafstands fonte.

Se også:

"Pitch og Punktstørrelse"

Formularlinje

Formål:

Til at indstille antallet af linjer på en side.

Værdier:

mm-serien

64* ¹	Indstiller værdierne i trin af 1.
5–128	

*¹ Betegner lande-specifikke fabriksstandardværdier.

Tomme-serien

60* ¹	Indstiller værdierne i trin af 1.
5–128	

*1 Betegner lande-specifikke
fabriksstandardværdier.

Printeren indstiller afstanden mellem hver linje (lodret linjeafstand), baseret på menuposterne **Formularlinje** og **Retning**. Vælg den korrekte **Formularlinje** og **Retning** inden du ændrer **Formularlinje**.

Se også:

"Retning"

Antal

Formål:

Til at indstille standard udskriftskvalitet. (Indstiller det antal af kopier, som kræves til et specifikt job fra printerdriveren. Værdier, som er valgt fra printerdriveren, har altid forrang frem for værdier, som er valgt fra betjeningspanelet.)

Værdier:

1* Indstiller værdierne i trin af 1.

1-999

Billedforstærk.

Formål:

Til at specificere, om funktionen **Billedforstærkning**, der gør grænsen mellem sort og hvid jævner, formindsker flossede kanter og forstærker det visuelle udseende, skal aktiveres.

Værdier:

Fra Deaktiverer **Billedforstærknings-**
funktion.

Til* Aktiverer **Billedforstærkning-**
funktionen.

Hex dump

Formål:

For at bidrage til at kilden til udskriftsjob-problemet isoleres. Når Hex dump er valgt, udskrives alle de til printeren sendte data i hexadecimal og tegnrepræsentation. Kontrolkoder udføres ikke.

Værdier:

Deaktiver*	Deaktiverer Hex dump-funktionen.
------------	----------------------------------

Aktiver	Aktiverer Hex Dump-funktionen.
---------	--------------------------------

Konceptindstil.

Formål:

Til at spare på toner ved at udskrive i konceptindstilling. Udskriftskvaliteten reduceres, når der udskrives i konceptindstilling.

Værdier:

Deaktiver*	Udskriver ikke i konceptindstilling.
------------	--------------------------------------

Aktiver	Udskriver i konceptindstilling.
---------	---------------------------------

Linjeafslutning

Formål:

Til at tilføje linjeafslutningskommandoerne.

Værdier:

Fra*	Linjeafslutningskommandoen er ikke tilføjet. CR=CR, LF=LF, FF=FF
------	---------------------------------------------------------------------

Tilføj-LF	LF-kommandoen er tilføjet. CR=CR-LF, LF=LF, FF=FF
-----------	------------------------------------------------------

Tilføj-CR	CR-kommandoen er tilføjet. CR=CR, LF=CR-LF, FF=CR-FF
-----------	---------------------------------------------------------

CR-XX	CR- og LF-kommandoer er tilføjet. CR=CR-LF, LF=CR-LF, FF=CR-FF
-------	-------------------------------------------------------------------

Standardfarve

Formål:

Til at specificere farveindstillingen til `Farve` eller `Sort`. Denne indstilling bruges til et udskriftsjob, der ikke specificerer en udskriftsindstilling.

Værdier:

Sort*	Udskriver i den sorte og hvide indstilling.
Farve	Udskriver i farveindstilling.

PDF

Anvend menuen `PDF` til at ændre printerindstillinger, som kun påvirker PDF-jobs.



BEMÆRK: Værdier, som er mærket med en asterisk (*), er fabriksstandard-menuindstillinger.

Antal

Formål:

Til at specificere det antal kopier, som skal udskrives.

Værdier:

1*	Indstiller værdierne i trin af 1.
1-999	

2-sidet udskrift



BEMÆRK: Udskrivningsfunktionen 2-sidet er kun tilgængelig for Dell 2155cdn Multifunction Color Printer.

Formål:

Til at specificere, om der skal udskrives på begge sider af et ark papir.

Værdi:

1-sidet*	Udskriver på én side af et ark papir.
----------	---------------------------------------

Vend på lang kant	Udskriver på begge sider af et ark papir, der skal bindes langs den lange kant.
Vend på kort kant	Udskriver på begge sider af et ark papir, der skal bindes langs den korte kant.

Udskrivningsindstilling

Formål:

Til at specificere udskrivningsindstillingen.

Værdi:

Normal*	Til dokumenter med tegn med normal størrelse.
Høj kvalitet	Til dokumenter, der indeholder små tegn eller tynde linjer, eller dokumenter, der er udskrevet på en dot-matrix-printer.
Høj hastighed	Udskriver med højere hastighed end indstillingen normal, men kvaliteten er dårligere.

PDF-kodeord

Formål:

Til at specificere kodeordet, så det sikre PDF kan udskrives.

Værdi:

Indtast PDF-kodeord	Indtast kodeordet for at udskrive det sikre PDF.
---------------------	--------------------------------------------------

Samlet

Formål:

Til at specificere, om jobbet skal sorteres.

Værdi:

Fra*	Sorterer ikke jobbet.
Til	Sorterer jobbet.

Outputstørrelse

Formål:

Til at specificere output-papirstørrelsen for PDF.

Værdi:

A4 ^{*1}
Brev ^{*1}
Auto

^{*1} Standardpapirstørrelsen vises.

Layout

Formål:

Til at specificere udskriftslayout.

Værdi:

Auto % [*]
100% (ingen zoom)
Pjece
2 sider op
4 sider op

Outputfarve

Formål:

Til at specificere udskriftsfarven.

Værdi:

Farve (Auto) [*]
Sort & Hvid

Netværk

Brug menuen **Netværk** til at ændre de printerindstillinger, som har indflydelse på job, som sendes til printeren gennem et tilsluttet eller trådløst netværk.



BEMÆRK: Værdier, som er mærket med en asterisk (*), er fabriksstandard-menuindstillinger.

Ethernet

Formål:

Til at specificere kommunikationshastigheds- og dupleksindstillingerne for Ethernet. Ændringen bliver effektiv, når der slukkes for printeren og tændes for den igen.

Værdier:

Auto*	Detekterer automatisk Ethernet-indstillingerne.
10BASE-T halv	Anvender 10BASE-T halv-dupleks.
10BASE-T fuld	Anvender 10BASE-T fuld-dupleks.
100Base-TX halv	Anvender 100BASE-TX halv-dupleks.
100BASE-TX fuld	Anvender 100BASE-TX fuld-dupleks.
1000BASE-T fuld	Anvender 1000BASE-T fuld-dupleks.

Trådløs status



BEMÆRK: Egenskaben Trådløs status er kun tilgængelig, når printeren er forbundet med det trådløse netværk.

Formål:

Til at bekræfte den trådløse kommunikationsstatus.

Værdier:

Tilslutning	God
	Acceptabel
	Lav
	Ingen Modtagning
SSID	Viser det navn, som identificerer det trådløse netværk.
Krypteringstype	Viser krypteringstypen.

Trådløs Indstilling



BEMÆRK: Trådløs Indstilling er kun tilgængelig, når printeren er forbundet med det trådløse netværk.

Formål:

At konfigurere det trådløse netværksinterface.

Værdier:

Manuel Indstilling	Indlæs netv. (SSID)	Specificerer et navn til identificering af det trådløse netværk. Der kan specificeres op til 32 alfanumeriske tegn.
	Infrastruktur	Vælges, når du konfigurerer den trådløse indstilling gennem adgangspunktet, som f. eks. en trådløs router.
	Ingen Sikkerhed	Specificerer Ingen Sikkerhed til konfiguration af trådløse indstillinger uden at specificere en sikkerhedsmetode fra WEP, WPA-PSK-TKIP og WPA-PSK-AES.
	WEP(64Bit)	Specificerer, hvilken WEP 64bit-nøgle der skal bruges gennem det trådløse netværk. Der kan specificeres op til 10 hexadecimalte tegn.
	Overførselsnøgle	Specificerer overførselsnøglen fra WEP-nøgle 1, WEP-nøgle 2, WEP-nøgle 3 og WEP-nøgle 4.
	WEP(128Bit)	Specificerer, hvilken WEP 128bit nøgle der skal bruges gennem det trådløse netværk. Der kan specificeres op til 26 hexadecimalte tegn.
	Overførselsnøgle	Specificerer overførselsnøglen fra WEP-nøgle 1, WEP-nøgle 2, WEP-nøgle 3 og WEP-nøgle 4.
	WPA-PSK-TKIP	Vælges for at konfigurere den trådløse indstilling med sikkerhedsmetoden WPA-PSK-TKIP.
	Kodesætning	Specificerer kodesætningen med alfanumeriske tegn fra 8 til 63 byte, når der er valgt WPA-PSK-TKIP til Kryptering.
	WPA2-PSK-AES	Vælges for at konfigurere den trådløse indstilling med sikkerhedsmetoden WPA2-PSK-AES.
	Kodesætning	Specificerer kodesætningen med alfanumeriske tegn fra 8 til 63 byte, når der er valgt WPA-PSK-AES til Kryptering.

Ad-hoc	Vælges for at konfigurere den trådløse indstilling uden adgangspunktet, som f.eks. en trådløs router.		
	Ingen Sikkerhed	Vælges for at konfigurere den trådløse indstilling uden at specificere sikkerhedsmetoden fra WEP.	
	WEP(64Bit)	Specificerer, hvilken WEP 64bit-nøgle der skal bruges gennem det trådløse netværk. Der kan specificeres op til 10 hexadecimalte tegn.	
	Overførselsnøgle	Specificerer overførselsnøglen fra WEP-nøgle 1, WEP-nøgle 2, WEP-nøgle 3 og WEP-nøgle 4.	
	WEP(128Bit)	Specificerer, hvilken WEP 128bit nøgle der skal bruges gennem det trådløse netværk. Der kan specificeres op til 26 hexadecimalte tegn.	
Overførselsnøgle	Specificerer overførselsnøglen fra WEP-nøgle 1, WEP-nøgle 2, WEP-nøgle 3 og WEP-nøgle 4.		
WPS	Trykknapskontrol	PBC-start	Annuler* Deaktiverer sikkerhedsmetoden WPS-PBC.
		Start	Konfigurerer den trådløse indstilling med sikkerhedsmetoden WPS-PBC.
	PIN-kode	Start konfigurationen*	Konfigurerer den trådløse indstilling med PIN-koden, der automatisk er tildelt til printeren.
		Udskriv PIN-kode	Udskriver PIN-koden. Bekræft den, når PIN-koden, der er tildelt til printeren, indtastes på computeren.

Nulstil Trådløs



BEMÆRK: Funktionen Nulstil Trådløs er kun tilgængelig, når printeren er forbundet med det trådløse netværk.

Formål:

Til at initialisere de trådløse netværksindstillinger. Efter at denne funktion er effektueret og genstart af printeren er fuldført, indstilles alle trådløse netværksindstillinger igen til deres standardværdier.

Værdier:

Annuler*	Nulstiller ikke den trådløse indstilling.
----------	-------------------------------------------

Start	Nulstiller den trådløse indstilling.
-------	--------------------------------------

TCP/IP

Formål:

Til at konfigurere TCP/IP-indstillinger.

Værdier:

IP-indstillin	Dobbeltstak*	Bruger både IPv4 og IPv6 til indstilling af IP-adresse.
---------------	--------------	---------------------------------------------------------

g	IPv4-indstilling	Bruger IPv4 til indstilling af IP-adresse.
	IPv6-indstilling	Bruger IPv6 til indstilling af IP-adresse.

IPv4	Hent IP-adresse	Auto IP*	Indstiller IP-adressen automatisk. Der indstilles en tilfældig værdi i området fra 169.254.1.0 til 169.254.254.255, der ikke aktuelt er i brug på netværket, som IP-adresse Subnet-masken indstilles som 255.255.0.0.
		BOOTP	Indstiller IP-adressen vha. BOOTP.
		RARP	Indstiller IP-adressen vha. RARP.
		DHCP	Indstiller IP-adressen vha. DHCP.
		Panel	Anvend dette alternativ, hvis du ønsker at indstille IP-adressen manuelt på betjeningspanelet.
	IP-adresse		Når en IP-adresse angives manuelt, tildeles IP'en til printeren ved hjælp af formatet nnn.nnn.nnn.nnn. Hver enkelt oktet, som udgør nnn.nnn.nnn.nnn, er en værdi inden for intervallet fra 0 til 254. Det er ikke muligt at angive 127 og en værdi i intervallet fra 224 til 254 som den første oktet i en protokolomsætter-adresse.
	Subnet-maske		Når en IP-adresse angives manuelt, angives subnet-masken ved hjælp af formatet nnn.nnn.nnn.nnn. Hver enkelt oktet, som udgør nnn.nnn.nnn.nnn, er en værdi i intervallet fra 0 til 255. 255.255.255.255 kan ikke angives som subnet-masken.
	Protokolomsætteradresse		Når en IP-adresse angives manuelt, angives protokolomsætter-adressen ved hjælp af formatet nnn.nnn.nnn.nnn. Hver enkelt oktet, som udgør nnn.nnn.nnn.nnn, er en værdi inden for intervallet fra 0 til 254. Det er ikke muligt at angive 127 og en værdi i intervallet fra 224 til 254 som den første oktet i en protokolomsætter-adresse.
IPsec	Deaktiver*		Deaktiverer IPsec.

Protokol

Formål:

Til at aktivere eller deaktivere hver protokol. Ændringen bliver effektiv, når der slukkes for printeren og tændes for den igen.

Værdier:

LPD	Deaktiver	Deaktiverer LPD-porten.
	Aktiver*	Aktiverer Line Printer Daemon-porten (LPD).
Port9100	Deaktiver	Deaktiverer Port9100-porten.
	Aktiver*	Aktiverer Port9100-porten.
IPP	Deaktiver	Deaktiverer IPP-porten.
	Aktiver*	Aktiverer IPP-porten.
SMB TCP/IP	Deaktiver	Deaktiverer SMB TCP/IP porten.
	Aktiver*	Aktiverer SMB TCP/IP porten.
SMB NetBEUI	Deaktiver	Deaktiverer SMB Net BEUI-porten.
	Aktiver*	Aktiverer SMB Net BEUI-porten.
WSD	Deaktiver	Deaktiverer WSD-porten.
	Aktiver*	Aktiverer WSD-porten.
Network TWAIN	Deaktiver	Deaktiverer netværket TWAIN.
	Aktiver*	Aktiverer netværket TWAIN.
SNMP UDP	Deaktiver	Deaktiverer SNMP UDP-porten.
	Aktiver*	Aktiverer SNMP (Simple Network Management Protocol) UDP-porten.
E-mail alarm	Deaktiver	Deaktiverer funktionen E-mail Alarm.
	Aktiver*	Aktiverer funktionen E-mail Alarm.
EWS	Deaktiver	Deaktiverer tilgang til Dell Printer Configuration Web Tool som er indlejret i printeren.
	Aktiver*	Aktiverer tilgang til Dell Printer Configuration Web Tool som er indlejret i printeren.
Bonjour(mDNS)	Deaktiver	Deaktiverer Bonjour (mDNS).
	Aktiver*	Aktiverer Bonjour (mDNS).
Telnet	Deaktiver	Deaktiverer Telnet.
	Aktiver*	Aktiverer Telnet.

Opdater adressebog	Deaktiver	Deaktiverer Opdater adressebog.
	Aktiver*	Aktiverer Opdater Adressebog.
LLTD	Deaktiver	Deaktiverer LLTD.
	Aktiver*	Aktiverer LLTD.
HTTP-SSL/TLS	Deaktiver	Deaktiverer HTTP-SSL/TLS.
	Aktiver*	Aktiverer HTTP-SSL/TLS.

IP-filter



BEMÆRK: Funktionen IP-filter er kun tilgængelig for LPD eller Port9100.

Formål:

Til at blokere data, der modtages fra visse IP-adresser gennem et tilsluttet eller trådløst netværk. Du kan indstille op til fem IP-adresser. Ændringen bliver effektiv, når der slukkes for printeren og tændes for den igen.

Værdier:

Nummer <i>n</i> /Adresse (<i>n</i> er 1-5.)	Indstiller IP-adressen for filter <i>n</i> .	
Nummer <i>n</i> /Maske (<i>n</i> er 1-5.)	Indstiller adressemasken for filter <i>n</i> .	
Nummer <i>n</i> /Indstilling (<i>n</i> er 1-5.)	Fra*	Deaktiverer IP-filterfunktionen for Filter <i>n</i> .
	Accepter	Accepterer en tilgang fra den specificerede IP-adresse.
	Afslå	Afslår en tilgang fra den specificerede IP-adresse.

IEEE 802.1x



BEMÆRK: Funktionen IEEE 802.1x er kun tilgængelig, når printeren er forbundet med LAN-kabel, og den er kun tilgængelig, når IEEE 802.1-godkendelsen er aktiveret.

Formål:

Til at deaktivere IEEE 802.1x-godkendelse. Ændringen bliver effektiv, når der slukkes for printeren og tændes for den igen.

Værdier:

Deaktiver	Deaktiverer IEEE 802.1x.
-----------	--------------------------

Nulstil LAN

Formål:

Til at initialisere tilsluttede netværksdata, som er gemt i den ikke-flygtige hukommelse. Efter at denne funktion er effektueret, og genstart af printeren er fuldført, genindstilles alle tilsluttede netværksindstillinger til deres standardværdier.

Værdier:

Ja	Initialiserer de tilsluttede netværksdata, der er gemt i NVM.
Nej*	Initialiserer ikke de tilsluttede netværksdata, der er gemt i NVM.

Faxindstillinger

Anvend menuen `Faxindstillinger` til at konfigurere de grundlæggende faxindstillinger.



BEMÆRK: Værdier, som er mærket med en asterisk (*), er fabriksstandard-menuindstillinger.

Modtagetilstand

Formål:

Til at vælge standard-faxmodtagerindstillingen.

Værdier:

Telefon	Automatisk modtagelse af faxbeskeder er slået fra. Du kan modtage en fax ved at tage den eksterne telefons håndsæt og derefter trykke fjermodtagingskoden eller ved at indstille <code>Rør på på Til</code> (du kan høre stemmen eller faxtonerne fra fjerntmaskinen) og derefter trykke på <code>fx</code> .
Fax*	Modtager automatisk faxbeskeder.
Telefon/Fax	Når printeren modtager en indkommende fax, ringer den eksterne telefon i tiden, der er specificeret i <code>Automodt. Fax/Tlf</code> , og printeren modtager derefter automatisk en fax. Hvis det indgående opkald ikke er en fax, giver printeren en biplyd via den interne højttaler, hvilket angiver, at opkaldet er et telefonopkald.

Telefonsvarer/Fax	Printeren kan dele en telefonlinje med en telefonsvarer. I denne tilstand overvåger printerens faxsignalet og opsamler linjen, hvis der er faxtoner. Hvis telefonkommunikationen i dit land er seriel, understøttes denne tilstand ikke.
DRPD	Før du bruger indstillingen DRPD (Distinctive Ring Pattern Detection), skal telefonselskabet have installeret en karakteristisk ringetjeneste på din telefonlinje. Når telefonselskabet har stillet et separat nummer til rådighed for brug af faxen med et karakteristisk ringemønster, skal du konfigurere faxindstillingerne til at overvåge, om det pågældende ringemønster forekommer.

Automodt.fax

Formål:

Til at indstille intervallet, hvor printerens skifter til faxmodtagningsindstilling, når den modtager et indkommende opkald.

Værdier:

0*	Indstiller værdierne i trin af 1 sekund.
0-255	

Automodtag Telefon/Fax

Formål:

Til at indstille intervallet, hvor printerens skifter til faxmodtagningsindstilling, når den eksterne telefon modtager et indkommende opkald.

Værdier:

6*	Indstiller intervallet i trin af 1 sekund.
0-255	

Automodt. Svar/Fax

Formål:

Til at indstille intervallet, hvor printerens skifter til faxmodtagningsindstilling, når den eksterne telefonsvarer modtager et indkommende opkald.

Værdier:

21* Indstiller intervallet i trin af 1 sekund.
0-255

Linjemonitor

Formål:

Til at indstille lydstyrken på linjemonitoren, der ved hjælp af lyd overvåger en transmission gennem den indbyggede højttaler, indtil der er opnået en forbindelse.

Værdier:

Fra	Frakobler lydstyrken på linjemonitoren.
Lav	Indstiller lydstyrken på linjemonitoren på Lav.
Medium*	Indstiller lydstyrken på linjemonitoren på Medium.
Høj	Indstiller lydstyrken på linjemonitoren på Høj.

Ringetonestyrke

Formål:

Til at indstille lydstyrken for ringetonen, som angiver, at et indkommende opkald er et telefonopkald gennem den interne højttaler, når Modtagetilstand er indstillet på Telefon/Fax.

Værdier:

Fra	Frakobler lydstyrken for ringetonen.
Lav	Indstiller lydstyrken for ringetonen på Lav.
Medium	Indstiller lydstyrken for ringetonen på Medium.
Høj*	Indstiller lydstyrken for ringetonen på Høj.

Linjetype

Formål:

Til at vælge standardlinjetypen.

Værdier:

PSTN*	Anvender PSTN.
-------	----------------

PBX	Anvender PBX.
-----	---------------

Tone/Impuls

Formål:

Til at vælge opkaldstypen.

Værdier:

Tone*	Anvender toneopkald
-------	---------------------

Impuls (10PPS)	Indstiller "DP (10PPS)" (opkaldsimpuls, 10 impulser pr. sekund) som opkaldstype.
----------------	----------------------------------------------------------------------------------

Impuls (20PPS)	Indstiller "DP (20PPS)" (opkaldsimpuls, 20 impulser pr. sekund) som opkaldstype.
----------------	----------------------------------------------------------------------------------

Gensendelsesforsinkelse

Formål:

Til at specificere intervallet mellem gensendelsesforsøg.

Værdier:

8*	Indstiller intervallet i trin af 1 sekund.
----	--------------------------------------------

3-255

Genopkaldsforsøg

Formål:

At specificere antallet af genopkaldsforsøg, hvis destinationsfaxnummeret er optaget til en værdi på mellem 0 og 13. Hvis du angiver 0, ringer printeren ikke igen.

Værdier:

3*	Indstiller antallet af genopkaldsforsøg i trin af 1.
----	------------------------------------------------------

0-13

Genopkaldsforsinkelse

Formål:

Til at specificere intervallet mellem genopkaldsforsøg mellem 1 og 15 minutter.

Værdier:

1* Indstiller intervallet i trin af 1 minut.

1-15

Junkfax-opsætning

Formål:

Til at afvise uønskede faxer ved kun at acceptere faxer fra faxnumre, der er registreret i telefonbogen.

Værdier:

Fra* Afviser ikke faxer, der sendes fra uønskede numre.

Til Afviser faxer, der sendes fra uønskede numre.

Fjernmodtagning

Formål:

Til at modtage en fax ved at trykke en fjernmodtagingskode på den eksterne telefon, når telefonens håndsæt er taget.

Værdier:

Fra* Modtager ikke en fax ved at trykke en fjernmodtagingskode på den eksterne telefon.

Til Modtager en fax ved at trykke en fjernmodtagingskode på den eksterne telefon.

Fjernmodtagetone

Formål:

Til at specificere tonen i to cifre for at starte Fjernmodtagning.

Faxhoved

Formål:

Til at udskrive senderens information på faxernes hoved.

Værdier:

Fra Udskriver ikke senderens information på faxernes hoved.

Til* Udskriver senderens information på faxernes hoved.



BEMÆRK: Hvis USA er valgt som indstilling af Land, vises dette alternativ ikke på menuen. Indstillingen er fast på Til og kan ikke ændres. Se "Indstilling af land" angående information om indstillingen af et land.

Faxhovednavn

Formål:

Til at indstille afsenderens navn, så det udskrives på faxernes hoved.

Faxnummer

Formål:

Til at indstille printerens faxnummer, som udskrives på en faxmeddelelses hoved.



BEMÆRK: Sørg for at specificere Faxnummer, før du anvender Junkfax-opsætning.

Fax-forside

Formål:

Til at indstille, om der skal fastgøres en forside til faxer.

Værdier:

Fra* Fastgør ikke en forside til faxer.

Til Fastgør en forside til faxer.

DRPD Mønster

Formål:

Til at tildele et separat nummer til forsendelse af fax med et særligt ringemønster.

Værdier:

Mønster 1–7 DRPD er en tjeneste, som visse telefonselskaber stiller til rådighed. DRPD Mønstre specificeres af dit telefonselskab. Mønstrene, der følger med din printer, vises nedenfor:



Spørg dit telefonselskab, hvilket mønster du skal vælge for at bruge denne service. F.eks er mønster 7 det særlige ringemønster for New Zealand FaxAbility: Ringer i 400 ms, stopper i 800 ms, ringer i 400 ms og stopper i 1400 ms. Dette mønster gentages igen og igen. Denne printer svarer kun på Distinctive Alert-kadence(r) DA4 i New Zealand.

Dupleksudskrift



BEMÆRK: Funktionen Dupleksudskrift er kun tilgængelig for Dell 2155cdn Multifunction Color Printer.

Til at indstille dupleksudskrift for fax.

Værdier:

Fra*	Udfører ikke dupleksudskrivning.
Til	Udfører dupleksudskrivning.

Videresendt fax

Formål:

Til at indstille, om indkommende faxer skal videresendes til en specificeret destination.

Værdier:

Fra*	Videresender ikke indkommende faxer.
Videresend	Videresender indkommende faxer til en specificeret destination. Udskriver indkommende faxer, hvis der forekommer en fejl under overførslen.
Udskriv og videresend	Udskriver indkommende faxer og videresender dem også til en specificeret destination.

Fax-videresendelsesnummer

Formål:

Til at indtaste faxnummeret på destinationen, som indkommende faxer videresendes til.

Foropkald

Formål:

Til at vælge, om der skal sættes et foropkaldsnummer.

Værdier:

Fra*	Indstiller ikke et foropkaldsnummer.
------	--------------------------------------

Til	Indstiller et foropkaldsnummer.
-----	---------------------------------

Foropkaldsnum.

Formål:

Til at indstille et foropkaldsnummer på op til fem cifre. Der ringes til dette nummer, før der ringes til et automatisk opkaldsnummer. Dette er nyttigt i forbindelse med adgang til PABX (Private Automatic Branch Exchange).

Annuller størrelse

Formål:

Til at indstille printeren til at annullere billeder eller tekst nederst på en faxside, når hele siden ikke passer til outputpapiret.

Værdier:

Fra *	Udskriver overskydende billeder eller tekst nederst på en faxside uden at annullere dem.
-------	------------------------------------------------------------------------------------------

Til	Annullere overskydende billeder eller tekst.
-----	----------------------------------------------

Autoreduktion	Reducerer automatisk en faxside, så den passer på den passende papirstørrelse.
---------------	--------------------------------------------------------------------------------

ECM

Formål:

Til at indstille, om ECM (Error Correction Mode) aktiveres eller deaktiveres. Hvis du vil bruge ECM'en, skal eksterne maskiner også understøtte ECM'en.

Værdier:

Fra	Deaktiverer ECM.
-----	------------------

Til*	Aktiverer ECM.
------	----------------

Modemhastighed

Formål:

Til at justere faxmodemhastigheden, når der forekommer en faxtransmission eller modtagningsfejl.

Værdier:

2,4 Kbps
4,8 Kbps
9,6 Kbps
14,4 Kbps
33,6 Kbps*

Land

Formål:

Til at vælge landet, hvor printeren anvendes.

Værdier:

Algeriet	Ungarn	Puerto Rico
Australien	Island	Rumænien
Østrig	Irland	Rusland
Belgien	Italien	Saudi-Arabien
Bulgarien	Jamaica	Slovakiet
Canada	Jordan	Slovenien
Colombia	Letland	Sydafrika
Costa Rica	Liechtenstein	Spanien
Cypern	Litauen	Sverige
Tjekkiet	Luxembourg	Schweiz
Danmark	Malta	Tunesien
Den dominikanske republik	Mexico	Tyrkiet
Ægypten	Holland	De Forenede Arabiske Emirater
Estland	New Zealand	Storbritannien
Finland	Nicaragua	USA
Frankrig	Norge	Ukendt*
Tyskland	Panama	
Grækenland	Polen	

Guatemala

Portugal

Faxaktivitet

Formål:

Til at indstille, om der automatisk udskrives en faxaktivitetsrapport efter hver 50 indkommende og udgående faxkommunikationer.

Værdier:

Autoudskrivning *	Udskriver automatisk en faxaktivitetsrapport efter hver 50 indkommende og udgående faxkommunikationer.
----------------------	--------------------------------------------------------------------------------------------------------

Ingen autoudskrivning	Udskriver ikke automatisk en faxaktivitetsrapport efter hver 50 indkommende og udgående faxkommunikationer.
-----------------------	-------------------------------------------------------------------------------------------------------------

Fax transmit

Formål:

Til at indstille, om der udskrives et transmissionsresultat efter en faxtransmission.

Værdier:

Udskriv altid	Udskriver en transmissionsrapport efter hver faxtransmission.
---------------	---------------------------------------------------------------

Udskriv ved fejl*	Udskriver kun en transmissionsrapport, når der forekommer en fejl.
-------------------	--------------------------------------------------------------------

Deaktiver udskrivning	Udskriver ikke en transmissionsrapport efter en faxtransmission.
-----------------------	------------------------------------------------------------------

Faxudsendelse

Formål:

Til at indstille, om der udskrives et transmissionsresultat efter en faxtransmission til flere destinationer.

Værdier:

Udskriv Altid*	Udskriver en transmissionsrapport efter hver faxtransmission.
----------------	---------------------------------------------------------------

Udskriv ved fejl	Udskriver kun en transmissionsrapport, når der forekommer en fejl.
------------------	--------------------------------------------------------------------

Deaktiver udskrivning	Udskriver ikke en transmissionsrapport efter en faxtransmission til flere destinationer.
-----------------------	------------------------------------------------------------------------------------------

Faxprotokol

Formål:

Til at indstille, om protokolmonitrorrapporten, som hjælper dig til at identificere årsagen til et kommunikationsproblem, udskrives.

Værdier:

Udskriv altid	Udskriver en protokolmonitrorrapport efter hver faxtransmission.
Udskriv ved fejl	Udskriver kun en protokolmonitrorrapporten, når der forekommer en fejl.
Deaktiver Udskrivning*	Udskriver ikke protokolmonitrorrapporten.

Systemindstillinger

Anvend Systemindstillinger til at konfigurere strømbesparelsesindstillinger, advarselstoner, time-out-varighed, enhedens displaysprog og indstillingerne for autoudskrivning af job-log.



BEMÆRK: Værdier, som er mærket med en asterisk (*), er fabriksstandard-menuindstillinger.

Strømsparetimer

Formål:

Til at specificere tidspunktet for overgang til strømspareindstilling.

Værdier:

Dvale	3 min* 1–30 min.	Specificerer tiden, som det tager printeren at skifte til dvaletilstand, når den afslutter et job.
Dyb dvale	10 min* 5–60 min.	Specificerer tiden, som det tager printeren at skifte til dyb dvaletilstand, når den har skiftet til dvaletilstand.

Indtast 3 for at indstille printeren til strømspareindstilling 3 minutter efter afslutning af et udskriftsjob. Dette anvender betydelig mindre energi, men kræver en længere opvarmningstid for printeren. Indtast 3, hvis din printer deler et elektrisk kredsløb med rumbelysningen, og du bemærker, at lyset flimrer.

Vælg en høj værdi, hvis din printer konstant er i brug. Under de fleste forhold vil dette holde printeren parat til betjening med et mindstemål af opvarmningstid. Vælg en værdi mellem 1 og 30 minutter for strømbesparelsesindstilling, hvis du ønsker en balance mellem energi og forbrug og et kortere opvarmningstidsrum.

Printeren vender automatisk tilbage til standbyindstilling fra strømspareindstillingen, når den modtager data fra computeren eller den fjerne faxmaskine. Du kan også ændre status for printeren til standbyindstilling ved at trykke på en hvilken som helst knap på betjeningspanelet.

Aktivering fra energisparer

Formål:

Til at specificere, om der skal aktiveres fra Dvale- eller Dyb Dvaletilstand, når Rør på er indstillet på Fra.

Værdier:

Aktivering med rør af	Fra *	Aktiverer ikke fra Dvale- eller Dyb Dvaletilstand, når Rør på er indstillet på Fra.
	Til	Aktiverer fra Dvale- eller Dyb Dvaletilstand, når Rør på er indstillet på Fra.

Autonulstil

Formål:

Til automatisk at nulstille indstillingerne for KOPIER, SCAN eller FAX til standardindstillingerne og vende tilbage til standbyindstillingen, når du ikke specificerer indstillinger for den specificerede tid.

Værdier:

45 sek*

1 min

2 min

3 min

4 min

Fejltime-out

Formål:

Til at specificere, hvor lang tid printeren venter, før den annullerer et job, der slutter på unormal vis. Udskrivningsjobbet annulleres, hvis time-out-tidsrummet overskrides.

Værdier:

Fra		Deaktiverer fejltimeout.
Til*	60 sek* 3-300 sek.	Angiver, hvor lang tid printeren venter, før et job, der slutter på unormal vis, stoppes.

Jobtimeout

Formål:

Til at specificere, hvor lang tid printeren venter på ankomst af data fra computeren. Udskrivningsjobbet annulleres, hvis time-out-tidsrummet overskrides.

Værdier:

Fra		Deaktiverer job time-out.
Til*	30 sek* 5-300 sek	Indstiller, hvor lang tid printeren venter på ankomst af data fra computeren.

Dato & Tid

Formål:

Til at specificere dato- og tidsformaterne.

Værdier:

Indstil Dato & Tid	Tidszone	Angiver tidszonen.
	Indstil dato	Indstiller datoen afhængigt af indstillingerne Datoformat.
	Indstil tid	Indstiller tiden.
Datoformat		Indstiller datoformatet.
Tidsformat	12 t	Indstiller tiden i 12-timers format.
	24 h*	Indstiller tiden i 24-timers format.

Lydtoner

Formål:

Til at konfigurere indstillingerne for toner, der udsendes af printeren under drift, eller når der vises en advarselsmeddelelse.

Værdier:

Kontrolpanel	Fra*	Udsender ingen tone, når indtastningen på betjeningspalet er korrekt.
	Svag	Udsender en tone, når indtastningen på betjeningspalet er korrekt.
	Normal	
	Høj	
Ugyldig tast	Fra*	Udsender ingen tone, når indtastningen på betjeningspalet er forkert.
	Svag	Udsender en tone, når indtastningen på betjeningspalet er forkert.
	Normal	
	Høj	
Maskine klar	Fra	Udsender ikke en tone, når printeren er klar at behandle et job.
	Svag	Udsender en tone, når printeren er klar at behandle et job.
	Normal*	
	Høj	
Kopi udført	Fra	Udsender ingen tone, når er kopijob er fuldført.
	Svag	Udsender en tone, når er kopijob er fuldført.
	Normal*	
	Høj	
Job fuldført	Fra	Udsender ingen tone, når et andet job end et kopijob er fuldført.
	Svag	Udsender en tone, når et andet job end et kopijob er fuldført.
	Normal*	
	Høj	
Fejl tone	Fra	Udsender ingen tone, når et job afsluttes på unormal vis.
	Svag	Udsender en tone, når et job afsluttes på unormal vis.
	Normal*	
	Høj	

Alarmtone	Fra	Udsender ingen tone, når der opstår et problem.
	Svag	Udsender en tone, når der opstår et problem.
	Normal*	
	Høj	
Ikke mere papir	Fra	Udsender ingen tone, når printeren løber tør for papir.
	Svag	Udsender en tone, når printeren løber tør for papir.
	Normal*	
	Høj	
Lav toner-alarm	Fra	Udsender ingen tone, når en toner er lav.
	Svag	Udsender en tone, når en toner er lav.
	Normal*	
	Høj	
Autoannul. alarm	Fra*	Udsender ikke en tone 5 sekunder, før printeren udfører autoannullering.
	Svag	Udsender en tone 5 sekunder, før printeren udfører autoannullering.
	Normal	
	Høj	
Basistone	Fra*	Udsender ingen tone, når betjeningspaneldisplayet vender tilbage til standardindstillingen ved at rulle sløjfemenuen.
	Svag	Udsender en tone, når en betjeningspaneldisplayet vender tilbage til standardindstillingen ved at rulle sløjfemenuen.
	Normal	
	Høj	
Alle toner	Svag	Indstiller lydstyrken for alle alarmtoner på en gang.
	Normal*	
	Høj	
	Fra	Deaktiverer alle alarmtoner.

mm/tomme

Formål:

Til at specificere standardmåleenheden, vist efter den numeriske værdi på betjeningspanelet.

Værdier:

Millimeter (mm)*	Vælger millimeter som standardmåleenhed.
Tommer (")	Vælger tommer som standardmåleenhed.

 **BEMÆRK:** Standard for mm/tomme afviger afhængigt af andre indstillinger, som f.eks. Land og Dokumentstørrelse.

Standard for Udskriftsstørrelse

Formål:

Til at specificere standardpapirstørrelsen.

Værdier:

mm-serien

A4* ¹
Brev
* ¹ Betegner lande-specifikke fabriksstandardværdier.

Tomme-serien

A4
Brev* ¹
* ¹ Betegner lande-specifikke fabriksstandardværdier.

Auto log udskr.

Formål:

Til automatisk at udskrive en jobhistorie-rapport efter hver 20. job.

Værdier:

Fra*	Udskriver ikke automatisk en jobhistorie-rapport.
Til	Udskriver automatisk en jobhistorie-rapport.

Udskriftslogger kan også udskrives ved brug af menuen **Administrationsrapport**.

Udskrift ID

Formål:

Til at specificere en lokalitet, hvor bruger-ID'en udskrives.

Værdier:

Fra*	Udskriver ikke bruger-ID'en.
Øverst til venstre	Udskriver bruger-ID'en øverst til venstre på siden.
Øverst til højre	Udskriver bruger-ID'en øverst til højre på siden.
Nederst til Venstre	Udskriver bruger-ID'en nederst til venstre på siden.
Nederst til Højre	Udskriver bruger-ID'en nederst til højre på siden.



BEMÆRK: Når der udskrives på papir af DL-størrelse, vil en del af bruger-ID'en muligvis ikke blive udskrevet korrekt.

Udskriv tekst

Formål:

Til at angive, om printeren udskriver PDL-data, som den ikke understøtter, som tekst, når denne type data modtages. Tekstdata udskrives på A4 eller brevstørrelse papir.

Værdier:

Fra	Udskriver ikke den modtagne data.
Til*	Udskriver den modtagne data som tekstdata.

Bannerark



BEMÆRK: Funktionen Bannerark er kun tilgængelig, når 250 ark-ilæggeren (ekstraudstyr) er installeret til Dell 2155cdn Multifunction Color Printer.

Formål:

Til at angive placeringen af bannerarket, og også angive den bakke, som bannerarket er lagt i.

Værdier:

Indsæt position	Fra*	Udskriver ikke bannerarket.
	Foran	Indsat inden den første side for hver kopi.
	Bag	Indsat efter den sidste side for hver kopi.
	Foran & Bag	Indsat inden den første side for hver kopi og efter den sidste side for hver kopi.
Specificer Bakke	Bakke 1*	Bannerarket er lagt i standard 250-ark-bakken.
	Bakke 2	Bannerarket er lagt i 250 ark-ilæggeren (ekstraudstyr).

RAM Disk



BEMÆRK: Funktionen RAM-disk er kun tilgængelig, når 512 MB hukommelsesmodulet (ekstraudstyr) er installeret på printeren.

Formål:

Til at allokere hukommelse til RAM-disk-filsystemet for funktionerne Sikkerhedstryk, MailBox-udskrift og Prøvetryk. Ændringen bliver effektiv, når der slukkes for printeren og tændes for den igen.

Værdier:

Deaktiver		Lad være med at allokere hukommelse til RAM disk filsystemet. Sikkerhedstryk og Prøvetryk jobs aborterer og bliver optaget på job-loggen.
Aktiver*	300 MB* 50-500 MB	Indstiller allokeringen af hukommelsen til RAM-disk-filsystemet i trin på 50 MB.



BEMÆRK: Genstart printeren, når du ændrer indstillingerne for RAM-disk menuen.

Reservebakke

Formål:

Specificerer, om der skal anvendes en anden papirstørrelse, når det papir, som er sat i den specificerede bakke, ikke svarer til papirstørrelsesindstillingerne for det aktuelle job.

Værdier:

Fra	Ingen bakkestørrelseserstatning accepteret.
Større Størrelse	Erstatter papir af den næste største størrelse. Hvis der ikke er nogen større papirstørrelse, vil printeren anvende papir af den nærmeste størrelse.
Nærmeste str.*	Anvender papir af den nærmeste størrelse.

Indstil tilgængeligt klokkeslæt

Formål:

Indstiller den tilgængelige tid for funktionerne Udskriv, Kopier, Scan og Fax.

Værdier:

Fra*	Indstiller ikke tiden for, hvornår printeren er ledig.
Til	Indstiller tiden for, hvornår printeren er ledig.
Starttidspunkt	Indstiller starttidspunktet for den tilgængelige tid.
Afslutningstidspunkt	Indstiller afslutningstidspunktet for den tilgængelige tid.
Gentagelse	Angiver ugedagen, hvor indstillingen gentages.



BEMÆRK: Vælg Tilgængelig Tid kan konfigureres, når Udskriv, Kopier, Scan eller Fax er indstillet på Til.

Udløb af sikkert job



BEMÆRK: Funktionen Udløb af Sikkert Job er kun tilgængelig, når RAM-disk er indstillet på Aktiver.

Formål:

Til at angive datoen og klokkeslættet, hvor filerne, der er gemt som Sikkerhedstryk på RAM-disken, skal slettes.

Værdier:

Udløbsmodus	Fra*	Indstiller ikke datoen og tidspunktet for, hvornår filerne, der er gemt som Sikkerhedstryk på RAM-disken, slettes.
	Til	Indstiller datoen og tidspunktet for, hvornår filerne, der er gemt som Sikkerhedstryk på RAM-disken, slettes.
Udløbsklokkeslæt		Indstiller tidspunktet for, hvornår filerne, der er gemt som Sikkerhedstryk på RAM-disken, slettes.
Gentagelse	Dagligt	Indstiller gentagelsen for, hvornår filerne, der er gemt som Sikkerhedstryk på RAM-disken, slettes dagligt.
	Ugentligt*	Indstiller gentagelsen for, hvornår filerne, der er gemt som Sikkerhedstryk på RAM-disken, slettes ugentligt.
	Månedligt	Indstiller gentagelsen for, hvornår filerne, der er gemt som Sikkerhedstryk, slettes månedligt.
Ugentlige indstillinger	Mandag	Indstiller ugedagen for, hvornår filerne, der er gemt som Sikkerhedstryk, slettes.
	Tirsdag	
	Onsdag	
	Torsdag	
	Fredag	
	Lørdag	
	Søndag*	
Månedlige indstillinger	1. dag*	Indstiller dagen i måneden for, hvornår filerne, der er gemt som Sikkerhedstryk på RAM disken, slettes.
	2-28 dag	

ColorTrack-modus

Formål:

Til at specificere, hvem der har adgang til farveudskrivning.

Værdier:

Fra*	Begrænser ikke adgangen til farveudskrivning.
Til	Begrænser adgang til farveudskrivning.

Ingen konto brugerudskrift

Formål:

Til at specificere, om det er tilladt at udskrive data uden godkendelsesinformationer.

Værdier:

Fra*	Tillader ikke, at en bruger uden konto udskriver dataene.
Til* ¹	Tillader, at en bruger uden konto udskriver dataene.
^{*1} Indstil Adgangskode for Bruger uden Konto med Dell Printer Configuration Web Tool.	

Gentaget Fejl med Farveregistrering

Formål:

Til at specificere, om der udskrives fejlrelaterede oplysninger automatisk, hvis udskrivning med ColorTrack medfører en fejl.

Værdier:

Fra*	Udskriver ikke fejlrapporten, når udskrivning med ColorTrack medfører en fejl.
Til	Udskriver fejlrapporten, når udskrivning med ColorTrack medfører en fejl.

Brevhoved, 2-sidet



BEMÆRK: Funktionen Brevhoved, 2-sidet er kun tilgængelig for Dell 2155cdn Multifunction Color Printer.

Formål:

Til at specificere, om der skal udskrives på begge sider, når der anvendes brevhoved.

Værdier:

Deaktiver*	Udskriver ikke på begge sider af brevhovedet.
Aktiver	Udskriver på begge sider af brevhovedet.

Advarsel om lav toner

Formål:

Til at specificere, om der skal vises en alarmmeddelelse, når toneren er lav.

Værdier:

Fra	Viser ikke alarmmeddelelsen, når toneren er lav.
Til*	Viser meddelelsen, når toneren er lav.

Feltet E-mail fra

Formål:

Til at specificere, om redigeringen af transmissionskilden skal aktiveres, når du bruger Scan til E-mail.

Værdier:

Deaktiver	Deaktiverer redigering af transmissionskilden.
Aktiver*	Aktiverer redigering af transmissionskilden.

Serveradressebog

Formål:

Til at specificere, om der skal søges efter e-mail-adresserne i Adressebogen for LDAP-serveren.

Værdier:

Fra*	Søger ikke efter e-mail-adresserne i Adressebogen for LDAP-serveren.
Til	Søger efter e-mail-adresserne i Adressebogen for LDAP-serveren.



BEMÆRK: Du kan kun søge efter e-mail-adresserne i Adressebogen, som er lokal, når Serveradressebog er indstillet på Fra.

Servertelefonbog

Formål:

Til at specificere, om der skal søges efter telefonnumre i Telefonbogen for LDAP-serveren.

Værdier:

Fra*	Søger ikke efter telefonnumre i Telefonbogen for LDAP-serveren.
------	-----------------------------------------------------------------

Til Søger efter telefonnumre i Telefonbogen for LDAP-serveren.



BEMÆRK: Du kan kun søge efter telefonnumrene i den lokale Telefonbog, når Servertelefonbog er indstillet på Fra.

Aktiver Wizard

Formål:

Sådan udføres opstartsopsætningen for printeren.

Værdier:

Ja Udfører opstartsopsætningen for printeren.

Nej* Udfører ikke opstartsopsætningen for printeren.

Vedligeholdelse

Anvend Vedligeholdelse menuen til at initialisere NV (ikke-flygtig) hukommelsen, konfigurere indstillingerne af planopapirets kvalitetsjusteringer og konfigurere sikkerhedsindstillingerne.



BEMÆRK: Værdier, som er mærket med en asterisk (*), er fabriksstandard-menuindstillinger.

Firmwareversion

Formål:

Til at bekræfte den aktuelle firmwareversion.

Servicetag

Formål:

Til at bekræfte servicetag'et

Ekspreskode

Formål:

Til at bekræfte ekspreservicekoden.

Papirdensitet

Formål:

Til at specificere indstillingerne af papirdensiteten.

Værdier:

Plano	Mager
	Normal*
Etikette	Mager
	Normal*

Indstil BTR



BEMÆRK: Udskriftskvaliteten varierer afhængig af de indstillingsværdier, du vælger for denne post.

Formål:

Til at specificere spændingsindstillingerne for overføringsvalsen for hver papirtype.

Værdier:

Plano	0* -6 til +6	Indstiller spændingsindstillingerne for overføringsvalsen i trin på 1. Det er ikke sikkert, at standardindstillingerne giver det bedste resultat på alle papirtyper. Hvis du ser marmorering på udskriften, skal du hæve spændingen. Hvis du ser hvide prikker på udskriften, skal du sænke spændingen.
Plano tyk	0* -6 til +6	
Omslag	0* -6 til +6	
Omslag Tykke	0* -6 til +6	
Etikette	0* -6 til +6	
Bestrøget	0* -6 til +6	
Bestrøget tyk	0* -6 til +6	
Konvolut	0* -6 til +6	
Genbrugt	0* -6 til +6	

Indstil fuser



BEMÆRK: Udskriftskvaliteten varierer afhængig af de indstillingsværdier, du vælger for denne post.

Formål:

Til at justere fuser temperaturindstillingen for hver papirtype.

Værdier:

Plano	0* -6 til +6	Indstiller fusertemperaturen i trin på 1. Det er ikke sikkert, at standardindstillingerne giver det bedste resultat på alle papirtyper. Hvis det trykte papir bliver krøllet, kan du prøve at sænke temperaturen. Hvis toneren ikke indebrændes ordentligt på papiret, kan du prøve at hæve temperaturen.
Plano tyk	0* -6 til +6	
Omslag	0* -6 til +6	
Omslag Tykke	0* -6 til +6	
Etiketete	0* -6 til +6	
Bestrøget	0* -6 til +6	
Bestrøget tyk	0* -6 til +6	
Konvolut	0* -6 til +6	
Genbrugt	0* -6 til +6	

Autoreg. Indst.

Formål:

Til at specificere, om der automatisk skal udføres farveregistreringsindstilling.

Værdier:

Fra	Udfører ikke automatisk farveregistreringsindstilling.
Til*	Udfører automatisk farveregistreringsindstilling.

Farvereg.indst.

Formål:

Til at udføre farveregistreringsindstilling manuelt.

Manuelle Farveregistreringsindstillinger er nødvendige, når printeren installeres første gang, og når printeren er blevet flyttet.



BEMÆRK: Funktionen `Farvereg. Indst.` kan konfigureres, når `Autoreg. Indst.` er indstillet på `Fra`.

Værdier:

Auto Korriger	Ja	Udfører automatisk farveregistreringskorrektion.	
	Nej*	Udfører ikke farveregistreringskorrektion.	
Farvereg.-tabel	Ja	Udskriver en farveregistreringstabel. Farveregistreringstabellen udskriver et gittermønster af gule, magenta og cyan linjer. På tabellen skal du finde de værdier på højre side, der er ved siden af linjen, som er helt lige for hver af de tre farver. Hvis værdien af denne linje er 0, behøves der ikke farveregistrering. Hvis værdien for denne linje er en anden værdi end 0, skal du specificere justeringsværdierne under <code>Lateral Justering</code> og <code>Procesjustering</code> .	
	Nej*	Udskriver ikke en farveregistreringstabel.	
Indtast nummer	LY	-9 til +9	Indstiller individuelt laterale (lodret på papirtilførselsretning) farveindstillingsværdier for Gul, Magenta og Cyan. Indtast et nummer i rækkefølgende
	LM		
	LC		
	RY	-9 til +9	lateral justering (venstre), lateral justering (højre) og procesjustering. Tryk på knappen ✓ (Indstil) for at gemme alle indstillinger.
	RM		
	RC		
	PY	-9 til +9	
	PM		
PC			



BEMÆRK: Sørg for, at du fjerner papiret fra enkeltarkilæggeren, før du udfører `Auto Korriger`.

Rengør Fremkalder

Formål:

Til at omrøre toneren i en ny tonerpatron.

Værdier:

Ja	Omrører toneren i en ny tonerpatron.
Nej*	Omrører ikke toneren i en ny tonerpatron.

Opfrisk toner

Formål:

Til at rense toneren i hver tonerpatron.

Værdier:

Gul, Magenta, Cyan, Sort	Ja	Renser toneren i den valgte tonerpatron.
	Nej*	Renser ikke toneren i hver tonerpatron.

Opfrisk tromle

Formål:

Til at rense overfladen på PHD-enheden.

Værdier:

Ja	Renser overfladen på PHD-enheden.
Nej*	Renser ikke overfladen på PHD-enheden.

Nulstil. stand.

Formål:

Til at initialisere det ikke-flygtige (NV) lager. Når denne funktion er udført og printeren er genstartet, genindstilles alle menuparametre til deres standardværdier.

Værdier:

Brugerfax	Ja	Initialiserer faxnumrene i Adressebogen.
	Nej*	Initialiserer ikke faxnumrene i Adressebogen.
Brugerscanning	Ja	Initialiserer e-mail- og serveradresser i Adressebogen.
	Nej*	Initialiserer ikke e-mail- og serveradresser i Adressebogen.

Systemsektion	Ja	Initialiserer systemparametrene.
	Nej*	Initialiserer ikke systemparametrene.

Init udsk.måler

Formål:

Til at initialisere printerens udskriftsmåler. Når udskriftsmåleren initialiseres, nulstilles måleren til nul.

Annuller lager



BEMÆRK: Funktionen Annuller Lager er kun tilgængelig, når 512 MB hukommelsesmodulet (ekstraudstyr) er installeret.

Formål:

Til at rydde alle filer gemt som Sikkerhedstryk, MailBox-udskrift, Prøvetryk og Lagret Udskrift, i RAM-disken.

Værdier:

Alt klart	Sletter alle filer gemt som Sikkerhedstryk, MailBox-udskrift og Prøvetryk, i RAM-disken.
Sikkert dokument	Sletter alle filer gemt som Sikkerhedstryk og MailBox-udskrift i RAM-disken.
Gemt dokument	Sletter alle filter, der er gemt som Lagret Udskrift i RAM-disken.

Ikke-Dell Toner

Formål:

Til at bruge tonerpatron fra en anden fabrikant.



OBS: Brug af en ikke-Dell-tonerpatron kan medføre, at din printer bliver alvorligt ødelagt. Garantien dækker ikke skader, der skyldes brug af tonerpatroner, der ikke er fra Dell.

Værdier:

Fra*	Anvender ikke tonerpatron fra en anden producent.
Til	Anvender tonerpatron fra en anden producent.

Indstil højde

Formål:

Til at specificere højden på det sted, hvor printeren er installeret.

Udladningsfænomenet for opladning af fotolederen afviger med barometertrykket. Justeringer udføres ved at specificere højden på den lokalitet, hvor printeren anvendes.



BEMÆRK: En ukorrekt højdeindstilling resulterer i dårlig udskrivningskvalitet, ukorrekt indikering af tilbageværende toner etc.

Værdier:

0 m*	Indstiller højden på printerens installationslokalitet.
1000 m	
2000 m	
3000 m	

Sikkerhedsindst.

Anvend menuen **Sikkerhedsindst.** til at indstille et kodeord for at begrænse adgangen til menuerne. Dette forhindrer, at poster ændres ved et uheld.



BEMÆRK: Værdier, som er mærket med en asterisk (*), er fabriksstandard-menuindstillinger.

Se også:

"Panellås"

Panellås

Formål:

Til at indstille en begrænset adgang til **Administ.** Menu med et kodeord og til at indstille eller ændre kodeordet.

Værdier:

Panellåsndst.	Deaktiver*	Deaktiverer kodeordsbeskyttelse af Administrat. Menu.
	Aktiver	Aktiverer kodeordsbeskyttelse af Administrat. Menu.
Ændr Kodeord* ¹	0000–9999	Indstiller eller ændrer det kodeord, der kræves for adgang til Administrat. Menu.

*¹ Dette punkt er kun tilgængeligt, når Panellåsndst. er indstillet på Aktiver.

Funktion Aktiveret



BEMÆRK: Funktionen Funktion aktiveret er kun tilgængelig, når Panellåsndst. er indstillet på Aktiver.

Formål:

Til at specificere, om hver af printerfunktionerne skal aktiveres eller deaktiveres, eller om der kræves et kodeord for at anvende funktionerne.

Værdier:

Kopier	Til*	Aktiverer Kopifunktionen.
	Til (Kodeord)	Aktiverer Kopifunktionen, men kræver et kodeord for at anvende funktionen.
	Ja (farvekodeord)	Aktiverer Kopifunktionen med en farveindstilling, men kræver et kodeord.
	Fra	Deaktiverer Kopifunktionen.
Fax	Til*	Aktiverer Faxfunktionen.
	Til (Kodeord)	Aktiverer faxfunktionerne, men kræver et kodeord for at sende faxer (kræver ikke et kodeord for at modtage indkommende faxer).
	Fra	Deaktiverer Faxfunktionen (printerens sender og modtager ikke faxer).
Scan	Til*	Aktiverer Scanningsfunktionen.
	Til (Kodeord)	Aktiverer Scanningsfunktionen, men kræver et kodeord for at anvende funktionen.
	Fra	Deaktiverer Scanningsfunktionen.

Udskriv fra USB	Til*	Aktiverer Udskrivning fra USB-funktionen.
	Til (Kodeord)	Aktiverer udskrivning fra USB-funktionen, men kræver et kodeord.
	Ja (farvekodeord)	Aktiverer Udskrivningen fra USB-funktionen med en farveindstilling, men kræver et kodeord.
	Fra	Deaktiverer Udskrivning fra USB-funktionen.
Ændr Kodeord* ¹		Ændrer kodeordet, som er indstillet under menuen Funktion Aktiveret.

*¹ Dette punkt er kun tilgængeligt, når Til (Kodeord) eller Til (Farvekodeord) er aktiveret.

Sikker Modtag.



BEMÆRK: Funktionen Sikker Modtag. er kun tilgængelig, når Panellåsindst. er indstillet på Aktiver.

Formål:

Til at specificere, om der kræves et kodeord til at modtage faxer, og til at indstille eller ændre kodeordet.

Værdier:

Sik. modt. indst.	Deaktiver*	Kræver ikke et kodeord for at modtage faxer.
	Aktiver	Kræver et kodeord for at modtage faxer.
Ændr Kodeord* ¹	0000–9999	Indstiller eller ændrer kodeordet, der kræves for at modtage faxer.

*¹ Dette punkt er kun tilgængeligt, når Sik. Modt. Indst. er indstillet på Aktiver.

Loginfejl



BEMÆRK: Funktionen Loginfejl er kun tilgængelig, når Panellåsindst. er indstillet på Aktiver.

Formål:

Til at specificere antallet af tilladte forsøg, når du logger på som administrator i Administ. Menu og menuen Rapport/Liste.

Værdier:

Fra*		Tillader ikke en administrator at logge på efter et forsøg.
Til	5	Indstiller antallet af forsøg, der er tilladt, når en administrator logger på.
	1-10	

USB-indstil.

Brug menuen `USB-indstil`. til at ændre de printerindstillinger, der påvirker en USB-port.

USB-port

Formål:

Til at specificere, om USB-porten skal aktiveres. Ændringen bliver effektiv, når der slukkes for printeren og tændes for den igen.

Værdier:

Deaktiver	Deaktiverer USB-interfacet.
Aktiver*	Aktiverer USB-interfacet.

Standardindstil.

Anvend `Standardindstil`. til at ændre menustandarderne `KOPIER`, `SCAN` eller `FAX`.

Kopistandarder

Formål:

Til at ændre menustandarderne `KOPIER`.

`Kopistandarder` tillader dig at konfigurere følgende punkter ud over punkterne under menuen `KOPIER`.

Farve

Formål:

Til at vælge farve eller sort/hvid kopiering.

Værdier:

Sort & Hvid	Udskriver i sort og hvid indstilling.
Farve*	Udskriver i farveindstilling.

Autoeksponeringsniveau

Formål:

Til at specificere standardniveauet for baggrundsundertrykning.

Værdier:

Normal*	Indstiller niveauet for baggrundsundertrykning på Normal.
Højere(1)	Indstiller niveauet for baggrundsundertrykning på Højere (1).
Højere(2)	Indstiller niveauet for baggrundsundertrykning på Højere (2).

Farvebalance

Formål:

Til at specificere standardniveauet for farvebalancen inden for området -3 til +3.

Værdier:

Gul lav densitet	$\frac{0^*}{-3 \text{ til } +3}$	Angiver farvebalanceniveauet for gul med lav densitet.
Gul med. dens.	$\frac{0^*}{-3 \text{ til } +3}$	Angiver farvebalanceniveauet for gul med medium densitet.
Gul høj densitet	$\frac{0^*}{-3 \text{ til } +3}$	Angiver farvebalanceniveauet for gul med høj densitet.
Magenta Lav Dens.	$\frac{0^*}{-3 \text{ til } +3}$	Angiver farvebalanceniveauet for magenta med lav densitet.
Magenta Med. Dens.	$\frac{0^*}{-3 \text{ til } +3}$	Angiver farvebalanceniveauet for magenta med medium densitet.
Magenta Høj Dens.	$\frac{0^*}{-3 \text{ til } +3}$	Angiver farvebalanceniveauet for magenta med høj densitet.

Cyan lav densitet	0* -3 til +3	Angiver farvebalanceniveauet for cyan med lav densitet.
Cyan Med. Dens.	0* -3 til +3	Angiver farvebalanceniveauet for cyan med medium densitet.
Cyan høj densitet	0* -3 til +3	Angiver farvebalanceniveauet for cyan med høj densitet.
Sort lav densitet	0* -3 til +3	Angiver farvebalanceniveauet for sort med lav densitet.
Sort Medium Dens.	0* -3 til +3	Angiver farvebalanceniveauet for sort med medium densitet.
Sort høj densitet	0* -3 til +3	Angiver farvebalanceniveauet for sort med høj densitet.

Scannestandarder

Til at ændre menustandarderne SCAN.

Scannestandarder tillader dig at konfigurere følgende punkter ud over punkterne under menuen SCAN.

Farve

Formål:

Til at specificere, om der skal udskrives i farve eller sort og hvid.

Værdier:

Farve	Sort & Hvid*	Udskriver i sort og hvid.
	Farve	Udskriver i farve.

Farveindstilling

Formål:

Til at specificere standardniveauet for baggrundsundertrykning.

Værdier:

S/H-tast	Sort & Hvid*	Indstiller, om der skal scannes i sort og hvid, når Sort & Hvid er valgt for en farveindstilling.
	Gråtoner	Indstiller, om der skal scannes i gråtoner, når Sort & Hvid er valgt for en farveindstilling.
Knappen Farve	Farve*	Indstiller, om der skal scannes i farve, når Farve er valgt for en farveindstilling.
	Farve(Foto)	Indstiller, om der skal scannes i farve (foto), når Farve er valgt for en farveindstilling. Den er egnet til fotografiske billeder.

Autoeksponeringsniveau

Formål:

Til at specificere standardniveauet for baggrundsundertrykning.

Værdier:

Normal*	Indstiller niveauet for baggrundsundertrykning på Normal.
Højere(1)	Indstiller niveauet for baggrundsundertrykning på Højere (1).
Højere(2)	Indstiller niveauet for baggrundsundertrykning på Højere (2).

TIFF filformat

Formål:

Til at specificere standard TIFF filformatet.

Værdier:

TIFF V6*	Indstiller standard TIFF filformatet på TIFF V6.
TTN2	Indstiller standard TIFF filformatet på TTN2.

Billedkomprimering

Formål:

Til at specificere billedkomprimeringsniveauet.

Værdier:

Høj	Indstiller billedkomprimeringsniveauet på Høj.
Medium*	Indstiller billedkomprimeringsniveauet på Medium.
Lav	Indstiller billedkomprimeringsniveauet på Lav.

Maks. e-mailstørrelse

Formål:

Til at specificere den maks. e-mailstørrelse, som kan sendes.

Værdier:

2048 KB*	Indstiller den maks. e-mailstørrelse, som kan sendes, i trin på 1.
50-16384	

Faxstandarder

Formål:

Til at ændre menustandarderne `Fax`. Se "Faxmenu" angående yderligere oplysninger.

Udskriv fra USB-standarder

Til at ændre standarderne for menuen `Udskriv fra USB-standarder`.

`Udskriv fra USB-standarder` gør det muligt at konfigurere følgende punkter ud over punkterne under menuen `Udskriv fra USB`.

Farve

Formål:

Til at specificere, om der skal udskrives i sort og hvid eller i farve.

Værdier:

Sort & Hvid	Udskriver i sort og hvid.
Farve*	Udskriver i farve.

Bakke-indstil.

Brug menuen `Bakke-indstil` til at definere de printmedier, der er lagt i standard 250-ark-bakken og 250 ark-ilæggeren (ekstraudstyr).



BEMÆRK: Værdier, som er mærket med en asterisk (*), er fabriksstandard-menuindstillinger.

Bakke 1

Formål:

Til at specificere det papir, der lægges i standard 250-ark bakken.

Værdier:

Papirstørrelse	A4 ^{*1}
mm-serien	A5
	B5
	Brev
	Folio
	Legal
	Executive
	Konvolut nr. 10
	Monarch-konvolut
	Monarch-konvolut L
	DL-konvolut
	DL-konvolut L
	C5-konvolut
	Brugervalgt størrelse
Tomme-serien	Brev ^{*1}
	Folio
	Legal
	A4
	A5
	B5
	Executive
	Konvolut nr. 10
	Monarch-konvolut
	Monarch-konvolut L
	DL-konvolut
	DL-konvolut L
	C5-konvolut
Brugervalgt Størrelse	

Papirtype	Plano*	
	Plano tyk	
	Omslag	
	Omslag Tykke	
	Etikette	
	Konvolut	
	Genbrugt	
	Brevhoved	
	Fortrykt papir	
	Forhullet papir	
	Farve	
	Plano Side 2	
	Plano tyk Side 2	
	Genbrugt Side 2	
	Farve S2	
Vis Pop-up	Fra	Viser ikke en pop-up-meddelelse, der beder om indstilling af Papirtype og Papirstørrelse, når der lægges papir i standard 250-arkbakken.
	Til*	Viser en pop-up-meddelelse, der beder om indstilling af Papirtype og Papirstørrelse, når der lægges papir i standard 250-arkbakken.

*1 Betegner lande-specifik fabriksstandardværdi.



BEMÆRK: Se "Understøttede papirstørrelser" for mere information om understøttede papirstørrelser.

Bakke 2



BEMÆRK: Funktionen Bakke 2 er kun tilgængelig, når der er installeret en 250 ark-ilægger (ekstraudstyr).

Formål:

Til at indstille det papir, som er lagt i 250 ark-ilæggeren (ekstraudstyr).

Værdier:

Papirstørrelse	A4* ¹
mm-serien	A5
	B5
	Brev
	Folio
	Legal
	Executive
	Tomme-serien
	Folio
	Legal
	A4
	A5
	B5
	Executive
	Papirtype
	Plano tyk
	Genbrugt
	Brevhoved
	Fortrykt papir
	Forhullet papir
	Farve
	Plano Side 2
	Plano tyk Side 2
	Genbrugt Side 2
Farve S2	

Vis Pop-up	Fra	Viser ikke en pop-up-meddelelse, der beder om indstilling af Papirtype og Papirstørrelse, når der lægges papir i standard 250- ark-ilæggeren.
	Til*	Viser en pop-up-meddelelse, der beder om indstilling af Papirtype og Papirstørrelse, når der lægges papir i standard 250- ark-ilæggeren.

*1 Betegner lande-specifik fabriksstandardværdi.

Panelprog

Formål:

Til at bestemme sproget for teksten på betjeningspanelet.

Værdier:

English*
Français
Italiano
Deutsch
Español
Dansk
Nederlands
Norsk
Svenska

Udskriv Menu

Anvend Udskriv Menu til at udskrive et job med funktionerne Sikkerhedstryk, Privat postboks, Udskrift, Offentlig postboks, Udskrift og Prøvetryk.



BEMÆRK: Værdier, som er mærket med en asterisk (*), er fabriksstandardmenuindstillinger.

Sikkerhedstryk



BEMÆRK: Funktionen Sikkerhedstryk er kun tilgængelig, når RAM-disk er indstillet på Aktiver.

Formål:

Til at udskrive konfidentielle jobs. Printerens kan gemme jobbet i hukommelsen, indtil du kommer hen til printerens og skriver kodeordet på betjeningspanelet.

Værdier:

Vælg bruger-ID	Indtast kodeordet, du specificerede i printerdriveren.	
Alle Dokumenter ^{*1}	Udskriv og slet	Sletter alle dokumenter fra printerens hukommelse, når de er udskrevet.
	Slet	Sletter alle dokumenter fra printerens hukommelse.
dokument n ^{*2}	Udskriv og slet	Sletter det specificerede dokument fra printerens hukommelse, når det er blevet udskrevet.
	Slet	Sletter det specificerede dokument fra printerens hukommelse.

*¹ Dette punkt er kun tilgængeligt, når der er gemt flere udskrivningsjobs.

*² Dokumentnavnet vises. Den gemte dato og det gemte klokkeslæt vises, hvis dokumentnavnet ikke er specificeret.

Privat Postboks



BEMÆRK: Funktionen Privat Postboks er kun tilgængelig, når RAM-disk er indstillet på Aktiver.

Formål:

Til at specificere, om og hvordan jobbet, der er gemt i den Private Postboks, skal udskrives.

Værdier:

Vælg bruger-ID	Indtast kodeordet, du specificerede i printerdriveren.		
Alle Dokumenter* ¹	Udskriv og slet	Sletter alle dokumenter fra printerens hukommelse, når de er udskrevet.	
	Udskriv	Udskriver alle dokumenter og gemmer dem i hukommelsen.	
	Slet	Sletter alle dokumenter fra printerens hukommelse.	
dokument n* ²	Udskriv og slet	Sletter det specificerede dokument fra printerens hukommelse, når det er blevet udskrevet.	
	Udskriv	Udskriver det specificerede dokument og gemmer det i hukommelsen.	
	Slet	Sletter det specificerede dokument fra printerens hukommelse.	

*¹ Dette punkt er kun tilgængeligt, når der er gemt flere udskrivningsjobs.

*² Dokumentnavnet vises. Den gemte dato og det gemte klokkeslæt vises, hvis dokumentnavnet ikke er specificeret.

Offentlig Postboks



BEMÆRK: Funktionen Offentlig Postboks er kun tilgængelig, når RAM-disk er indstillet på *Aktiver*.

Formål:

Til at specificere, om og hvordan jobbet, der er gemt i den Offentlige Postboks, skal udskrives.

Værdier:

Vælg bruger-ID Alle Dokumenter ^{*1}	Udskriv og slet	Sletter alle dokumenter fra printerens hukommelse, når de er udskrevet.
	Udskriv	Udskriver alle dokumenter og gemmer dem i hukommelsen.
	Slet	Sletter alle dokumenter fra printerens hukommelse.
dokument n ^{*2}	Udskriv og slet	Sletter det specificerede dokument fra printerens hukommelse, når det er blevet udskrevet.
	Udskriv	Udskriver det specificerede dokument og gemmer det i hukommelsen.
	Slet	Sletter det specificerede dokument fra printerens hukommelse.

*1 Dette punkt er kun tilgængeligt, når der er gemt flere udskrivningsjobs.

*2 Dokumentnavnet vises. Den gemte dato og det gemte klokkeslæt vises, hvis dokumentnavnet ikke er specificeret.

Prøvetryk



BEMÆRK: Funktionen Prøvetryk er kun tilgængelig, når RAM-disk er indstillet på Aktiver.

Formål:

Til kun at udskrive et eksemplar og kontrollere udskriftsresultatet, inden alle eksemplarer udskrives. Dette forhindrer, at et stort antal fejludskrevne eksemplarer udskrives på en gang.

Værdier:

Vælg bruger-ID Alle Dokumenter* ¹	Udskriv og slet	Sletter alle dokumenter fra printerens hukommelse, når de er udskrevet.
	Udskriv	Udskriver alle dokumenter og gemmer dem i hukommelsen.
	Slet	Sletter alle dokumenter fra printerens hukommelse.
dokument n* ²	Udskriv og slet	Sletter det specificerede dokument fra printerens hukommelse, når det er blevet udskrevet.
	Udskriv	Udskriver det specificerede dokument og gemmer det i hukommelsen.
	Slet	Sletter det specificerede dokument fra printerens hukommelse.

*¹ Dette punkt er kun tilgængeligt, når der er gemt flere udskrivningsjobs.

*² Dokumentnavnet vises. Den gemte dato og det gemte klokkeslæt vises, hvis dokumentnavnet ikke er specificeret.

Sikker Modtag.



BEMÆRK: Sørg for, at Panellåsindst. er aktiveret, før du aktiverer Sikker Modtag..

Formål:

Til at specificere, om der kræves et kodeord til at modtage faxer, og til at indstille eller ændre kodeordet.

Værdier:

Kodeord Indtaster kodeordet for at få adgang til det konfidentielle job.

Kopieringsmenu

Anvend menuerne KOPI til at konfigurere forskellige kopieringsfunktioner.



BEMÆRK: Værdier, som er mærket med en asterisk (*), er fabriksstandard-menuindstillinger.

Valg af Bakke

Formål:

Til at specificere inputbakken.

Værdier:

Bakke1*	Papiret fremføres fra standard 250-ark bakken.
Bakke2* ¹	Papiret fremføres fra 250 ark-ilæggeren (ekstraustyr).
SSF	Papiret fremføres fra enkeltarkilæggeren.

¹ Dette punkt er kun tilgængeligt, når der er installeret en 250 ark-ilægger (ekstraustyr).

SSF-papirstørrelse



BEMÆRK: Funktionen SSF-papirstørrelse er kun tilgængelig, når udskrivningsmedia er lagt i enkeltarkilæggeren.

Formål:

Til at specificere enkeltarkilæggerens standardpapirstørrelse.

Værdier:

mm-serien

A4* ¹
A5
B5
Brev
Folio
Legal
Executive
Konvolut nr. 10
Monarch-konvolut
DL-konvolut
C5-konvolut

¹ Betegner lande-specifikke fabriksstandardværdier.

Tomme-serien

Brev ^{*1}
Folio
Legal
A4
A5
B5
Executive
Konvolut nr. 10
Monarch-konvolut
DL-konvolut
C5-konvolut
^{*1} Betegner lande-specifikke fabriksstandardværdier.

SSF-papirtype



BEMÆRK: Funktionen SSF-papirtype er kun tilgængelig, når udskrivningsmedia er lagt i enkeltarkilæggeren.

Formål:

Til at specificere enkeltarkilæggerens standardpapirtype.

Værdier:

Plano [*]
Plano tyk
Omslag
Omslag Tykke
Bestrøget
Bestrøget Tyk
Konvolut
Genbrugt
Brevhoved

Fortrykt papir
Forhullet papir
Farve
Plano Side 2
Plano tyk Side 2
Genbrugt Side 2
Farve S2

Samlet

Formål:

Til at sortere kopijobbet. Hvis du f.eks. ønsker at tage to kopier af dokumenter med tre sider, udskrives et komplet sæt af dokumenterne med tre sider en ad gangen.

Værdier:

Fra	Sorterer ikke et kopijob.
Til	Sorterer et kopijob.
Auto*	Sorterer kun automatisk et kopijob, når du anvendes ADF.

Reducerer/Forstør

Formål:

Til at reducere eller forstørre størrelsen af et kopieret billede.

Værdier:

mm-serien

Special 100 %
50%
A4→A5 (70 %)
B5→A5 (81 %)
100%*
A5→B5 (122 %)
A5→A4 (141 %)

200%

Tomme-serien

Special 100 %

50%

Protokol→Brev (64
%)

Legal→Brev (78 %)

100%*

Sætning→Brev (129
%)

Sætning→Legal (154
%)

200%



BEMÆRK: Du kan indstille værdierne i procent for Special.

Dokumentstørrelse

Formål:

Til at specificere standarddokumentstørrelsen.

Værdier:

mm-serien

Auto *1

A4

A5

B5

Brev

Folio

Legal

Executive

Tomme-serien

Auto ^{*1}
Brev
Folio
Legal
A4
A5
B5
Executive

^{*1} Betegner lande-specifikke
fabriksstandardværdier.



BEMÆRK: Når `Auto` er valgt, antager printeren, at dokumentstørrelsen er størrelsen for udskrivningsmediet, der er lagt i standard 250-ark-bakken eller enkeltarkilæggeren.

Original type

Formål:

Til at forbedre billedkvaliteten ved at vælge originaldokumentets type.

Værdier:

Tekst	Anvendes til dokumenter med tekst.
Tekst & Foto [*]	Anvendes til dokumenter med både tekst og fotos.
Foto	Anvendes til dokumenter med fotos.

Lysere/Mørkere

Formål:

Til at gøre kopien lysere eller mørkere end originalen.

Værdier:

Lysere3	Fungerer godt med mørkt tryk.
Lysere2	
Lysere1	
Normal*	Fungerer godt med standard maskinskrevne eller udskrevne dokumenter.
Mørkere1	Fungerer godt med lyst tryk eller svage
Mørkere2	blyantsmarkeringer.
Mørkere3	

Skarphed

Formål:

Til at justere skarpheden, så kopien bliver skarpere eller blødere end originalen.

Værdier:

Skarpere	Gør kopien skarpere end originalen.
Normal*	Gør ikke kopien skarpere eller blødere end originalen.
Blødere	Gør kopien blødere end originalen.

Farvemætning

Formål:

Til at justere mængden af farver, så farverne bliver mørkere eller lysere end på originalen.

Værdier:

Høj	Forøger farvemætningen, så kopiens farve bliver klarere.
Normal*	Farvemætningen er den samme som originalen.
Lav	Reducerer farvemætningen, så kopiens farve bliver lettere.

Autoeksponering

Formål:

Til at undertrykke baggrunden på originalen, så teksten på kopien forstærkes.

Værdier:

Fra	Undertrykker ikke baggrunden.
Til*	Undertrykker baggrunden for at forstærke teksten.

2-sidet

Formål:

Til at specificere, om der skal tages en duplekskopi og vælges en hæftningsposition.

Værdier:

1 -> 1-sidet*	Udskriver på én side af et ark papir.
Indbinding langs lang kant	Udskriver på begge sider af et ark papir, der skal bindes langs den lange kant.
Indbinding langs kort kant	Udskriver på begge sider af et ark papir, der skal bindes langs den korte kant.

Flere op

Formål:

Til at udskrive to originale sider, så de passer på et ark papir.

Værdier:

Fra*	Foretager ikke Flere op-udskrivning.
Auto	Reducerer automatisk de originale sider, så de passer på et ark papir.
ID-kopi	Udskriver de originale sider på et ark papir i den oprindelige størrelse.
Manuel	Udskriver de originale sider på et ark papir i den originale størrelse, der er specificeret i Reducer/Forstør.

Margin Top/Bund

Formål:

Til at specificere kopiens øverste og nederste margin.

Værdier:

0,2"* (4 mm*) Indstiller værdierne i trin på 0,1" (1 mm).

0,0–2,0" (0–50 mm)

Margin ven./højre

Formål:

Til at specificere kopiens venstre og højre margin.

Værdier:

0,2"* (4 mm*) Indstiller værdierne i trin på 0,1" (1 mm).

0,0–2,0"

(0–50 mm)

Margin Midt

Formål:

Til at specificere kopiens margin i midten.

Værdier:

0,0"* (0 mm*) Indstiller værdierne i trin på 0,1" (1 mm).

0,0–2,0" (0–50 mm)

Scannemenu

Anvend menuerne SCAN til at konfigurere forskellige scannerfunktioner.



BEMÆRK: Værdier, som er mærket med en asterisk (*), er fabriksstandard-menuindstillinger.

Scan til USB-hukommelse

Gem til

Formål:

Til at gemme det scannede billede på en USB-hukommelse, der er tilsluttet til printeren.

Værdier:

Gem til	Gemmer det scannede billede til rod eller mapper på en USB-hukommelse.
---------	------------------------------------------------------------------------

Scan til E-mail

E-mail til

Formål:

Til at specificere modtageren af e-mailen, så det scannede billede vedhæftes.

Værdier:

Modtager	Tastatur	Indtaster en e-mail-adresse med tastaturet.
	Adressebog	Søger efter en e-mail-adresse i Adressebogen.
	E-mailgruppe	Søger efter en e-mail-adresse i E-mailgruppen i Adressebogen.
	Søg i Lokal Adressebog	Søger efter en e-mail-adresse i den Lokale Adressebog.
	Søger i Serveradressebog	Søger efter en e-mail-adresse i Serveradressebogen.

Fra Indstilling

Formål:

Til at specificere afsenderen af e-mailen.

Værdier:

Tastatur	Indtaster en e-mail-adresse med tastaturet.
Lokal Adressebog	Søger efter en e-mail-adresse i den Lokale Adressebog.
Serveradressebog	Søger efter en e-mail-adresse i Serveradressebogen.

Scan til Netværk

Scan til

Formål:

Til at gemme det scannede billede på en netværksserver eller en computer.

Værdier:

Netværk (computer)	Gemmer det scannede billede på en computer med SMB-protokollen (Server Message Block).
Netværk (server)	Gemmer det scannede billede på en server med FTP-protokollen.
Søg Adressebog	Søger efter en serveradresse og specificerer den som overførselsdestination.

Scan til Program

Formål:

Til at gemme scannede data på en computer.

Funktionen Scan til Program gør det muligt at importere scannede data fra printeren til en computer, der er tilsluttet via et USB-kabel. ScanKnap Kontrol skal være installeret på computeren for at modtage dataene.

Filformat

Formål:

Til at specificere filformatet til at gemme det scannede billede.

Værdier:

PDF*
MultisideTIFF
TIFF
JPEG

Farveindstilling

Formål:

Til at vælge farve eller sort/hvid scanning.

Værdier:

Sort & Hvid	Scanner i sort og hvid indstilling. Fungerer godt med tekster.
-------------	----------------------------------------------------------------

Gråtoner	Scanner i gråtoneindstilling. Fungerer godt med tekster og fotos.
Farve*	Scanner i farveindstilling. Fungerer godt med tekster og fotos.
Farve(Foto)	Scanner i farveindstilling. Fungerer godt med fotos.

Opløsning

Formål:

Til at specificere det scannede billedes opløsning.

Værdier:

200 x 200 dpi*

300 x 300 dpi

400 x 400 dpi

600 x 600 dpi

Dokumentstørrelse

Formål:

Til at specificere standardpapirstørrelsen.

Værdier:

mm-serien

A4*

A5

B5

Brev

Folio

Legal

Executive

*1 Betegner lande-specifikke
fabriksstandardværdier.

Tomme-serien

Brev*
Folio
Legal
A4
A5
B5
Executive
*1 Betegner lande-specifikke fabriksstandardværdier.

Lysere/Mørkere

Formål:

Til at justere densiteten for at gøre det scannede billede lysere eller mørkere end originalen.

Værdier:

Lysere3	Fungerer godt med mørkt tryk.
Lysere2	
Lysere1	
Normal*	Fungerer godt med standard maskinskrevne eller udskrevne dokumenter.
Mørkere1	Fungerer godt med lyst tryk eller svage blyantsmarkeringer.
Mørkere2	
Mørkere3	

Skarphed

Formål:

Til at justere skarpheden, så det scannede billede bliver skarpere eller blødere end originalen.

Værdier:

Skarpere	Gør det scannede billede skarpere end originalen.
Normal*	Gør ikke det scannede billede skarpere eller blødere end originalen.
Blødere	Gør det scannede billede blødere end originalen.

Kontrast

Formål:

Til at justere mængden af farver, så farvernes kontrast bliver mørkere eller lysere end på originalen.

Værdier:

Høj	Justerer mængden af farver, så farvernes kontrast bliver mørkere eller lysere end på originalen.
Medium*	Justerer ikke mængden af farver, så farvernes kontrast bliver mørkere eller lysere end på originalen.
Lav	Justerer mængden af farver, så farvernes kontrast bliver lysere end på originalen.

Autoeksposering

Formål:

Til at undertrykke baggrunden på originalen, så teksten på kopien forstærkes.

Værdier:

Fra	Undertrykker ikke baggrunden.
Til*	Undertrykker baggrunden for at forstærke teksten.

Margin Top/Bund

Formål:

Til at specificere det scannede billedes øverste og nederste margin.

Værdier:

0,1"* (2 mm*)	Indstiller værdierne i trin på 0,1" (1 mm).
<hr/>	
0,0–2,0" (0–50 mm)	

Margin ven./højre

Formål:

Til at specificere det scannede billedes venstre og højre margin.

Værdier:

0,1"* (2 mm*)	Indstiller værdierne i trin på 0,1" (1 mm).
<hr/>	
0,0–2,0" (0–50 mm)	

Margin Midt

Formål:



Til at specificere det scannede billedes margin i midten.

Værdier:

0,0"* (0 mm*)	Indstiller værdierne i trin på 0,1" (1 mm).
<hr/>	
0,0–2,0" (0–50 mm)	

Faxmenu

Brug menuerne FAX til at konfigurere forskellige faxfunktioner.

-  **BEMÆRK:** FAX-funktionen kan ikke anvendes, med mindre du indstiller en landekode under Land. Hvis Land ikke indstilles, vises en meddelelse Indstil Land for Fax på displayet.
-  **BEMÆRK:** Værdier, som er mærket med en asterisk (*), er fabriksstandard-menuindstillinger.

Faxtil

Formål:

Til at specificere modtageren.

Værdier:

Modtager	Tastatur*	Indtaster faxnummeret med et tastatur.
	Hurtigopkald	Indtaster det gemte hurtigopkaldsnummer.
	Telefonbog	Søger efter faxnummeret i Telefonbogen.
	Gruppeopk.	Søger efter faxnummeret i Gruppeopkaldet i Telefonbogen.
	Søg i Lokal Telefonbog	Søger efter faxnummeret i den lokale Telefonbog.
	Søg i Servertelefonbog	Søger efter faxnummeret i Servertelefonbogen.

Opløsning

Formål:

Til at specificere scanningsopløsningen for at forbedre udskriftskvaliteten.

Værdier:

Standard*	Egnet til dokumenter med tegn i normal størrelse.
Fin	Egnet til dokumenter, der indeholder små tegn eller tynde linjer eller dokumenter, der er udskrevet ved hjælp af matrixprinter.
Superfin	Egnet til dokumenter, der indeholder meget fine detaljer. Indstillingen <i>Superfin</i> er kun aktiveret, hvis fjernmaskinen også understøtter indstillingen <i>Superfin</i> . Se bemærkningerne nedenfor.
Foto	Egnet til dokumenter, der indeholder fotografiske billeder.



BEMÆRK: Faxer, der er scannet i funktionen *Superfin* sendes med den højeste opløsning, der understøttes af modtagerenheden.

Lysere/Mørkere

Formål:

Til at justere densiteten for at gøre kopien lysere eller mørkere end originalen.

Værdier:

Lysere3	Fungerer godt med mørkt tryk.
Lysere2	
Lysere1	

Normal* Fungerer godt med standard maskinskrevne eller
udskrevne dokumenter.

Mørkere1 Fungerer godt med lyst tryk eller svage
Mørkere2 blyantsmarkeringer.

Mørkere3

Rør på

Formål:

Til at sende eller modtage faxer manuelt.

Værdier:

Fra* Sender eller modtager ikke faxer manuelt.

Til Sender eller modtager faxer manuelt.

Forsinket Start

Formål:

Til at sende en fax på et senere tidspunkt.

Værdier:

Fra* Sender ikke en fax på et senere
tidspunkt.

Til Sender en fax på et senere tidspunkt.



BEMÆRK: Maks. 19 forsinkede faxjobs kan gemmes i Dell 2155cdn
Multifunction Color Printer.

ForespørgselModtag

Formål:

Til at modtage faxer fra det fjerne faxapparat, når du ønsker at modtage det.

Værdier:

Fra* Modtager ikke faxer med Forespørgsel Modtag.

Til Modtager faxer med Forespørgsel Modtag.

Fax-forside

Formål:

Til at indstille, om der skal fastgøres en forside til faxer.

Værdier:

Fra* Fastgør ikke en forside til faxer.

Til Fastgør en forside til faxer.

Udskriv fra USB-menu



BEMÆRK: Funktionen Udskriv fra USB-menu er kun tilgængelig, når der er sat en USB-hukommelse i USB-porten.

Dokument

Formål:

Til at specificere det gemte dokument i biblioteket, filen eller mappen i en USB-hukommelse.

Vælg Bakke

Formål:

Værdier:

Bakke 1*

Bakke 2*¹

SSF

^{*1} Dette punkt er kun tilgængeligt, når der er installeret en 250 ark-ilægger (ekstraustyr).

SSF-papirstørrelse

Formål:

Værdier:

mm-serien

A4 ^{*1}
A5
B5
Brev
Folio
Legal
^{*1} Betegner lande-specifikke fabriksstandardværdier.

Tomme-serien

Brev ^{*1}
Folio
Legal
A4
A5
B5
^{*1} Betegner lande-specifikke fabriksstandardværdier.

SSF-papirtype

Formål:

Værdier:

Plano [*]
Plano tyk
Omslag
Omslag Tykke
Bestrøget
Bestrøget Tyk
Konvolut
Genbrugt

Brevhoved
Fortrykt papir
Forhullet papir
Farve
Plano Side 2
Plano tyk Side 2
Genbrugt Side 2
Farve S2

2-sidet



BEMÆRK: Funktionen 2-sidet er kun tilgængelig for Dell 2155cdn Multifunction Color Printer.

Formål:

Til at udskrive på begge sider af et ark papir.

Værdier:

1 -> 1-sidet*	Udskriver på én side af et ark papir.
Indbinding langs lang kant	Udskriver på begge sider af et ark papir, der skal bindes langs den lange kant.
Indbinding langs kort kant	Udskriver på begge sider af et ark papir, der skal bindes langs den korte kant.

Layout

Formål:

Til at specificere udskriftslayout.

Værdier:

1 op*	Udskriver en side på én side af et ark papir.
2 op	Udskriver to sider på én side af et ark papir.
4 op	Udskriver fire sider på én side af et ark papir.

PDF-kodeord

Formål:

Til at indtaste kodeordet, når du udskriver de sikre PDF-job.

Værdier:

Indtast PDF-kodeord	Indtast kodeordet for at udskrive det sikre PDF-job.
---------------------	------------------------------------------------------













Panellås

Denne funktion forhindrer uautoriserede personer i at ændre de indstillinger, som er foretaget af maskin-administratoren. Til almindelig udskrivning kan man vælge poster fra menuen, og printerindstillingerne forbliver uændrede. Til almindelig udskrivning kan posterne konfigureres med brug af printerdriveren.





BEMÆRK: Deaktivering af betjeningspanelmenuerne forhindrer ikke adgang til Lagret udskrift og menuen Bakke-indstil.



Aktivering af Panellåsen

- 1 Tryk på knappen  (Menu).
- 2 Tryk på knappen , indtil `Systemkonfiguration` er fremhævet, og tryk derefter på knappen  (Indstil).
- 3 Tryk på knappen , indtil `Administ. Menu` er fremhævet, og tryk derefter på knappen  (Indstil).
- 4 Tryk på knappen , indtil `Sikkerhedsindstillinger` er fremhævet, og tryk derefter på knappen  (Indstil).
- 5 Sørg for, at `Panellås` er fremhævet, og tryk derefter på knappen  (Indstil).
- 6 Sørg for, at `Panellås Indstil` er fremhævet, og tryk derefter på knappen  (Indstil).
- 7 Tryk på knappen , indtil `Aktiver` er fremhævet, og tryk derefter på knappen  (Indstil).
- 8 Indtast det nye kodeord, og tryk derefter på knappen  (Indstil).











➡ **OBS:** Sørg for at huske kodeordet. Proceduren, der er beskrevet nedenfor, gør det muligt at nulstille kodeordet, men indstillingerne for Adressebog og Telefonbog slettes.

- Sluk for printeren. Hold derefter knappen  (Menu) nede, mens du tænder for printeren. Udfør trin 8 og 9.
- 9 Indtast kodeordet igen for at bekræfte det kodeord, du har indtastet, og tryk derefter på knappen  (Indstil).

Koderodet er nu ændret.

 **BEMÆRK:** Hvis du ændrer kodeordet, mens Panellås er Aktiver, skal du udføre trin 1 til 5 ovenfor. Tryk på knappen , indtil *Endr kodeord* er fremhævet, og tryk derefter på knappen  (Indstil). Udfør trin 8 til 9 ovenfor for at nulstille kodeordet. Dermed ændres kodeordet.













Deaktivering af Panellåsen

- 1 Tryk på knappen  (Menu).
- 2 Tryk på knappen , indtil *Systemkonfiguration* er fremhævet, og tryk derefter på knappen  (Indstil).
- 3 Tryk på knappen , indtil *Administ. Menu* er fremhævet, og tryk derefter på knappen  (Indstil).
- 4 Tryk på knappen , indtil *Sikkerhedsindstillinger* er fremhævet, og tryk derefter på knappen  (Indstil).
- 5 Sørg for, at *Panellås* er fremhævet, og tryk derefter på knappen  (Indstil).
- 6 Sørg for, at *Panellås Indstil* er fremhævet, og tryk derefter på knappen  (Indstil).
- 7 Sørg for, at *Deaktiver* er fremhævet, og tryk derefter på knappen  (Indstil).
- 8 Indtast det aktuelle kodeord, og tryk derefter på knappen  (Indstil).
Indstillingen er nu ændret.

Nulstilling af Standarder

Efter du har udført denne funktion og genstartet printeren, nulstilles alle menu-parametrene, med undtagelse af parametrene for netværket, tilbage til deres standardværdier.

Når du Bruger Betjeningspanelet

- 1 Tryk på knappen  (Menu).
- 2 Tryk på knappen , indtil `Systemkonfiguration` er fremhævet, og tryk derefter på knappen  (Indstil).
- 3 Tryk på knappen , indtil `Administ. Menu` er fremhævet, og tryk derefter på knappen  (Indstil).
- 4 Tryk på knappen , indtil `Vedligeholdelse` er fremhævet, og tryk derefter på knappen  (Indstil).
- 5 Tryk på knappen , indtil `Nulstil. Stand.` er fremhævet, og tryk derefter på knappen  (Indstil).
- 6 Tryk på knappen , indtil den ønskede indstilling er fremhævet, og tryk derefter på knappen  (Indstil).
- 7 Tryk på knappen , indtil `JA` er fremhævet, og tryk derefter på knappen  (Indstil).

Printeren genstartes automatisk.

Forklaring af din printer-software

Brug den cd med *Drivere og hjælpeprogrammer* CD, som blev leveret med din printer, til at installere en kombination af software-programmer, afhængigt af dit operativsystem.

Printerstatusvindue

Vinduet Printerstatus gør dig opmærksom på en advarsel, eller når der opstår en fejl, hvis der f.eks. opstår papirstop, eller toneren er ved at være opbrugt.

Som standard starter vinduet Printerstatus kun, når der opstår en fejl. Når der opstår en fejl, kommer fejlmeddelelsen frem på vinduet Printerstatus. Du kan indstille Printerstatusvinduet til altid at starte, når der udskrives i Egenskaber for udskrivningsstatusvindue.

Du kan også kontrollere tonerniveauet, mængden af papir, der er tilbage eller konfigurationen af alternativer for den lokale printer.

Status Monitor Konsol

Brug Status Monitor Konsol til at styre flere eksemplarer af Statusvindue for en bestemt printer.

Vælg en printer fra listevisningen (eller Printervalg) ved at klikke på dens navn for at åbne et Statusvindue for en bestemt printer.

Dell Supplies Management System™

Du kan åbne Dell Supplies Management System dialogboksen fra Alle programmer menuen eller skrivebordsikonet.

Du kan bestille tilbehør pr. telefon eller på Internettet.

- 1 Klik på Start→ Alle programmer→ Dell Printere→ Supplerende farvelasersoftware→ Dell Supplies Management System.
Vinduet Dell Supplies Management System kommer frem.
- 2 Vælg din printer på listen Vælg printermodel.
- 3 Hvis du bestiller over Internettet:

- a Når du ikke får information fra printeren automatisk ved to-vejs kommunikationen, vises et vindue, der beder dig om, at indtaste servicetagnummeret. Skriv dit Dell printer-servicetagnummer i det dertil beregnede felt.

Dit servicetagnummer er placeret på indersiden af printerens dæksel til tonerpåfyldning.
 - b Vælg et URL fra Vælg Genbestillings-URL listen.
 - c Klik på Besøg Dell-websted for bestilling af printertilbehør.
- 4 Hvis du bestiller pr. telefon, skal du ringe til det nummer, som vises under Bestil pr. telefon sektionen.

Værktøj til at Lave Brugeropsætningsdisk

Værktøj til at lave brugeropsætningsdisk-programmet, som findes i mappen MakeDisk i mappen Hjælpeprogrammer på *Drivere og Hjælpeprogrammer-cd*'en og printerdriverne, som findes på *Drivere og hHjælpeprogrammer-cd*'en, anvendes til at lave driverinstallationspakker, som indeholder bruger-driverindstillinger. En driverinstallationspakke kan indeholde en gruppe lagrede printerdriver-indstillinger og anden data for ting som f.eks.:

- Udskrivningsretning og Flere-op (dokumentindstillinger)
- Vandmærker
- Font-referencer

Hvis du vil installere printerdriveren med de samme indstillinger på flere computere, der kører det samme operativsystem, skal du lave en opsætningsdisk på en floppy disk eller på en server på netværket. Brug af den opsætningsdisk, du har lavet, reducerer den arbejds mængde, som kræves, når du installerer printerdriveren.

- Installer på forhånd Dell™ 2155cdn Multifunction Color Printer driveren på den computer, som opsætningsdisken laves på.
- Opsætningsdisken kan kun anvendes på det operativsystem, som disken blev lavet på, eller på computere, som kører det samme operativsystem. Lav en separat opsætningsdisk for hver af operativsystemerne.

Opdatering af software

Firmware- og/eller driveropdateringer kan hentes fra Dell support websiden på support.dell.com.

Printerindstillinger-hjælpeprogram

Du kan åbne Statusvindue, Værktøjskasse, Opdater, Fejlfinding, Adressebogseditor, Scanknap Kontrol og Dell ScanCenter ved hjælp af HurtigstartHjælpeprogram vinduet.

 **BEMÆRK:** Hurtigstart Hjælpeprogram understøttes kun på Windows.

For at benytte Hurtigstart Hjælpeprogram, skal du vælge at installere Hurtigstart Hjælpeprogrammet, når du installerer Dell-softwaren.

Se ”Klargøring til Delt Udskrivning” vedrørende oplysninger omkring installation af softwaren.

For at åbne Hurtigstart hjælpeprogram vinduet:

- 1 Klik på Start→ Alle Programmer→ Dell Printere→ Supplerende Farvelasersoftware→ Hurtigstart Hjælpeprogram.

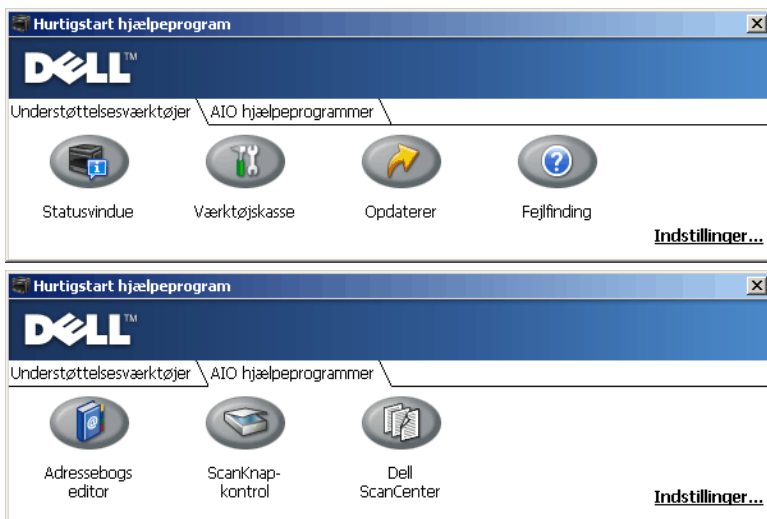

Hurtigstart Hjælpeprogram vinduet har syv knapper: Statusvindue, Værktøjskasse, Opdater, Fejlfinding, Adressebogseditor, Scanknap Kontrol og Dell ScanCenter.

For at forlade Hurtigstart Hjælpeprogram vinduet:

- 1 For at afslutte skal du trykke på X-knappen øverst til højre i vinduet.

For at få detaljer skal du klikke på knappen Hjælp for hvert program.

Status vindue

Statusvindue knappen åbner Printerstatus vinduet. For yderligere information omkring brugen af statusvindue, henvises til "Printerstatusvindue."

Værk tøjsskabe

Knappen Værktøjsskabe åbner Værktøjsskabet. For yderligere information omkring brugen af værktøjsskabet, henvises til "Forklaring af Værktøjsskabets menuer."

Opdater

Opdater knappen opdaterer Dell-softwaren og printer-firmwaren.

Fejlfinding

Fejlfinding knappen åbner Fejlfindingsoversigten, der giver dig mulighed for selv at løse problemer.

Adressebogseditor

Knappen Adressebogseditor åbner Adressebogseditoren, som gør dig i stand til at registrere kontaktinformation såsom tlf. numre og e-mail adresse. For yderligere information omkring brugen af adressebogseditor, henvises til "Brug af Adressebogseditor."

Scannap Kontrol

Knappen Scannap Kontrol åbner Scannap Kontrollen, som giver dig mulighed for at angive hvordan Scannap Kontrollen opfører sig til scanningsbegivenheder, som enheden genererer (Kun USB-tilslutning). For yderligere information omkring brugen af Scannap Kontrol, henvises til "Scanning fra Betjeningspanelet."

Dell ScanCenter

Knappen Dell ScanCenter åbner Dell ScanCenter, der er et PaperPort-program, som giver dig mulighed for at scanne og sende indscanningerne direkte til PaperPort eller andre programmer på din computer, uden først at køre PaperPort-programmet. For yderligere oplysninger om anvendelsen af Dell ScanCenter, henvises til "Dell ScanCenter" eller PaperPort's Hjælp menu.

Adressebøger

Der er adskillige adressebøger tilgængelige for scan og fax tjenester. Adressebøgerne hjælper dig med at organisere kontaktinformation såsom e-mail-adresser, faxnumre samt serverinformation, og vælger hurtigt modtageren eller lokaliserer adresserne. Adressebog-dataene kan fås fra printeren eller en fjern LDAP-server.



BEMÆRK: Tlf. Bogen er beskrevet som en af Adressebøgerne i dette afsnit.



BEMÆRK: Flere oplysninger om installering af LDAP-serveren, henvises til "LDAP-server" og "LDAP-brugertilknøtning". For information omkring LDAP-adressebøger, henvises til "Serveradressebog" og "Servertelefonbog."

Adressebogstyper

- E-mail Adressebog (for Scan til e-mail)
E-mail-adresser registreret, for at sende det scannede dokument via e-mail
- E-mail Gruppe (for Scan til E-mail)
Grupper af e-mail-adresser registreret, for at sende det scannede dokument via e-mail
- LDAP-server Adressebog (for Scan til E-mail)
E-mail-adresser registreret i adressebogs dataene gennem LDAP-serveren, for at sende det scannede dokument via e-mail
- Netværksadressebog (for Scan til Netværk)
Computer- og FTP-server information registreret, for at sende det scannede dokument til en computer eller ftp-server
- Telefonbog (for Fax)
Faxnumre registreret, for at sende dokumenter fra din printer

- Gruppe Opkald (for Fax)
Gruppe af faxnumre registreret, for at sende dokumenter fra din printer
- LDAP-server Telefonbog (for Fax)
Faxnumre registreret i telefonbogs-dataene gennem LDAP-serveren, for at sende dokumenter fra din printer
- PC Fax Adressebog (for Direkte Fax)
Faxnumre registreret, for at sende dokumenter fra din computer
- PC Fax Adressebog for grupper (for Direkte Fax)
Gruppe af faxnumre registreret, for at sende dokumenter fra din computer

Tilføj og Rediger Optegnelser til Adressebøgerne

Der er følgende tre måder, at tilføje eller redigere optegnelser til adressebøgerne:

- Printerens betjeningspanel
- Adressebogseditor
- Dell Printer Configuration Web Tool

Tjenester	Egenskaber	Adressebogstyper	Registrering af Optegnelse		
			Printerens Betjeningspanel	Adressebogs editor	Dell Printer Configuration Web Tool
Scan	E-mail	Adressebog	-	●	●
		E-mailgruppe	-	●	●
		Serveradressebog (LDAP-server)	-	-	-
	Netværk	Adressebog	-	●	●

Fax	Fax	Telefonbog	●	●	●
		Gruppeopk.	●	●	●
		Servertelefonbog (LDAP-server)	-	-	-
Direkte fax	PC faxadressebog	PC faxadressebog	-	●	-
		PC Faxadressebog - gruppe	-	●	-

Brug af Printerens Betjeningspanel

Du kan indtaste faxnumre direkte på betjeningspanelet.



BEMÆRK: For oplysninger om installering af en ny optegnelse, henvises til ”Indstilling af hurtigopkald”.

Brug af Adressebogseditor

Du kan bruge den Adressebogseditor , der er installeret på din computer til at tilføje eller redigere optegnelser. Adressebogseditor synkroniseres med adressebøgerne i din printer og opdateres samtidigt med, at du gemmer ændringerne i Adressebogseditor.



BEMÆRK: Denne værktøj understøttes på både Microsoft Windows og Apple Macintosh.



BEMÆRK: Når printeren og din computer er forbundet via USB, skal du installere scannerdriveren.

Med Adressebogseditoren kan du:

- Automatisk modtage data fra printerens adressebøger ved opstart
- Synkronisere med printeren
- Giver dig mulighed for at importere adressebogsdata fra CSV-fil, WAB-fil, MAPI og LDAP-server
- Giver dig mulighed for at eksportere adressebogsdata ind i en CSV-fil

Adressebogspanel

Der er to adressebøger, som du kan kontrollere i Adressebogseditoren: Enheds-adressebog for Fax, e-mail samt Server og PC Fax Adressebog for Direkte Fax.

For Microsoft Windows:

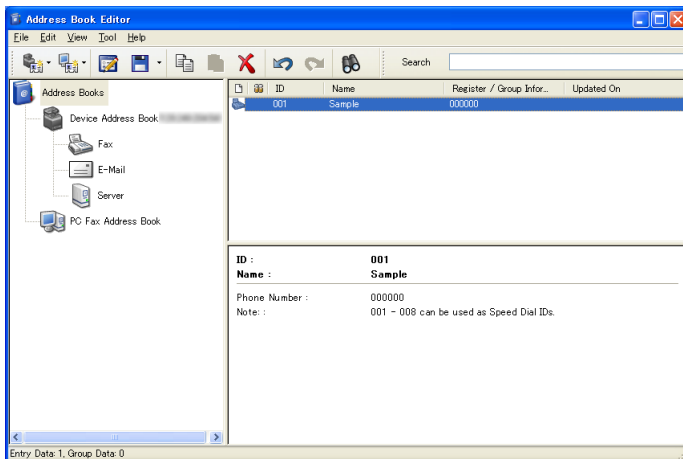

For Apple Macintosh:

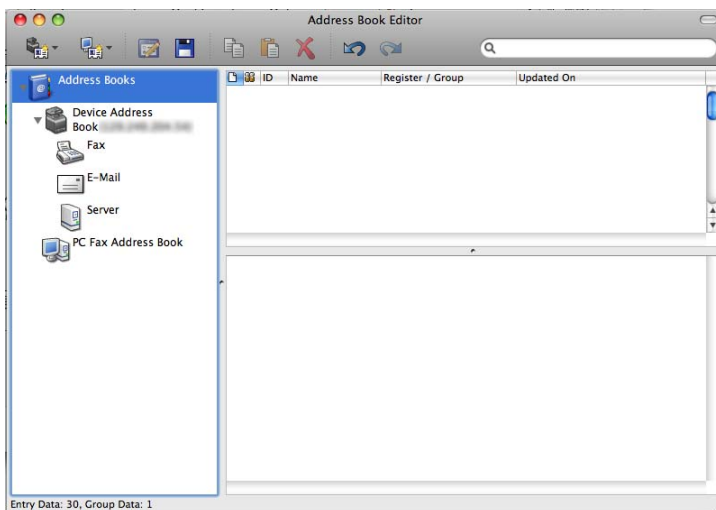

- Enhedsadressebog
 - Fax

Links til printerens Adressebog for Faxfunktion. Du kan registrere op til 200 faxnumre og 6 grupper med 200 faxnumre.

- E-mail

Links til printerens Adressebog for Scan til E-mail funktion. Du kan registrere op til 100 e-mail-adresser og 10 grupper med 10 e-mail-adresser.

- Server

Links til printerens Adressebog for Scan til Netværkfunktion. Du kan registrere op til 32 serverinformationer.

- PC faxadressebog

Du kan kontrollere PC Faxadressebogen for brugen af Direkte Faxfunktion på din computer. Du kan registrere op til 500 faxnumre og 500 grupper med 500 faxnumre.

Redigere en optegnelse:

- 1 Vælg en Adressebog, hvor den optegnelse du ønsker at redigere, er gemt.
- 2 Vælg en optegnelse, som du ønsker at redigere.
- 3 Klik på Rediger knappen og indtast ny information.
- 4 Klik på Gem tasten for at gemme ændringerne.



BEMÆRK: Når adressebogs-optegnelserne er opdateret, synkroniserer den med printeren og opdaterer samtidig din printers adressebog.

Brug af Dell Printer Configuration Web Tool

Du kan bruge Dell Printer Configuration Web Tool ved at benytte en almindelig web browser.



BEMÆRK: For oplysninger om installering af en ny optegnelse, henvises til ”Adressebog”.



BEMÆRK: Når adressebogs-optegnelserne er opdateret, synkroniserer den med printeren og opdaterer samtidig din printers adressebog.

Status Monitor Widget for Macintosh

Status Monitor Widget er et hjælpeprogram til printeren, der sørger for effektiv brug af printeren gennem udveksling af information mellem Macintosh og printeren.

Status Monitor Widgetfunktion

- Overvågning af Dell-printere
Giver dig mulighed for at kontrollere de Dell printere, der aktuelt er forbundet til din Macintosh
- Modtagning af Alarmer
Alarmerer dig om problemer såsom papirstop eller lavt tonerniveau
- Bestilling af Tilbehør
Giver dig mulighed for adgang til websiden for bestilling af tilbehør

Inden Installation af Status Monitor Widget

Operativsystemer

- Mac OS X 10.4.11
- Mac OS X 10.5
- Mac OS X 10.6

Netværksprotokoller og interfaces

- LPR
- Port 9100
- Bonjour
- USB 2.0 og 1.1 (Ved forbindelse til adskillige printere af den samme model via USB kabler, kan kun den printer, der genkendes først, blive overvåget i Status Monitor Widget.)

Installation af Status Monitor Widget

- 1 Dobbeltklik på Status Monitor Installations ikonet i Finder vinduet.
- 2 Følg instruktionerne på skærmen.

Når Installation Gennemført skærmen vises, er installationen afsluttet.

 **BEMÆRK:** Indtastning af det administrative loginnavn og kodeord er påkrævet under installationsprocessen.

Åbning og Lukning af Status Monitor Widget

Åbning af Status Monitor Widget

- 1 Klik på Dashboard ikonet i Dock for at starte Dashboard.



- 2 Klik på Plus (+) tegnet for at vise Widget-bjælken.

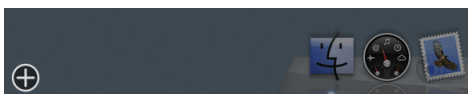

- 3 Klik på ikonet for Status Monitor i Widget Bjælken. Printer Status vinduet vises.

 **BEMÆRK:** Hvis beskeden Vælg en printer vises, skal du vælge din printer i Præferencer. (For mere information omkring Præferencer, se "Præferencer.")



Lukning af Status Monitor Widget

- 1 Klik på Luk (x) knappen i det øverste venstre hjørne på Printerstatus vinduet.



Printerstatusvindue

Når Status Monitor Widget er aktiveret, vises Printerstatus vinduet på Dashboardet.



Printerstatus Besked Område

Viser en besked for den aktuelle printerstatus.

-  **BEMÆRK:** Status Monitor Widget får automatisk printerinformation på det opdaterede interval, som kan specificeres i Præferencer. Ligeledes, opfriskes printerstatus når Dashboardet startes eller Præferencer lukkes.
-  **BEMÆRK:** Hvis Status Monitor Widget ikke modtager respons fra printeren, vises beskeden Kan ikke modtage printer information.
-  **BEMÆRK:** Når printeren er forbundet med et USB-kabel, kan du ikke kontrollere printerens status under en udskrivning eller scanning.

Printerstatus Billede Område

Viser billedet af printerens tilstand.

- Anslået tonerniveau billede

Viser det anslåede tonerniveau for hver farve, hvis printeren fungerer ordentligt.



-  **BEMÆRK:** Hvis hjælpeprogrammet ikke modtager respons fra printeren, vil Ukendt toner billede vises.

- **Printerfejl billede**

Viser et indikationsbillede når en fejl opstår.



En fejl er opstået, og printeren kræver din opmærksomhed for at løse et problem.



En fejl er opstået, og printeren kan ikke benyttes.



En ukendt fejl er opstået, og printeren kan ikke benyttes.

Bestil Tilbehør knap

Klik på denne knap for at vise Bestil vinduet.

For at skjule Bestil vinduet, skal du klikke på Bestil Tilbehør igen.

Info (i) knap

Klik på denne knap for at åbne Præferencer.



BEMÆRK: Knappen info (i) vises i det nederste højre hjørne af vinduet, når cursoren er over Printerstatus vinduet. Knappen info (i) er en standardknap, der vises på tværs af alle widgets.

Bestil Vindue

Dette vindue giver dig information om bestilling af printertilbehør via telefon eller fra websiden.

For at åbne Bestil vinduet:

- 1 Klik på Bestil Tilbehør i Printerstatus vinduet.

Bestil vinduet vises.



BEMÆRK: Bestil vinduet vises, når tonerniveauet er lavt.



Bestil online

- Besøg Dell-websted for bestilling af printertilbehør hyperlink
Klik på Besøg Dell-websted for bestilling af printertilbehør hyperlink for at få adgang til websiden for bestilling af Dell-printer tilbehør.
- URL liste
Viser en liste over tilgængelige URL's, hvor du kan bestille Dell-printer tilbehør.
Vælg en URL adresse, når Besøg Dell-websted for bestilling af printertilbehør hyperlink bliver klikket.

Bestil Over Telefonen

- Telefonnummer liste
Viser en liste over tilgængelige telefonnumre, som du kan ringe for at bestille Dell-printer tilbehør.

Præferencer

For at åbne Præferencer:

- 1 Klik på info (i) knappen i Printerstatus vinduet.

Præferencer vises.



BEMÆRK: Knappen info (i) vises i det nederste højre hjørne af vinduet, når cursoren er over Printerstatus vinduet. Knappen info (i) er en standardknap, der vises på tværs af alle widgets.

Printer: FAX Dell 2155cdn Color MFP (60:7A:AD)

Opdateringsinterval for status: 10 Sek. (0 - 600)

SNMP-gruppenavn: public ver.0.2.7

Tjenestemærke: Hent mærke [input] udført

Printer

Viser en liste over tilgængelige printernavne i pull down-menuen. Den første printer, der er vist på denne liste, er sat som standard.

Opdateringsinterval for Status

Du kan specificere opdateringsintervallet for printerstatus. Som standard er den sat til at modtage printer information hver 10. sekund. Den kan indstilles fra 0 sekunder til 600 sekunder.

SNMP-samfundsnavn

Du kan skifte SNMP (Simple Network Management Protocol) samfundsnavnet, hvis du benytter standard samfundsnavn (offentligt). Op til 31 karakterer kan indtastes.

Servicetagnummerknap

Klik på denne knap for at få servicetagnummeret.



BEMÆRK: Du kan ikke få servicetagnummeret, når printeren er forbundet med et USB-kabel.

udfør knap

Klik på denne knap for at vende tilbage til Printerstatus vinduet.

Status monitor konsol for Linux

Status Monitor Konsol er et hjælpeprogram til printeren, der sørger for effektiv brug af printeren gennem udveksling af information mellem Linux og printeren.

Status Monitor Konsol Funktion

- Overvågning af Dell-printere
Giver dig mulighed for at kontrollere de Dell-printere, der aktuelt er forbundet til din Linux.
- Modtagning af Alarmer
Alarmerer dig om problemer såsom papirstop eller lavt tonerniveau.
- Bestilling af Tilbehør
Giver dig mulighed for adgang til websiden for bestilling af tilbehør.

Inden Installation af Status Monitor Konsol



BEMÆRK: Status Monitor Konsollen kræver, at følgende moduler installeres.

- Python, PyGTK, Net-SNMP, cups-libs og xog-open

Bekræft venligst, at disse moduler er installeret inden du installerer Status Monitor Konsollen.



BEMÆRK: Status Monitor Konsollen er tilgængelig, når printeren er forbundet til et netværk (LPR eller port 9100). USB-forbindelse understøttes ikke.

Distributioner

- Red Hat[®] Enterprise Linux[®] WS 4
- Red Hat Enterprise Linux 5 Desktop
- SUSE[®] Linux Enterprise Desktop 10
- SUSE Linux Enterprise Desktop 11

Udskrivningssystem

- CUPS (Common Unix Printing System)

Installation af Status Monitor Konsollen

- 1 Aktiver terminalen og log ind som en superbruger.
- 2 Skriv følgende rpm-kommando i terminalvinduet.

```
# rpm -ivh (Skriv pakkens filnavn)
```

Knappen Detaljer

Klik på denne knap for at åbne Printerstatus vinduet. Hvis en ikke-supporteret printer vælges, vil den åbne Dell Printer Configuration Web Tool. For yderligere oplysninger om Dell Printer Configuration Web Tool, se "Dell Printer Configuration Web Tool."

Knappen Opfrisk

Klik på denne knap for at opdatere information for printerne.

Knappen Luk

Klik på denne knap for at lukke Valg af Printer vinduet.

Printer Statusvindue

Når printeren er specificeret i Valg af Printer vinduet, vises Printerstatus vinduet.

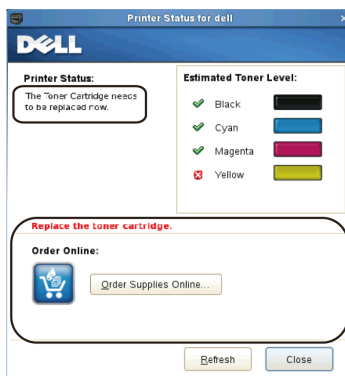
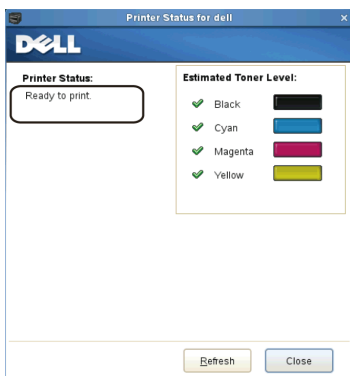

Printerstatus Besked Område

Viser en besked for den aktuelle printerstatus.

 **BEMÆRK:** Status Monitor Konsollen får automatisk printerinformationen på det opdaterede interval, som kan specificeres i Indstillinger vinduet. Ligeledes bliver printerstatus opdateret, når Opfrisk bliver klikket.

 **BEMÆRK:** Hvis Status Monitor Konsollen ikke modtager respons fra printeren, vises beskeden Kan ikke modtage printer information.

Printerstatus Billede Område

- Aktuelle Tonerstatus Ikoner

Viser ikoner for den aktuelle status for hver toner.

 Tonerniveauet er mere end 30 %.

 Tonerniveauet er mindre end 29 %.

 Tonerniveauet er mindre end 9 %.

 Tonerniveauet er ukendt.

- Anslået tonerniveau billeder

Holder dig informeret om den mængde toner, der er tilbage for hver farve.

Toner alarm

Viser en alarmbesked, når enhvert resterende tonerniveau er lavt, tomt eller ukendt.

Bestil online

- Bestil Tilbehør Onlineknap

Klik på denne knap for at få adgang til webstedet for bestilling af Dell-printertilbehør. Denne knap vises, når mængden af toner bliver mindre end 30 %.

Knappen Opfrisk

Klik på denne knap for at opdatere status for printeren.

Knappen Luk

Klik på denne knap for at lukke Printerstatus vinduet.

Dell Supplies Management System vindue

Dette vindue giver dig information om bestilling af printertilbehør via telefon eller fra websiden.

For at åbne Dell Supplies Management System vindue:

- 1 Klik på Bestil Tilbehør Online knappen i Printerstatus vinduet.
ELLER

Klik på Dell Printere→ Dell Supplies Management System.



Vælg Printermodel

Vælg navnet på din printermodel.

Bestil online

- Bestil Tilbehør Onlineknap
 - Når Regular URL vælges i Vælg Genbestil URL:
Klik på denne knap for at åbne Servicetagnummer vinduet.
 - Når den primære URL vælges i Vælg Genbestil URL:
Klik på denne knap for at åbne support websiden.
- Vælg genbestilling URL
Viser en liste over tilgængelige URL's, hvor du kan bestille Dell-printer tilbehør. Vælg en URL-adresse, der skal bruges, når Bestil Tilbehør Online knappen bliver klikket.
 - Regular URL: <http://Accessories.us.dell.com/sna/PrinterSeg.aspx>
 - Premier URL: <http://premier.dell.com>

Bestil pr. telefon

- For at bestille Dell-printertilbehør pr. telefon, ring til følgende
Vælg dit land med telefonnummeret fra listen, og ring til det viste telefonnummer for at bestille tilbehør.

Knappen Luk

Klik på denne knap for at lukke Dell Supplies Management System vinduet.

Service tag vindue

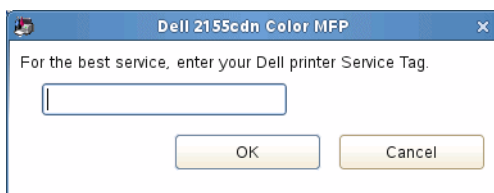

- 1 Indtast servicetagnummeret på Dell-printeren.



BEMÆRK: For information omkring servicetagnummer, henvises til "Ekspres Servicekode og Servicetag."

Vindues indstillinger

For at åbne Indstillingervinduet:

- 1 Klik på Indstillinger knappen i Valg af printer vinduet.
Indstillinger vinduet vises.

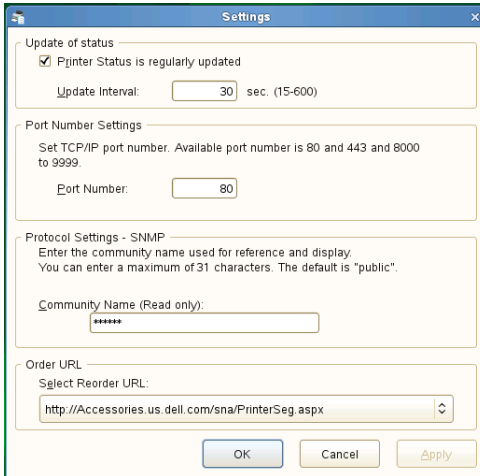

Opdatering af status

- Printerstatus er regelmæssigt opdateret afkrydsningsboks
Vælg afkrydsningsboksen for at aktivere/deaktivere Printerstatus til at blive opdateret i et specificeret interval.
- Opdatere interval tekstboks
Specificer opdateringsintervallet for printerstatus.

Portnummerindstillinger

- Portnummer
Specificer portnummeret i Portnummer tekstboksen for at åbne indstillingssiden for din printer i en web browser.

Protokolindstillinger - SNMP

- Samfundsnavn
Indtast samfundsnavnet på SNMP i Samfundsnavn tekstboksen.

Bestil URL

- Vælg genbestilling URL

Den valgte URL-adresse er opsat som standardwebside for Vælg Genbestil URL i Dell Supplies Management System vinduet.

Forklaring af fonte

Skrifttyper og Fonte

En font er et sæt af tegn og symboler, som er lavet med et særskilt design. Det særskilte design kaldes en *skrifttype*. De skrifttyper, du vælger føjer personlighed til et dokument. Velvalgte skrifttyper gør det nemmere at læse et dokument.

Printeren har flere residente fonte i PCL 5/PCL 6. Se "Permanente fonte" angående en liste over alle residente fonte.

Vægt og Stil

Skrifttyper findes ofte i forskellig vægt og stil. Disse variationer modificerer den originale skrifttype, så du f.eks. kan fremhæve vigtige ord i teksten eller fremhæve bogtitler. Den forskellige vægt og stil er beregnet til at komplementere den originale skrifttype.

Vægt refererer til tykkelsen af de linjer, som danner tegnene. Tykkere linjer giver mørkere tegn. Nogle ord, som almindeligvis anvendes til at beskrive vægten af en skrifttype, er fed, medium, lys, sort og kraftig.

Stil refererer til andre modifikationer af skrifttypen, som f.eks. hældning og bredde. Kursiv og skrå er stilarter, hvor tegnene hælder. Smal, sammentrængt og bred er tre almindelige stilarter, som modificerer tegnbredderne.

Nogle fonte kombinerer flere vægt- og stilmodifikationer f.eks. Helvetica BdOb. En gruppe af flere vægt- og stilvariationer af en enkelt skrifttype kaldes en *skrifttype-familie*. De fleste skrifttype-familier har fire variationer: almindelig, kursiv (skrå), fed og fed kursiv (fed skrå). Nogle familier har flere variationer, som den følgende illustration af Helvetica skrifttype-familien viser:

Helvetica	ABCDEFGHIJKLMNOPQRSTUVWXYZabcdefghijklmnopqrstuvwxyz1234567890
Helvetica Oblique	ABCDEFGHIJKLMNOPQRSTUVWXYZabcdefghijklmnopqrstuvwxyz1234567890
Helvetica Bold	ABCDEFGHIJKLMNOPQRSTUVWXYZabcdefghijklmnopqrstuvwxyz1234567890
Helvetica Bold Oblique	ABCDEFGHIJKLMNOPQRSTUVWXYZabcdefghijklmnopqrstuvwxyz1234567890
Helvetica Narrow	ABCDEFGHIJKLMNOPQRSTUVWXYZabcdefghijklmnopqrstuvwxyz1234567890
Helvetica Narrow Oblique	ABCDEFGHIJKLMNOPQRSTUVWXYZabcdefghijklmnopqrstuvwxyz1234567890
Helvetica Narrow Bold	ABCDEFGHIJKLMNOPQRSTUVWXYZabcdefghijklmnopqrstuvwxyz1234567890
Helvetica Narrow Bold Oblique	ABCDEFGHIJKLMNOPQRSTUVWXYZabcdefghijklmnopqrstuvwxyz1234567890

Pitch og Punktstørrelse

Størrelsen af en font er specificeret som enten en pitch eller en punktstørrelse, afhængigt af, om fonten er fast mellemrum eller proportional.

I *fast mellemrum* fonte, har hvert tegn den samme bredde. *Pitch* anvendes til at specificere størrelsen af fonte med fast mellemrum. Den er et mål for det antal tegn, som udskrives på en enkelt vandret tommetype. F.eks. udskriver alle 10-pitch fonte 10 tegn pr. tomme (cpi) og alle 12-pitch fonte udskriver 12 cpi:

Courier	10 Pitch	1234567890
Courier-Bold	10 Pitch	1234567890
Courier	12 Pitch	123456789012
Courier-Bold	12 Pitch	123456789012



I *proportionale* (eller *typografiske*) fonte, kan hver karakter have en forskellig bredde. Da proportionale fonte har tegn med forskellige bredder, specificeres fontstørrelsen i punktstørrelse, ikke pitch. *Punktstørrelse* refererer til højden af tegnene i fonten. Et *punkt* defineres som 1/72 tomme. Tegnene i en font, som er udskrevet med 24-punkt, vil blive dobbelt så store som tegnene i den samme font, som er udskrevet med 12-punkt.

Den følgende illustration viser eksempler på en font, som er udskrevet i forskellige punktstørrelser:

48 point 36 point

24 point 18 point 12 point 10 point

Punktstørrelsen af en font er defineret som afstanden fra toppen af det højeste tegn til bunden af det laveste tegn i fonten. På grund af definitionen af punktstørrelsen kan forskellige fonte, som udskrives med den samme punktstørrelse, fremstå ret forskellige i størrelse. Dette skyldes, at der er andre fontparametre, som påvirker udseendet af fonten. Punktstørrelsen af en font er imidlertid en udmærket specifikation af den relative størrelse af en font. De følgende eksempler illustrerer to meget forskellige proportionale fonter 14 punkt:

ITC Avant Garde
abcdefghijklmnopqrstuvwxyz
ITC Zapf Chancery
abcdefghijklmnopqrstuvwxyz

Bitmapfonte og Konturfonte

Denne printer anvender både bitmapfonte og konturfonte.

Bitmap fonte gemmes i printerens hukommelse som prædefinerede mønstre af dele, som repræsenterer en skrifttype med en specifik størrelse, stil og opløsning. Den følgende illustration viser et eksempel på et tegn fra en bitmapfont.

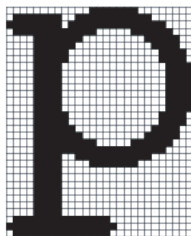

Bitmapfontte findes i forskellige skrifttypestile og punktstørrelser som fonte, der kan nedhentes.

Kontur fonte (også kaldet *vektor* fonte) gemmes som computerprogrammer, som definerer konturerne af tegnene i fonten. Hver gang du udskriver tegn fra en konturfont, laver printerens en bitmap med tegn i den punktstørrelse, du vælger, og gemmer den midlertidigt i printerens hukommelse.



Disse midlertidige bitmapfontte slettes, når du slukker for eller nulstiller printerens. Konturfontte giver udskrivningsfleksibilitet i mange forskellige punktstørrelser.

Din printer anvender forskellige konturfontformater til nedhentning af fonte til printerens. PCL 5/PCL 6 anvender Intellifont og TrueType konturfontte. Der er tusinder af forskellige konturfontte til rådighed i disse forskellige fontformater fra forskellige font-producenter.

Hvis du planlægger at anvende mange bitmapfontte og konturfontte, der kan nedhentes, eller hvis du agter at anvende mange forskellige størrelser af konturfontte, kan det være nødvendigt at anskaffe ekstra hukommelse til din printer.

Permanente fonte

Din printer er udstyret med permanente fonte, som er gemt permanent i printerhukommelse. Forskellige fonte er til rådighed i PCL 5/PCL 6. Nogle af de mest populære skrifttyper, som f.eks. Courier og TimesNew, er til rådighed for alle printersprog.

Den følgende oversigt viser alle de permanente fonte i din printer. Se ”Udskrivning af liste med eksempler på fonte” angående instruktioner for, hvordan man udskriver eksempler på fontene. Du kan vælge de permanente fonte fra dit softwareprogram eller fra betjeningspanelet.

Permanente bitmapfonte og konturfonte		
PCL 5/PCL 6		
CG Times	CG Omega BdIt	Coronet
CG Times It		
CG Times Bd	Garamond Antiqua	Marigold
CG Times BdIt	Garamond Krsv	
	Garamond Hlb	Arial
Univers Md	Garamond KrsvHlb	Arial It
Univers MdIt		Arial Bd
Univers Bd	Courier	Arial BdIt
Univers BdIt	Courier It	
Univers MdCd	Courier Bd	TimesNew
Univers MdCdIt	Courier BdIt	TimesNew It
Univers BdCd		TimesNew Bd
Univers BdCdIt	LetterGothic	TimesNew BdIt
	LetterGothic It	
AntiqueOlv	LetterGothic Bd	Symbol
AntiqueOlv It		
AntiqueOlv Bd	Albertus Md	Wingdings
	Albertus XBd	
CG Omega		
CG Omega It	Clarendon Cd	

Permanente bitmapfonte og konturfonte		
PCL 5/PCL 6		
CG Omega Bd		
Times Roman	Palatino Roman	N C Schbk Roman
Times It	Palatino It	N C Schbk It
Times Bd	Palatino Bd	N C Schbk Bd
Times BdIt	Palatino BdIt	N C Schbk BdIt
Helvetica	ITCBookman Lt	ITC A G Go Bk
Helvetica Ob	ITCBookman LtIt	ITC A G Go BkOb
Helvetica Bd	ITCBookmanDm	ITC A G Go Dm
Helvetica BdOb	ITCBookmanDm It	ITC A G Go DmOb
CourierPS	HelveticaNr	ZapfC MdIt
CourierPS Ob	HelveticaNr Ob	
CourierPS Bd	HelveticaNr Bd	ZapfDingbats
CourierPS BdOb	HelveticaNr BdOb	
SymbolPS		

Symbolsæt

Et symbolsæt er en samling af alfabetiske og numeriske tegn, tegnsætning og specielle tegn, som er til rådighed i den valgte font. Symbolsæt understøtter kravene om forskellige sprog eller specifikke programmer, som f.eks. matematiske symboler, som anvendes til videnskabelige tekster.

I PCL 5/PCL 6, definerer et symbolsæt også, hvilket tegn der udskrives for hver tast på tastaturet (eller mere specifikt, for hvert *kodepunkt*). Nogle programmer kræver forskellige tegn ved nogle kodepunkter. For at understøtte flere programmer og sprog, er din printer udstyret med 36 symbolsæt for de permanente PCL 5/PCL 6-fonte.

Symbol sæt for PCL 5/PCL 6

Ikke alle fontnavne understøtter alle de angivne symbolsæt.

Roman 8 (standard)	ISO 8859-1 Latin 1	ISO 8859-2 Latin 2
ISO 8859-9 Latin 5	ISO 8859-10 Latin 6	PC-8
PC-8 DN	PC-775 Baltic	PC-850 Multilingual
PC-852 Latin 2	PC-1004 OS/2	PC Turkish
Windows 3.1 Latin 1	Windows 3.1 Latin 2	Windows 3.1 Latin 5
DeskTop	PS Text	MC Text
Microsoft Publishing	Math 8	PS Math
Pi Font	Legal	ISO 4 United Kingdom
ISO 6 ASCII	ISO 11 Swedish:names	ISO 15 Italian
ISO 17 Spanish	ISO 21 German	ISO 60 Norwegian v1
ISO 69 French	Windows 3.0 Latin 1	Windows Baltic
Symbol	Wingdings	ITC ZapfDingbats MS

Forklaring af printermeddelelser

Printerens betjeningspanel viser fejlmeddelelser, der beskriver printerens aktuelle modus og angiver mulige printerproblemer, som du skal løse. Dette kapitel indeholder en liste over fejlkoder og angiver, hvordan du kan rydde disse fejlmeddelelser.

- ➔ **OBS:** Når der vises en fejlmeddelelse, er de resterende udskrivningsdata på printeren samt oplysningerne akkumuleret i printerens hukommelse ikke sikrede.
- 📎 **BEMÆRK:** Der vises en fejlkode i en fejlmeddelelse.
- 📎 **BEMÆRK:** Når det gælder fejlmeddelelser, der ikke er angivet i dette kapitel, skal du se instruktionerne i hver enkelt fejlmeddelelse.

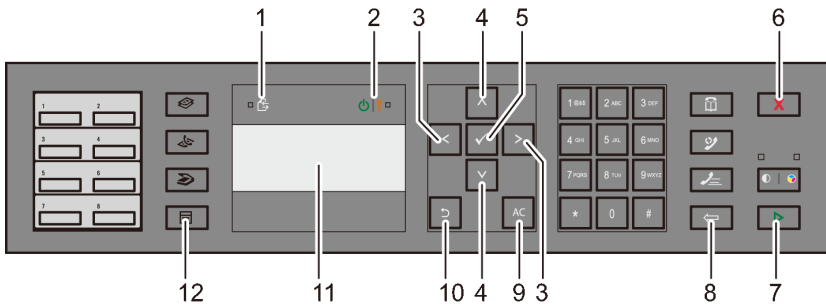

1	Data-LED	2	Klar / Fejl-LED* ¹
3	-knap	4	-knap
5	(SET)-knap	6	Knappen (Annuller)
7	Knappen (Start)	8	Knappen (Tilbageknying)
9	AC Knappen (Alt klart)	10	Knappen (Tilbage)
11	LCD-panel* ²	12	Knappen (Menu)

*¹ Fejl-LED er til højre og blinker, når der opstår en fejl.

*² Viser meddelelser på op til 4 linjer a 16 tegn, når der opstår en fejl.

Fejlkode	Det kan du gøre
004-310	Sluk for printeren. Bekræft, at 250 ark-ilæggeren (ekstraudstyr) er installeret korrekt, og tænd printeren. Kontakt kundesupport, hvis denne fejl gentager sig.
004-311	Sluk for printeren. Bekræft, at duplekseren er installeret korrekt, og tænd printeren. Kontakt kundesupport, hvis denne fejl gentager sig.
004-312	Sluk for printeren, og tænd den igen. Kontakt kundesupport, hvis denne fejl gentager sig.
005-110	Fjern de resterende dokumenter fra ADI'en.
005-121	
005-124	
009-360	Sluk for printeren. Bekræft, at den gule patron er installeret korrekt, og tænd printeren. Kontakt kundesupport, hvis denne fejl gentager sig.
009-361	Sluk for printeren. Bekræft, at den magenta patron er installeret korrekt, og tænd printeren. Kontakt kundesupport, hvis denne fejl gentager sig.
009-362	Sluk for printeren. Bekræft, at den cyan patron er installeret korrekt, og tænd printeren. Kontakt kundesupport, hvis denne fejl gentager sig.
009-363	Sluk for printeren. Bekræft, at den sorte patron er installeret korrekt, og tænd printeren. Kontakt kundesupport, hvis denne fejl gentager sig.
010-317	Sluk printeren, og vent i 30 minutter. Åbn frontdækslet, og kontrollér, at fuseren er installeret korrekt.
010-377	Sluk for printeren. Bekræft, at fuseren er installeret korrekt, og tænd printeren. Kontakt kundesupport, hvis denne fejl gentager sig.
016-316	Sluk for printeren. Fjern det ekstra hukommelsesmodul på 512 MB fra sloten, og sæt det derefter solidt på plads igen. Tænd printeren. Kontakt kundesupport, hvis denne fejl gentager sig.
016-317	Sluk for printeren, og tænd den igen. Kontakt kundesupport, hvis denne fejl gentager sig.
016-318	Fjern det ekstra hukommelsesmodul, som ikke understøttes. Kontakt kundesupport, hvis denne fejl gentager sig.
016-386	Sluk for printeren, og tænd den igen. Kontakt kundesupport, hvis denne fejl gentager sig.
016-387	
016-388	

016-391	Sluk for printeren, og tænd den igen. Kontakt kundesupport, hvis denne fejl gentager sig.
016-392	
016-393	
016-394	
016-404	Kontakt systemadministratoren.
016-405	
016-503	Tryk på knappen ✓ (SET), eller vent i 30 sekunder på, at printeren genoprettes. Kontrollér, om SMTP-serveren og DNS-serveren er angivet korrekt.
016-504	Tryk på knappen ✓ (SET), eller vent i 30 sekunder på, at printeren genoprettes. Kontrollér, om brugernavn og adgangskode for POP3-server og DNS-server er angivet korrekt.
016-505	Tryk på knappen ✓ (SET), eller vent i 30 sekunder på, at printeren genoprettes. Kontrollér, om det brugernavn og den adgangskode, der bruges til POP3-serveren, er angivet korrekt.
016-506	Tryk på knappen ✓ (SET), eller vent i 30 sekunder på, at printeren genoprettes. Kontrollér, om SMTP-serveren eller POP-serveren er angivet.
016-507	Tryk på knappen ✓ (SET), eller vent i 30 sekunder på, at printeren genoprettes. Kontrollér, om det brugernavn og den adgangskode, der bruges til SMTP-serveren, er angivet korrekt.
016-520	Kontakt systemadministratoren.
016-521	
016-522	
016-523	
016-524	
016-527	
016-531	Kontoen er ikke registreret. Kontakt systemadministratoren.
016-532	
016-533	
016-545	
016-535	
016-536	





016-541	Kontakt systemadministratoren.
016-542	
016-543	
016-700	Filstørrelsen overskrider maksimum for, hvad printeren kan behandle. Udskriv filen fra computeren.
016-720	Filformatet understøttes ikke af USB-hukommelsen. Udskriv filen fra computeren.
016-750	Tryk på knappen ✓ (SET), eller vent i 30 sekunder på, at printeren
016-753	genoprettes.
016-755	
016-756	Kontakt systemadministratoren.
016-757	Kontoen er ikke registreret. Kontakt systemadministratoren.
016-758	Funktionen kan ikke anvendes. Kontakt systemadministratoren.
016-759	Grænsen for sider, der kan udskrives, er overskredet. Kontakt systemadministratoren.
016-764	Tryk på knappen ✓ (SET), eller vent i 30 sekunder på, at printeren
016-765	genoprettes. Kontakt SMTP-serveradministratoren.
016-766	
016-767	Tryk på knappen ✓ (SET), eller vent i 30 sekunder på, at printeren
016-768	genoprettes. Kontrollér e-mail-adressen, og prøv at scanne igen.
016-786	Tryk på knappen ✓ (SET), eller vent i 30 sekunder på, at printeren
016-790	genoprettes. Kontrollér, at netværkskablet er tilsluttet korrekt. Hvis der ikke er problemer med netværkskablet, skal du kontakte serveradministratoren.
016-791	Tryk på knappen ✓ (SET), eller vent i 30 sekunder på, at printeren
	genoprettes.
016-799	Tryk på knappen ✓ (SET) for at rydde meddelelsen og annullere det aktuelle printjob. Bekræft konfigurationen af printeren i printerdriveren.
016-920	Tryk på knappen ✓ (SET), og prøv igen.
016-921	
016-922	
016-930	Enheden understøttes ikke. Fjern den fra den forreste USB-port.
016-931	USB-hubben understøttes ikke. Fjern den fra den forreste USB-port.



016-985	Tryk på knappen ✓ (SET), eller vent i 30 sekunder på, at printeren genoprettes. Prøv at scanne igen ved at reducere indstillingen af opløsningen eller ændre filformatet for det scannede billede.
016-986	
024-910	Ilæg det angivne papir i standardbakken til 250 ark igen.
024-911	Ilæg det angivne papir i 250 ark-ilæggeren igen.
024-914	Ilæg det angivne papir på SSF'en igen.
024-946	Isæt standardbakken til 250 ark.
024-947	Indsæt 250 ark-ilæggeren (ekstraudstyr)
026-721	Kontrollér din USB-hukommelse: <ul style="list-style-type: none"> • Hvis filstørrelsen eller antallet af filer overskrider grænsen for din USB-hukommelse. • Hvis din USB-hukommelse er skrivebeskyttet.
027-452	Skift IP-adressen for at undgå dobbeltforekomst. Sluk for printeren, og tænd den igen.
027-446	
031-521	Tryk på knappen ✓ (SET), eller vent i 30 sekunder på, at printeren genoprettes. Få bekræftelse på, at der kan logges på computeren, fra systemadministratoren.
031-522	Tryk på knappen ✓ (SET), eller vent i 30 sekunder på, at printeren genoprettes. Kontrollér, om lognavnet (domænenavn og bruger) og kodeordet er korrekt.
031-523	Tryk på knappen ✓ (SET), eller vent i 30 sekunder på, at printeren genoprettes. Kontrollér det fællesnavn, du angav.
031-524	Tryk på knappen ✓ (SET), eller vent i 30 sekunder på, at printeren genoprettes. Kontrollér, at det antal brugere, der kan bruge serveren samtidigt, ikke overskrider den øverste grænse.
031-525	Tryk på knappen ✓ (SET), eller vent i 30 sekunder på, at printeren genoprettes. Kontrollér, at den angivne bruger kan læse og skrive til filen på lagerlokaliteten.
031-526	Tryk på knappen ✓ (SET), eller vent i 30 sekunder på, at printeren genoprettes. Kontrollér DNS-forbindelsen, eller kontrollér, om destinationsserveren til videresendelse er registreret mht. DNS.
031-527	Tryk på knappen ✓ (SET), eller vent i 30 sekunder på, at printeren genoprettes. Angiv DNS-adresse eller angiv adressen på destinationsserveren til videresendelse som IP-adresse.

031-528	<p>Tryk på knappen ✓ (SET), eller vent i 30 sekunder på, at printeren genoprettes. Kontrollér, om printeren kan kommunikere via netværk med SMB-destinationsserveren til videresendelse. Kontrollér f.eks. følgende:</p> <ul style="list-style-type: none"> • Forbindelse med et netværkskabel • TCP/IP-indstilling • Kommunikation med port 137 (UDP), 138 (UDP) og 139 (TCP). <p>Når det gælder kommunikation ud over subnettet, skal du kontakte din systemadministrator.</p>
031-529	Tryk på knappen ✓ (SET), eller vent i 30 sekunder på, at printeren genoprettes. Kontrollér, om kodeordet er korrekt.
031-530	Tryk på knappen ✓ (SET), eller vent i 30 sekunder på, at printeren genoprettes. Kontrollér, om lagerlokaliteten er korrekt. Den lagerlokalitet, du angav, er DFS-indstillingen. Kontrollér, om den er linket til en anden server. Angiv server, hvor der er et direkte link til, fællesnavn og lagerlokalitet.
031-531	Tryk på knappen ✓ (SET), eller vent i 30 sekunder på, at printeren genoprettes. Kontrollér adgangsrettigheder til den angivne mappe.
031-532	Tryk på knappen ✓ (SET), eller vent i 30 sekunder på, at printeren genoprettes. Skift filnavn og destinationsmappe til videresendelse, eller flyt eller slet fil i destinationsmappe til videresendelse.
031-533	Tryk på knappen ✓ (SET), eller vent i 30 sekunder på, at printeren genoprettes. Kontrollér følgende:
031-534	<ul style="list-style-type: none"> • Hvis det angivne filnavn ikke bruges af andre brugere. • Hvis en fil eller mappe, som har samme navn som den, du angav, allerede findes.
031-535	Tryk på knappen ✓ (SET), eller vent i 30 sekunder på, at printeren genoprettes. Kontrollér, at en anden bruger ikke har åbnet filen på den lagerlokalitet, du angav.
031-536	
031-537	Tryk på knappen ✓ (SET), eller vent i 30 sekunder på, at printeren genoprettes. Kontrollér, at der er ledig plads på lagerlokaliteten.
031-539	Tryk på knappen ✓ (SET), eller vent i 30 sekunder på, at printeren genoprettes. Kontrollér, at servernavnet er korrekt.
031-540	Tryk på knappen ✓ (SET), eller vent i 30 sekunder på, at printeren genoprettes. Kontrollér, at domænenavnet er korrekt.
031-541	Tryk på knappen ✓ (SET), eller vent i 30 sekunder på, at printeren genoprettes. Kontrollér, at loginnavnet (brugernavnet) er korrekt.

031-542	Tryk på knappen ✓ (SET), eller vent i 30 sekunder på, at printeren genoprettes. Vent et stykke tid, og prøv at udføre samme handling igen. Kontakt kundesupport, hvis denne fejl gentager sig.
031-543	Tryk på knappen ✓ (SET), eller vent i 30 sekunder på, at printeren genoprettes. Kontrollér tilladt tid for login hos systemadministratoren.
031-544	Tryk på knappen ✓ (SET), eller vent i 30 sekunder på, at printeren genoprettes. Kontrollér gyldighedsperioden for kodeordet hos systemadministratoren.
031-545	Tryk på knappen ✓ (SET), eller vent i 30 sekunder på, at printeren genoprettes. Kontrollér, om det er nødvendigt at ændre kodeordet hos systemadministratoren.
031-546	Tryk på knappen ✓ (SET), eller vent i 30 sekunder på, at printeren genoprettes. Kontakt systemadministratoren for at få indstillingerne til destinationsserveren.
031-547	Tryk på knappen ✓ (SET), eller vent i 30 sekunder på, at printeren genoprettes. Kontakt systemadministratoren for at få indstillingerne til destinationsserveren.
031-548	Tryk på knappen ✓ (SET), eller vent i 30 sekunder på, at printeren genoprettes. Kontakt systemadministratoren for at få indstillingerne til destinationsserveren.
031-549	Tryk på knappen ✓ (SET), eller vent i 30 sekunder på, at printeren genoprettes. Med hensyn til sikkerhedsindstillinger for serveren skal du kontrollere adgangstilladelse for bruger med null kodeord.
031-550	Tryk på knappen ✓ (SET), eller vent i 30 sekunder på, at printeren genoprettes. Kontrollér adgangsrettigheden til vedhæftning til den fil.
031-551	Kontrollér, om serveren understøtter SMB-vedhæftelseskommandoen.
031-552	Tryk på knappen ✓ (SET), eller vent i 30 sekunder på, at printeren genoprettes. Skift det filnavn, der allerede findes på FTP-serveren.
031-574	Tryk på knappen ✓ (SET), eller vent i 30 sekunder på, at printeren genoprettes. Kontrollér DNS-forbindelsen, eller kontrollér, om navnet på destinationsserveren til videresendelse er registreret mht. DNS.
031-575	Tryk på knappen ✓ (SET), eller vent i 30 sekunder på, at printeren genoprettes. Angiv DNS-adresse, eller angiv adressen på destinationsserveren til videresendelse som IP-adresse.

031-576	Tryk på knappen ✓ (SET), eller vent i 30 sekunder på, at printeren genoprettes. Kontrollér, om printeren kommunikerer med destinations-FTP-serveren til videresendelse. Kontrollér f.eks. forbindelsen med netværkskablet, og om IP-adressen til serveren er korrekt.
031-578	Tryk på knappen ✓ (SET), eller vent i 30 sekunder på, at printeren genoprettes. Kontrollér, at lognavnet (brugernavnet) og kodeordet er korrekt.
031-579	Tryk på knappen ✓ (SET), eller vent i 30 sekunder på, at printeren genoprettes. Kontrollér, om lagerlokaliteten er korrekt.
031-580	Tryk på knappen ✓ (SET), eller vent i 30 sekunder på, at printeren genoprettes. Kontrollér serveradgangsrettigheden.
031-581	Tryk på knappen ✓ (SET), eller vent i 30 sekunder på, at printeren genoprettes. Skift filnavn og destinationsmappe til videresendelse, eller flyt eller slet fil i destinationsmappe til videresendelse.
031-582	Tryk på knappen ✓ (SET), eller vent i 30 sekunder på, at printeren genoprettes. Kontrollér, om det angivne filnavn kan oprettes på lagerlokaliteten. Kontrollér, at der er ledig plads på lagerlokaliteten.
031-584	Tryk på knappen ✓ (SET), eller vent i 30 sekunder på, at printeren genoprettes. Kontrollér, om det angivne mappenavn kan oprettes på lagerlokaliteten. Kontrollér, om mappen, som har samme navn som den, du angav, allerede findes.
031-585	Tryk på knappen ✓ (SET), eller vent i 30 sekunder på, at printeren genoprettes. Kontrollér serveradgangsrettigheder.
031-587	
031-588	Tryk på knappen ✓ (SET), eller vent i 30 sekunder på, at printeren genoprettes. Kontrollér, at der er ledig plads på lagerlokaliteten.
031-590	Tryk på knappen ✓ (SET), eller vent i 30 sekunder på, at printeren genoprettes. Skift det filnavn, der allerede findes på FTP-serveren.
031-594	Tryk på knappen ✓ (SET), eller vent i 30 sekunder på, at printeren genoprettes. Prøv den samme handling igen. Kontakt kundesupport, hvis denne fejl gentager sig.
031-595	
031-598	Tryk på knappen ✓ (SET), eller vent i 30 sekunder på, at printeren genoprettes. Kontrollér adgangsrettigheden til vedhæftning til filen, og om serveren understøtter FTP-vedhæftningskommandoer.
031-599	Tryk på knappen ✓ (SET), eller vent i 30 sekunder på, at printeren genoprettes. Kontrollér adgangsrettigheden til omdøbning af filen. Kontrollér, om serveren understøtter FTP-omdøbningskommandoer.

-
- 033-513 Tryk på knappen ✓ (SET), eller vent i 30 sekunder på, at printeren genoprettes. Prøv følgende:
- Udskriv den modtagne fax, eller vent et øjeblik, indtil afsendelse af en fax er fuldført.
 - Udskriv det faxjob, der er gemt ved hjælp af funktionen til sikker modtagelse.
-  **BEMÆRK:** Du kan få yderligere oplysninger om funktionen til sikker modtagelse under "Brug af sikker modtagetilstand."
-
- 033-762 Tryk på knappen ✓ (SET), eller vent i 30 sekunder på, at printeren genoprettes. Printeren afviser faxbeskeder, der er sendt fra uønskede numre.
-  **BEMÆRK:** Få flere oplysninger under "Junkfax-opsætning."
-
- 033-788 Tryk på knappen ✓ (SET), eller vent i 30 sekunder på, at printeren genoprettes. Prøv følgende:
- Fjern den modtagne fax, eller vent et øjeblik, indtil afsendelse af en fax er fuldført.
 - Udskriv det faxjob, der er gemt ved hjælp af funktionen til sikker modtagelse.
-  **BEMÆRK:** Du kan få yderligere oplysninger om funktionen til sikker modtagelse under "Brug af sikker modtagetilstand."
-
- 034-515 Tryk på knappen ✓ (SET), eller vent i 30 sekunder på, at printeren genoprettes. Prøv følgende:
- Prøv den samme handling.
 - Kontrollér, om hukommelsen er fuld på printeren eller den eksterne maskine.
-
- 034-791 Tryk på knappen ✓ (SET), eller vent i 30 sekunder på, at printeren genoprettes. Kontrollér, at telefonledningen er isat korrekt. Hvis linjeforbindelsen er korrekt, skal du kontrollere følgende:
- Hvis indstillingen af tone/impuls er korrekt.
-  **BEMÆRK:** Du kan få flere oplysninger om indstillingen af tone/impuls under "Tone/Impuls."
- Hvis indstillingen for tone/impuls er korrekt, skal du kontrollere følgende:
- Hvis den eksterne maskine kan modtage en fax.

035-701	<p>Tryk på knappen ✓ (SET), eller vent i 30 sekunder på, at printeren genoprettes. Kontrollér følgende:</p> <ul style="list-style-type: none"> • Statussen på den eksterne maskine • Indstilling for tone/impuls <p> BEMÆRK: Du kan få flere oplysninger om indstillingen af tone/impuls under "Tone/Impuls."</p>
035-702	<p>Tryk på knappen ✓ (SET), eller vent i 30 sekunder på, at printeren genoprettes. Prøv den samme handling.</p>
035-708	<p>Tryk på knappen ✓ (SET), eller vent i 30 sekunder på, at printeren genoprettes. Prøv følgende:</p> <ul style="list-style-type: none"> • Prøv den samme handling. • Reducer modemhastigheden. <p> BEMÆRK: Du kan få flere oplysninger om modemhastigheden under "Modemhastighed."</p>
035-717	<p>Tryk på knappen ✓ (SET), eller vent i 30 sekunder på, at printeren genoprettes. Reducer modemhastigheden.</p> <p> BEMÆRK: Du kan få flere oplysninger om modemhastigheden under "Modemhastighed."</p>
035-718	<p>Tryk på knappen ✓ (SET), eller vent i 30 sekunder på, at printeren genoprettes. Kontrollér statussen på den eksterne maskine.</p>
035-720	<p>Tryk på knappen ✓ (SET), eller vent i 30 sekunder på, at printeren genoprettes. Kontrollér funktionerne på den eksterne maskine.</p>
035-781	<p>Tryk på knappen ✓ (SET), eller vent i 30 sekunder på, at printeren genoprettes. Kontrollér, om den eksterne maskine er optaget.</p>
042-700	<p>Vent et øjeblik, indtil printeren er nedkølet ned.</p>
071-100	<p>Fjern standardbakken til 250 ark og det fastklemte papir. Åbn og luk frontdækslet.</p>
071-920	<p>Angiv side 2 af arket til standardbakken til 250 ark.</p>
071-921	<p>Tryk på knappen ✓ (SET).</p>
072-100	<p>Fjern 250 ark-ilæggeren (ekstraudstyr) og det fastklemte papir. Åbn og luk frontdækslet.</p>
072-921	<p>Tryk på knappen ✓ (SET).</p>
072-920	<p>Angiv side 2 af arket til 250 ark-ilæggeren (ekstraudstyr).</p>

072-101	Fjern standardbakken til 250 ark eller 250 ark-ilæggeren (ekstraudstyr), og fjern det fastklemte papir. Åbn og luk frontdækslet.
072-908	Fjern standardbakken til 250 ark eller 250 ark-ilæggeren (ekstraudstyr), og fjern det fastklemte papir. Åbn og luk frontdækslet.
075-920	Angiv side 2 af arket i forhold til SSF.
072-921	Tryk på knappen ✓ (SET).
075-101	Åbn frontdækslet, og fjern det fastklemte papir, og åbn og luk derefter frontdækslet.
075-102	Træk det fastklemte papir ud af SSF'en. Åbn og luk frontdækslet.
075-922	Fjern papir i SSF.
075-923	Træk papiret ud af SSF'en. Ilæg papiret i SSF igen.
077-300	Luk frontdækslet.
077-301	Luk dækslet til tonerpatroner.
091-912	Fjern båndet fra PHD-enheden. Kontakt kundesupport, hvis denne fejl gentager sig.
091-972	Åbn frontdækslet, og kontrollér, at PHD-enheden er installeret korrekt.
092-310	Rens CTD-sensoren.
092-910	
093-919	Tag den gule tonerpatron ud, og ryst den grundigt. Kontakt kundesupport, hvis denne fejl gentager sig.
093-920	Tag den magenta tonerpatron ud, og ryst den grundigt. Kontakt kundesupport, hvis denne fejl gentager sig.
093-921	Tag den cyan tonerpatron ud, og ryst den grundigt. Kontakt kundesupport, hvis denne fejl gentager sig.
093-922	Tag den sorte tonerpatron ud, og ryst den grundigt. Kontakt kundesupport, hvis denne fejl gentager sig.
093-930	Åbn dækslet til tonerpatroner. Fjern den brugte gule patron, og installer en ny.
093-931	Åbn dækslet til tonerpatroner. Fjern den brugte magenta patron, og installer en ny.
093-932	Åbn dækslet til tonerpatroner. Fjern den brugte cyan patron, og installer en ny.
093-933	Åbn dækslet til tonerpatroner. Fjern den brugte sorte patron, og installer en ny.

093-934	Åbn dækslet til tonerpatroner. Fjern den brugte gule patron, og installer en ny.
093-935	Åbn dækslet til tonerpatroner. Fjern den brugte magenta patron, og installer en ny.
093-936	Åbn dækslet til tonerpatroner. Fjern den brugte cyan patron, og installer en ny.
093-937	Åbn dækslet til tonerpatroner. Fjern den brugte sorte patron, og installer en ny.
093-960	Åbn dækslet til tonerpatroner. Fjern den gule patron, der ikke understøttes, og installer en, som understøttes.
093-961	Åbn dækslet til tonerpatroner. Fjern den magenta patron, der ikke understøttes, og installer en, som understøttes.
093-962	Åbn dækslet til tonerpatroner. Fjern den cyan patron, der ikke understøttes, og installer en, som understøttes.
093-963	Åbn dækslet til tonerpatroner. Fjern den sorte patron, der ikke understøttes, og installer en, som understøttes.
093-965	Åbn frontdækslet. Fjern den ikke-understøttede PHD-enhed, og installer en, som er.
093-970	Åbn dækslet til tonerpatronerne, og kontrollér, at den gule patron er installeret korrekt.
093-971	Åbn dækslet til tonerpatronerne, og kontrollér, at den magenta patron er installeret korrekt.
093-972	Åbn dækslet til tonerpatronerne, og kontrollér, at den cyan patron er installeret korrekt.
093-973	Åbn dækslet til tonerpatronerne, og kontrollér, at den sorte patron er installeret korrekt.
116-752	Tryk på knappen ✓ (SET), eller vent i 30 sekunder på, at printeren genoprettes.
117-361	Sluk for printeren, og tænd den igen. Kontakt kundesupport, hvis denne fejl gentager sig.

Udskrivning med Web Services on Devices (WSD)

Dette afsnit indeholder oplysninger om netværksudskrivning med WSD, den nye Microsoft® protokol for Microsoft Windows® Vista®, Windows Server® 2008, Windows Server 2008 R2 og Windows 7.

Tilføjelse af Roller for Printerfunktioner

Når du anvender Windows Server 2008 eller Windows Server 2008 R2, skal du tilføje udskriftsfunktionernes roller til Windows Server 2008 eller Windows Server 2008 R2 client.

For Windows Server 2008:

- 1 Klik på Start→ Administration→ Servermanager.
- 2 Vælg Tilføj Roller fra menuen Afhjælpning.
- 3 Marker Udskriftsfunktioner afkrydsningsfeltet på vinduet Serverroller i Tilføj roller-Wizard, og klik derefter på Næste.
- 4 Marker Udskrivningsserver afkrydsningsfeltet og klik derefter på Næste.
- 5 Klik på Installer.

For Windows Server 2008 R2:

- 1 Klik på Start→ Administration→ Servermanager.
- 2 Vælg Tilføj Roller fra menuen Afhjælpning.
- 3 Marker Udskrifts- og Dokumentfunktioner afkrydsningsfeltet på vinduet Serverroller i Tilføj roller-Wizard og klik derefter på Næste.
- 4 Klik på Næste.
- 5 Marker Udskrivningsserver afkrydsningsfeltet og klik derefter på Næste.
- 6 Klik på Installer.

PrinterKonfiguration

Du kan installere din nye printer på netværket ved at anvende *Drivere og Hjælpeprogrammer* cd'en, som følger med din printer, eller ved hjælp af guiden Tilføj Printer i Microsoft Windows.

Installation af en Printerdriver ved hjælp af guiden Tilføj Printer

- 1 Klik på Start→ Kontrolpanel→ Hardware og Lyd→ Printere (Start→ Enheder og Printere for Windows Server 2008 R2 og Windows 7).
- 2 Klik på Tilføj en printer for at starte guiden Tilføj Printer.
- 3 Vælg Tilføj netværksprinter, trådløs printer eller Bluetooth-printer.
- 4 På listen med tilgængelige printere skal du vælge den, du vil bruge, og derefter klikke på Næste.



BEMÆRK: På listen med tilgængelige printere vises WSD-printeren i formatet `http://IP address/ws/`.



BEMÆRK: Hvis der ikke vises en WSD-printer i listen, skal du indtaste printerens IP-adresse manuelt for at oprette en WSD-printer. Følg instruktionerne nedenfor for at indtaste printerens IP-adresse manuelt. For at skabe en WSD-printer for Windows Server 2008 R2 skal du være medlem af administratorgruppen.

1. Klik på Den printer, jeg søger efter, findes ikke på listen.
2. Vælg Tilføj en printer vha. en TCP/IP-adresse eller et værtsnavn, og klik på Næste.
3. Vælg Web Services Device fra Enhedstype.
4. Indtast printerens IP-adresse i tekstboksen Værtsnavn eller IP-adresse, og klik på Næste.



BEMÆRK: Foretag en af følgende, før du installerer driveren på Windows Server 2008 R2 eller Windows 7 ved hjælp af guiden Tilføj printer:

- Etablér internetforbindelse, så Windows Update kan scanne din computer.
 - Tilføj printerdriveren til din computer.
- 5 Hvis du bliver bedt om det, skal du installere printerdriveren på din computer. Hvis du bliver bedt om en administratoradgangskode eller en bekræftelse, skal du skrive adgangskoden eller bekræfte.
 - 6 Udfør de resterende trin i guiden, og klik derefter på Udfør.

- 7 Udskriv en testside for at kontrollere printerinstallationen.
- a Klik på Start→ Kontrolpanel→ Hardware og Lyd→ Printere (Start→ Enheder og Printere for Windows Server 2008 R2 og Windows 7).
 - b Højreklik på printeren, som du lige har oprettet, og klik derefter på Egenskaber (Printeregenskaber for Windows Server 2008 R2 og Windows 7).

PCL-driveren:

På fanen Alternativer skal du vælge en indstilling for hvert punkt og derefter klikke på Anvend.

For PS-driveren:

På fanen Enhedsindstillinger skal du vælge en indstilling for hvert punkt og derefter klikke på Anvend.

- c På fanen Generelt skal du klikke på Udskriv Testside. Når en testside er udskrevet korrekt, er installationen fuldført.

Specifikationer

Kompatibilitet i forhold til operativsystemer

Din Dell™ 2155cn/2155cdn Multifunction Color Printer er kompatibel med Microsoft® Windows® XP, Windows XP 64-bit Edition, Windows Server® 2003, Windows Server 2003 x64 Edition, Windows Server 2008, Windows Server 2008 64-bit Edition, Windows Server 2008 R2 64-bit Edition, Windows Vista®, Windows Vista 64-bit Edition, Windows 7, Windows 7 64-bit Edition, Mac OS X 10.3.9, 10.4.11, 10.5, 10.6, Red Hat® Enterprise Linux® 4 WS/5 Client (x86) og SUSE® Linux Enterprise Desktop 10/11 (x86).

Strømforsyning

Mærkespænding	220-240 V AC	110-127 V AC
Frekvens	50/60 Hz	50/60 Hz
Strøm	5 A eller mindre	9 A eller mindre

Mål

Højde: 413 mm (16,26 tommer) Bredde: 436 mm (17,16 tommer) Dybde: 451 mm (17,75 tommer)

Vægt (ikke inklusive patron og PHD-enhed): 15,0 kg (32,47 pund)

Hukommelse

Basishukommelse	256 MB
Maks. hukommelse	768 MB (256 MB + 512 MB)
Stik	144 ben EP2-2100 DDR2 SDRAM 32b-SO-DIMM
DIMM-størrelse	512 MB
Hastighed	EP2-2100

Sidebeskrivelsessprog (PDL)/emulering, operativsystem og interface

PDL/emuleringer	PCL 6, PCL5e, HBPL, XPS (værtsbaseret)	
Operativsystemer	Microsoft Windows XP/XP x64/Server 2003/Server 2003 x64/Server 2008/Server 2008 x64/Server 2008 R2 x64/Vista/Vista x64/7/7 XPS, Mac OS X (10.3.9/10.4.11/10.5/10.6), Red Hat Enterprise Linux 4 WS/5 Client (x86) og SUSE Linux Enterprise Desktop 10/11 (x86)	
Interfaces	Standard lokal:	USB 2.0
	Standardnetværk:	10Base-T/100Base-TX/ 1000Base-T Ethernet
	Netværk (ekstraudstyr):	IEEE 802.11b/802.11g/802.11n (trådløs)

MIB-kompatibilitet

En styringsinformationsbase (MIB) er en database, som indeholder information om netværksenheder (som f.eks. adaptere, broer, routere og computere). Denne information hjælper netværksadministratorer med at styre netværket (analysere udførelser, trafik, fejl osv.). Dell 2155cn/2155cdn Multifunction Color Printer er i overensstemmelse med standardindustri-MIB-specifikationer, således at printeren kan genkendes og styres af forskellige softwaresystemer til printer- og netværksstyring.

Omgivelser

Anvendelse

Temperatur	10 °C – 32 °C
Fugtighedsgrad	10-85 % RH (uden kondens)

Garanti for udskrivningskvalitet

Temperatur	15 °C – 28 °C
Fugtighedsgrad	20-70 % RH (uden kondens)

Opbevaring





Temperaturområde	-20 °C til 40 °C (0 °F til 104 °F)
Fugtighedsområde ved opbevaring	5-85 % RH (uden kondens)

Højde

Anvendelse	Op til 3.100 m (10.000 fod)
Opbevaring	70.9275 Kpa

Kabler

Dit mellemkabel skal opfylde de følgende krav:

Tilslutningstype	Tilslutningsspecifikationer og symboler
1 USB	USB 2.0 
2 Stik til trådløs adapter	IEEE 802.11b/802.11g/802.11n 
3 Ethernet	10Base-T/100Base-TX/ 1000Base-T 
4 Telefonstik	PHONE 
5 Vægstik	LINE 

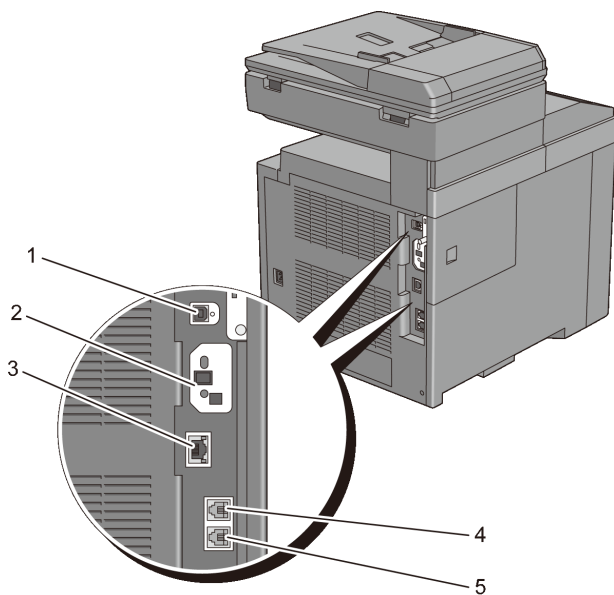

Specifikationer for kopimaskine

Menupunkt	Beskrivelse
Kopiopløsning	Optisk: 600 x 600 dpi
Kopieringshastighed	23 farvekopier pr. minut eller mere, 23 sort/hvid kopier pr. minut eller mere (når dokumentglasset bruges til at lave sekventielle kopier af et dokument, hvor siderne scannes en efter en.) 8 farvekopier pr. minut eller mere, 16 sort/hvid kopier pr. minut eller mere (når ADI'en bruges til at lave sekventielle kopier af flere dokumenter.)
Papirstørrelse	A4, A5, B5, Executive, Brev, Folio, Legal, Monarch, DL, C5, Konvolut #10
Zoomniveau	Dokumentglas: 25-400 %, ADI: 25-400 %
Flere kopier	1-99 sider
Kopitilstand (=Original Type)	Tekst, Tekst & Foto, Foto

Menupunkt	Beskrivelse
Scanningsmetode	CCD-modul (charge coupled device)

Specifikationer for scanner

Menupunkt	Beskrivelse
Kompatibilitet	TWAIN, WIA (Windows Image Acquisition)
Scanningsopløsning	Optisk: 600 x 600 dpi, 1.200 x 1.200 dpi Forbedret: 9.600 x 9.600 dpi (gråtoner og farver kun i TWAIN)
Bitdybde – farve	24 bit (WIA, TWAIN)
Bitdybde – sort/hvid	1 bit for streggrafik. 8 bit til gråtoner
Effektiv scanningslængde	Dokumentglas: 297 mm. ADI: 355,6 mm
Effektiv scanningsbredde	215,9 mm
Scanningshastighed (tekstilstand)	Sort/hvid: 665 µs/linje (600 dpi), 1330 µs/linje (1200 dpi) Farver: 1330 µs/linje (600 dpi), 2660 µs/linje (1200 dpi)

Specifikationer for fax

Menupunkt	Beskrivelse
Kompatibilitet	ITU-T Super G3, ITU-T G3 ECM, ITU-T G3
Relevant linje	PSTN (Public Switched Telephone Network), bag PBX (Private Automatic Branch Exchange) eller leaset linje (3,4 KHz/2-tråds)
Datakodning	MH/MR/MMR/JBIG
Maks. hastighed for modem	33,6 Kbps
Transmissionshastighed	Ca. 3 sekunder/side *Transmissionstiden gælder for hukommelsestransmission af tekstdata, som er scannet i en standardopløsning med ECM, hvor der kun anvendes ITU-T No.1 Chart.

Menupunkt	Beskrivelse
Scanningshastighed	Dokumentglas: ca. 3 sekunder/A4 (ved opløsningstilstanden Standard for fax) ADI: ca. 5 sekunder/Brev (ved opløsningstilstanden Standard for fax), 7,5 sekunder/Brev (ved opløsningstilstanden Fin for fax)
Maks. dokumentlængde	Dokumentglas: 297 mm. ADI: 355,6 mm
Papirstørrelse	Brev, A4 (afhængigt af land)
Opløsning	Standard: R8 x 3,85 l/mm, Fin: R8 x 7,7l/mm, Superfin: 400 dpi x 400 dpi, Foto: R8 x 7,7l/mm
Brugerhukommelse	4 MB (320 sider)
Halvtone	256 niveauer

Vedligeholdelse af din printer

Vedligeholdelse af din printer

Du skal udføre bestemte opgaver for at vedligeholde optimal udskrivningskvalitet.



BEMÆRK: Billederne og procedurerne, som er beskrevet i denne vejledning, er fra Dell™ 2155cdn Multifunction Color Printer.

Bestemmelse af Status for Tilbehør

Hvis din printer er sluttet til netværket, kan Dell Printer Configuration Web Tool give øjeblikkelig feedback angående resterende tonerniveauer. Skriv printerens IP-adresse i din webbrowser for at se denne information. Indtast den ønskede e-mail-adresse i e-mail-listeboksen for at anvende funktionen E-mail alarm-indstilling, som fortæller dig, hvornår printeren kræver nyt tilbehør.

På betjeningspanelet, kan du også bekræfte følgende:

- Alt tilbehør eller vedligeholdelsesdele, som kræver udskiftning pr. meddelelse (printerens kan imidlertid kun vise information om en del ad gangen).
- Mængden af toner, der er tilbage i hver tonerpatron.

Besparelse af tilbehør

Du kan ændre adskillige indstillinger i din printerdriver for at spare på tonerpatron og papir.

Tilbehør	Indstilling	Funktion
Tonerpatron	Tonerbesparelsesindstilling i fanen Avanceret	Dette afkrydsningsfelt gør det muligt for brugerne at vælge en udskrivningsindstilling, som forbruger mindre toner. Billedkvaliteten bliver lavere, hvis denne funktion anvendes.

Tilbehør	Indstilling	Funktion
Udskrivningsmedia	Flere op i fanen Layout	Printeren udskriver to eller flere sider på den ene side af et ark. Værdier for Flere op er 2 op, 4 op, 8 op, 16 op eller 32 op. Kombineret med dupleksindstillingen, gør Flere op det muligt at udskrive 64 sider på et enkelt ark papir (32 billeder på forsiden og 32 på bagsiden).

Bestilling af Tilbehør

Du kan bestille forbrugsdele fra Dell på Internettet, hvis du anvender en netværkstilsluttet printer. Skriv din printers IP-adresse i din webbrowser, start Dell Printer Configuration Web Tool, og klik på Bestil tilbehør på:for at bestille toner til din printer.

Du kan også bestille tonerpatroner på følgende måde.

- 1 Klik på Start→ Alle programmer→ Dell Printere→ Supplerende farvelasersoftware→ Dell Supplies Management System.
Dell Supplies Management System vinduet kommer frem.
- 2 Vælg din printer på listen Vælg Printermodel.
- 3 Hvis du bestiller fra webbet:
 - a Hvis du ikke automatisk kan få information fra printerens tovejs kommunikation, vises der et vindue, der beder dig om at skrive servicetag'et. Skriv dit Dell printer-servicetag i det dertil beregnede felt.
Dit servicetagnummer er placeret på indersiden af printerens låge til tonerpatroner.
 - b Vælg et URL fra Vælg genbestillings-URL listen.
 - c Klik på Besøg Dell-websted for bestilling af printertilbehør.
- 4 Hvis du bestiller pr. telefon, skal du ringe til det nummer, som vises under overskriften Bestil pr. Telefon.

Lagring af udskrivningsmedia

Der er flere ting, du kan gøre, hvis du vil undgå potentielle problemer med papirfremføringen og en uensartet udskrivningskvalitet:

- Du opnår den bedste udskriftskvalitet ved at gemme udskrivningsmedier i omgivelser, hvor temperaturen er omkring 21 °C (70 °F) og fugtighedsgraden er 40 %.
- Opbevar papkasser med udskrivningsmedia på en palle eller en hylde i stedet for direkte på gulvet.
- Hvis du opbevarer enkelte pakker med udskrivningsmedia uden for den originale emballage, skal du sikre dig, at de står på en plan flade, så kanterne ikke bøjes eller krølles.
- Anbring ikke noget oven på pakkerne med udskrivningsmedia.

Opbevaring af forbrugsdele

Opbevar forbrugsdele i deres originale emballage, indtil du skal bruge dem.

Opbevar ikke forbrugsdele i:

- Temperaturer over 40 °C (104 °F).
- Under forhold med ekstreme ændringer i fugtighed og temperatur.
- Direkte sol.
- Steder med støv.
- En bil i et længere tidsrum.
- Under forhold, hvor der er korrosive gasser.
- Fugtige omgivelser.

Udskiftning af Tonerpatronerne

 **FORSIGTIG:** Inden du udfører nogen af de følgende procedurer, bør du læse og følge sikkerhedsforskrifterne i din *Produktinformationsguide*.

Dell tonerpatroner kan kun fås gennem Dell. Du kan bestille patroner online på <http://www.dell.com/supplies> eller pr. telefon. For bestilling over telefon, se ”Kontakt Dell”.

Det anbefales, at du anvender Dell-tonerpatroner til din printer. Dell yder ingen garanti for problemer, som er forårsaget af anvendelse af tilbehør, dele og komponenter, der ikke er leveret af Dell.

 **FORSIGTIG:** Smid aldrig brugte tonerpatroner ind i åben ild. Der er risiko for, at den resterende toner eksploderer med forbrændinger og personskade til følge.

 **FORSIGTIG:** Ryst ikke de brugte tonerpatroner. Det kan medføre, at der spildes toner.

Fjernelse af Tonerpatronen

- 1 Åbn dækslet til tonerpatroner.

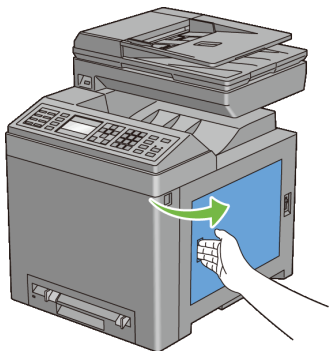

- 2 Skub låsen(e) tilbage, så den eller de tonerpatroner, du vil udskifte, skubbes op.

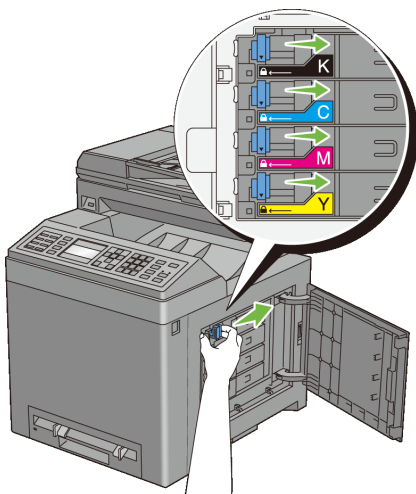

- 3 Træk i patronholderen, indtil det klikker, og træk derefter tonerpatronen ud.

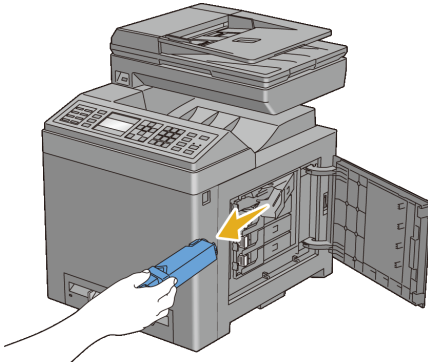

! FORSIGTIG: Ryst ikke tonerpatronen, da det kan medføre, at der spildes toner.

Installation af en Tonerpatron

- 1 Sørg for, at farven på den nye tonerpatron svarer til den på håndtaget, inden du udskifter den. Ryst den nye tonerpatron fem eller seks gange, så toneren fordeles jævnt.

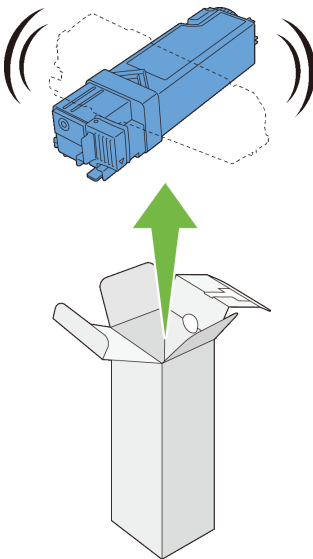

2. Indsæt tonerpatronen i den tilhørende patronholder, og skub tonerpatronens lås på plads.

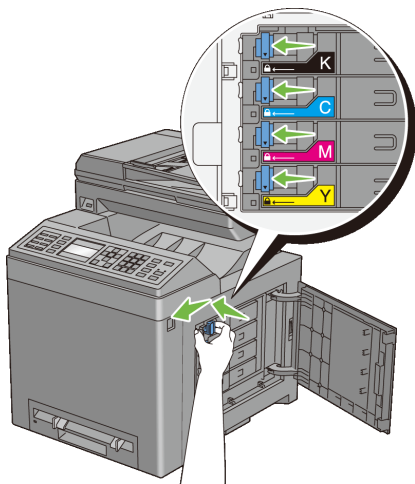
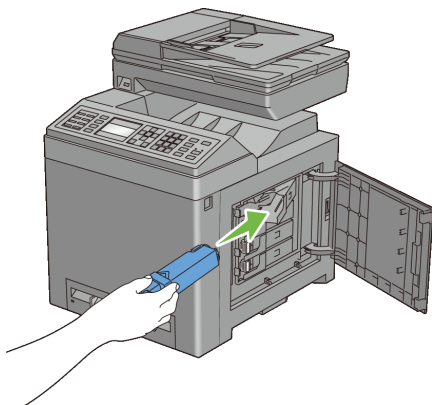

3. Luk dækslet til tonerpatroner.

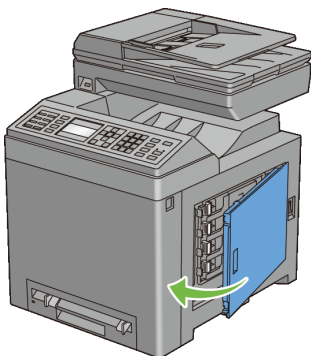

Udskiftning af printhead-enhed (PHD-enhed)

- ⚠ **FORSIGTIG:** Inden du udfører nogen af de følgende procedurer, bør du læse og følge sikkerhedsforskrifterne i din *Produktinformationsguide*.
- ➡ **OBS:** Beskyt printhead-enhedens (PHD-enhedens) tromler imod skarpt lys. Hvis frontdækslet forbliver åbent i mere end tre minutter, kan udskriftskvaliteten muligvis forringes.
- ➡ **OBS:** Sørg for, at der ikke er noget, der berører eller ridser overfladen (sort-farvet film) på remenheden. Ridser, snavs eller olie fra dine hænder på remenhedens film kan forringe udskrivningskvaliteten.

Fjernelse af PHD-enheden

- 1 Sørg for, at printeren er slukket.
- 2 Træk standard 250-ark bakken cirka 200 mm ud af printeren. Hold standard 250-ark bakken med begge hænder, og fjern den fra printeren.

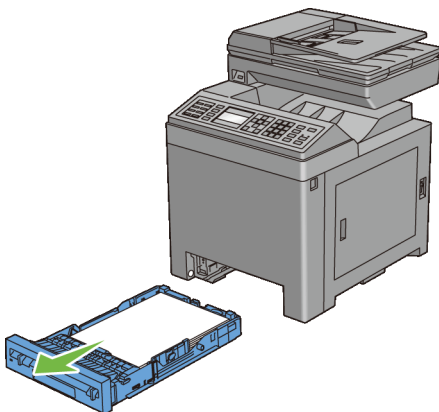

3 Tryk på sideknappen for at åbne frontdækslet.

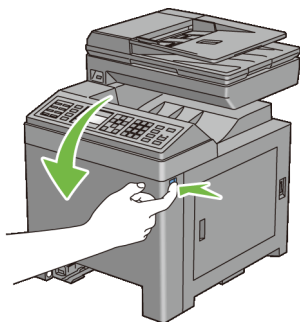

4 Åbn reneheden.

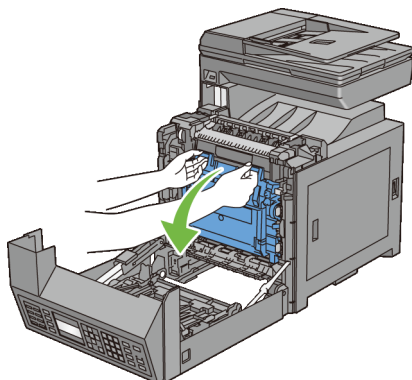

5 Drej de fire PHD-låsemekanismer 90 grader mod uret.

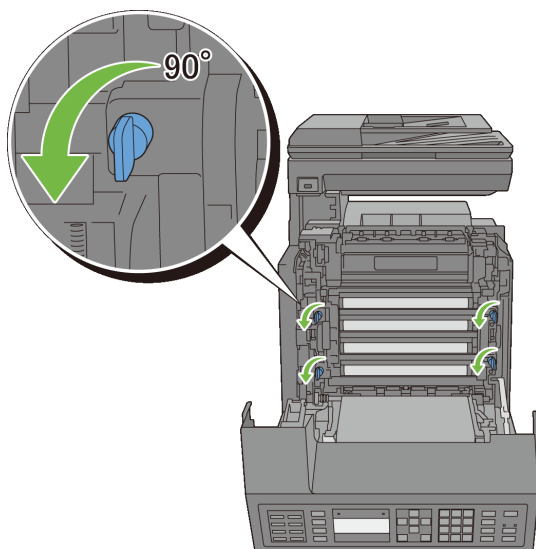

6 Hold i de grå tapper, og træk derefter PHD-enheden ud af printeren.

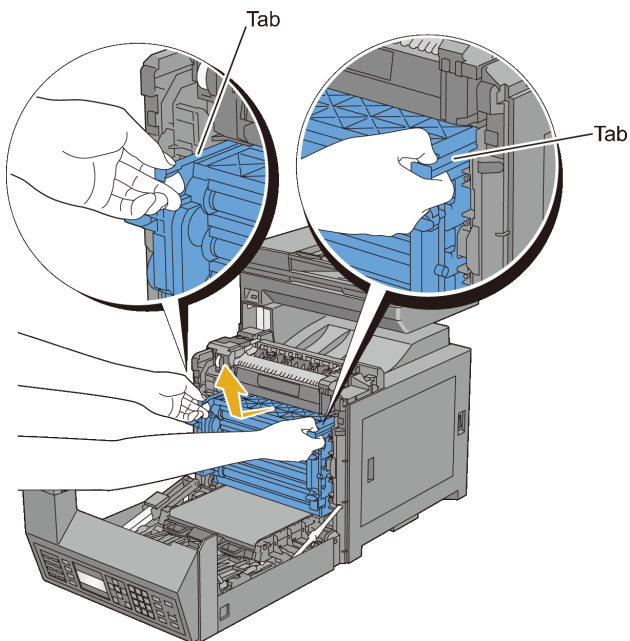

Installering af en PHD-enhed

- 1 Åbn PHD-emballagen.



- 2 Fjern PHD-enheden fra emballagen.

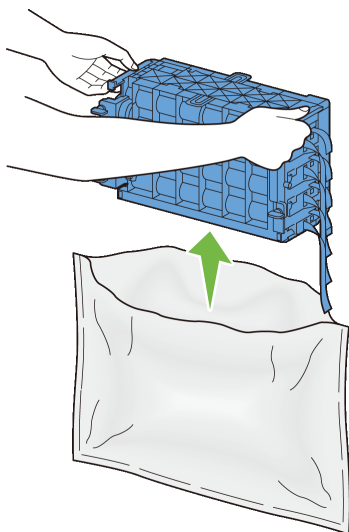

- 3 Træk de otte gule bånd fuldstændigt af PHD-enheden.

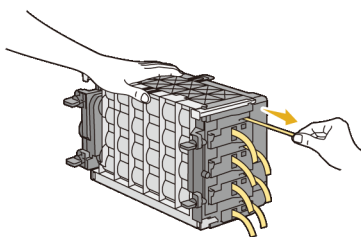

- 4 Fjern beskyttelsesdækslet fra PHD-enheden.



BEMÆRK: Fjern ikke beskyttelsesfrontdækslet på dette tidspunkt.

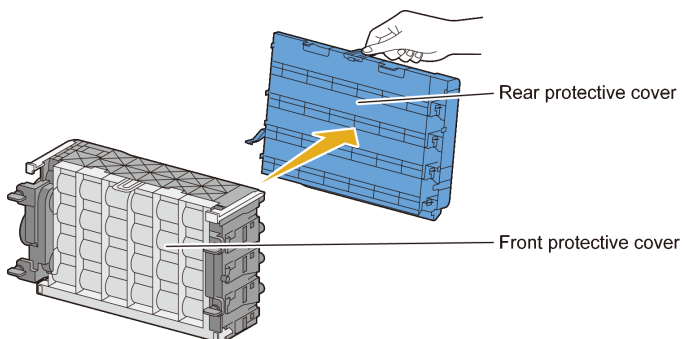

- 5 Sæt PHD-enheden ind, indtil linjen på håndtaget er ud for den hvide linje på printeren.

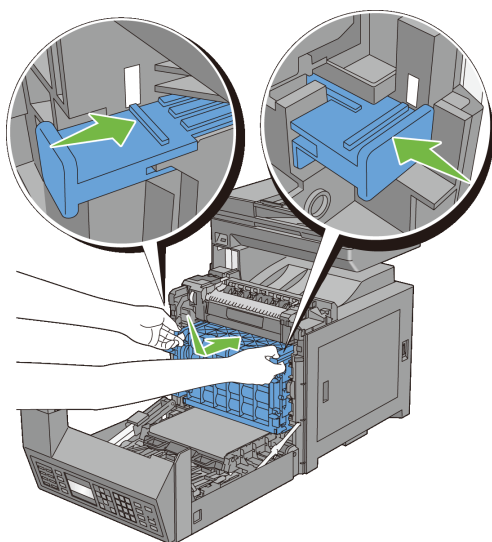

- 6 Drej de fire PHD-låsemekanismer 90 grader med uret for at låse PHD-enheden.

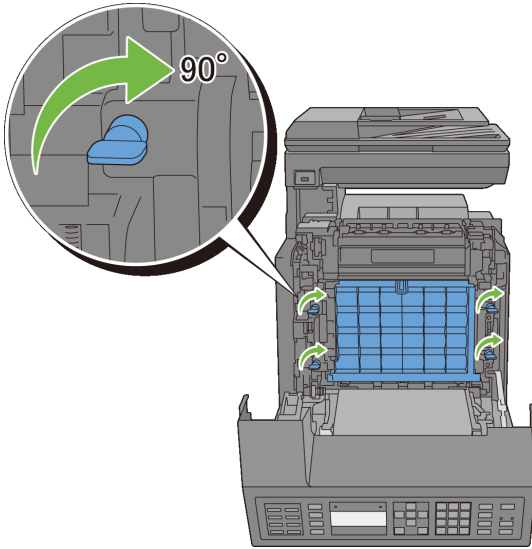

7 Fjern det forreste beskyttelsesdæksel fra PHD-enheden.

- ➡ OBS: Sørg for, at du ikke rammer remenheden, når du fjerner det beskyttende frontdæksel.

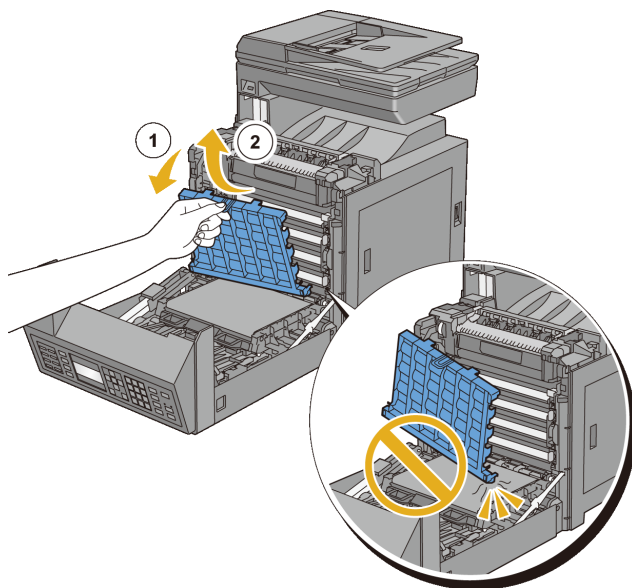

8 Luk remenheden, og tryk øverst på enheden, indtil det klikker.

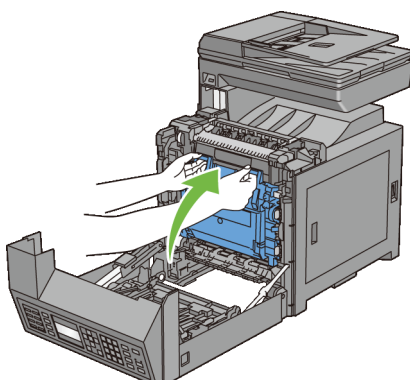

9 Luk frontdækslet.

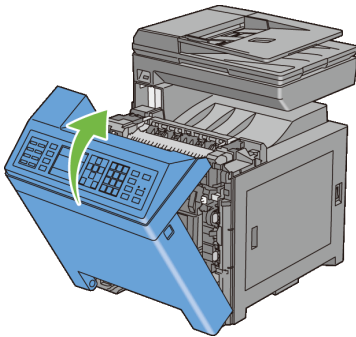

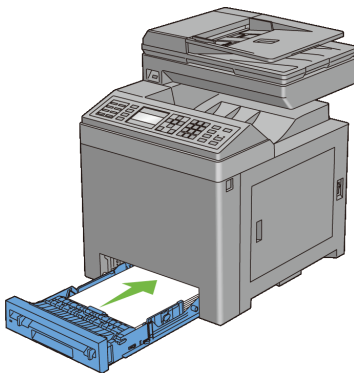

- 10 Sæt standard 250-ark bakken ind i printeren, og tryk på den, indtil den stopper.



Udskiftning af Retard Roller'en

Holder du retard roller'en i papirbakken ren, er det med til at sikre, at du får de bedst mulige kopier. Det anbefales at rense retard roller'en regelmæssigt.

-  **FORSIGTIG:** For at forhindre elektrisk stød skal du altid slukke for printeren og tage netledningen ud fra det jordforbundne udtag, inden du udfører vedligeholdelse.
-  **FORSIGTIG:** Inden du udfører nogen af de følgende procedurer, bør du læse og følge sikkerhedsforskrifterne i din *Produktinformationsguide*.

Dell retard roller-valsler kan kun fås gennem Dell. For bestilling over telefon, se ”Kontakt Dell”.

Det anbefales, at du anvender Dell-retard rollervalser til din printer. Dell yder ingen garanti for problemer, som er forårsaget af anvendelse af tilbehør, dele og komponenter, der ikke er leveret af Dell.

Udtagning af retard roller'en i standard 250-ark bakken

- 1 Træk standard 250-ark bakken cirka 200 mm ud af printerens. Hold standard 250-ark bakken med begge hænder, og fjern den fra printerens.

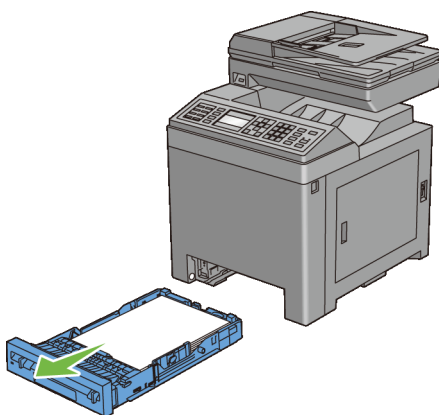

 **BEMÆRK:** Sørg for, at du fjerner alt papiret fra standard 250-ark bakken, inden du fjerner retard roller'en.

- 2 Træk retard roller-valsens ud af rillen på akslen ved at holde i retard roller-valsens fligene med fingrene.

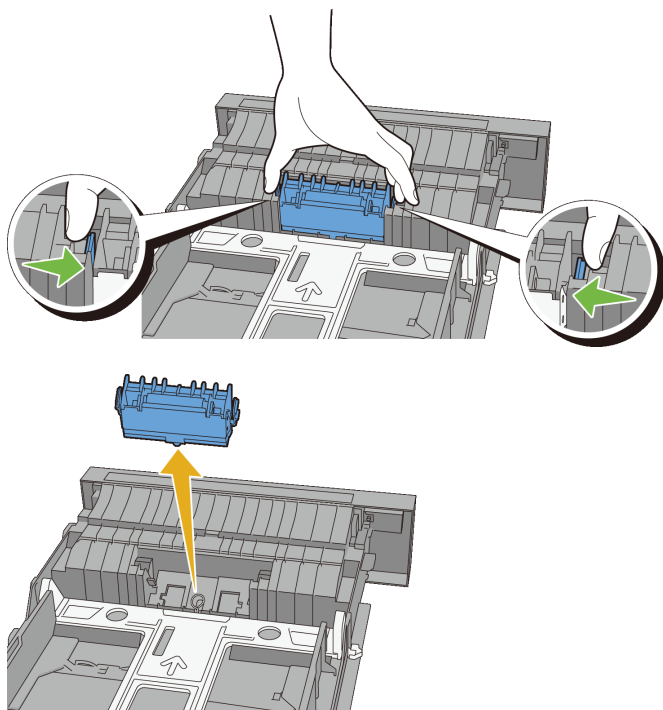

Installation af en Retard Roller i Standard 250-ark Bakken

- 1 Ret den nye retard roller ind efter rillen på akslen.

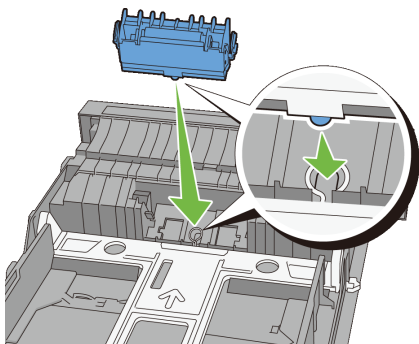

- 2 Sæt retard roller'en ind i akslen, indtil den klikker. Fremspringene passer fuldstændigt ind i åbningerne, og valsekrogen er igen placeret inde i rillen på akslen.

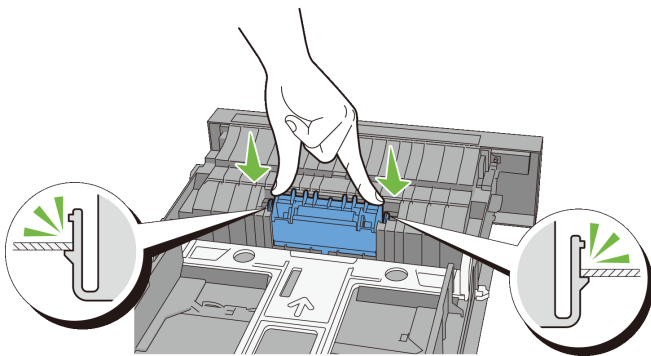

- 3 Læg papir i standard 250-ark bakken, sæt bakken ind i printeren, og skub den ind, indtil den standser.

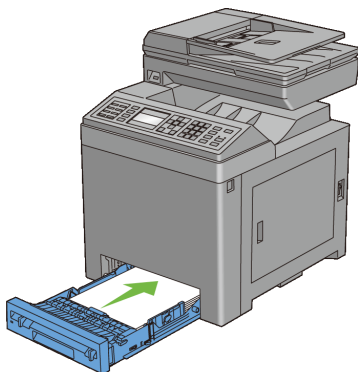

Rengøring Inden i Printeren

Rengøring af Tilførselsvalsen

Rengør fremførselsvalsen inde i printeren, hvis udskrivningsmedierne ikke fremføres korrekt.

- 1 Sørg for, at printeren er slukket.
- 2 Træk standard 250-ark bakken cirka 200 mm ud af printerens. Hold standard 250-ark bakken med begge hænder, og fjern den fra printerens.

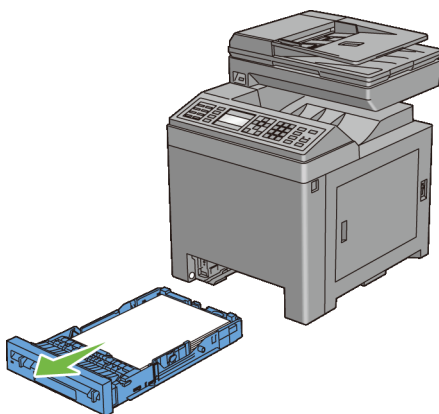

- 3 Tryk på sideknappen for at åbne frontdækslet.

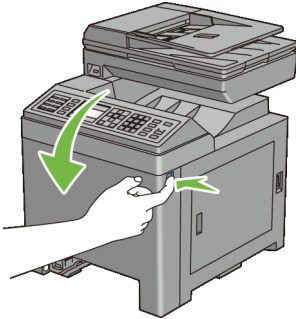

4 Åbn remenheden.

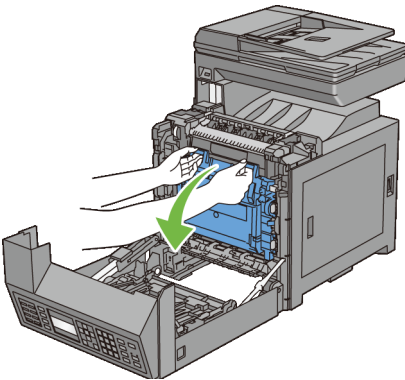

5 Drej de fire PHD-låsemekanismer 90 grader mod uret.

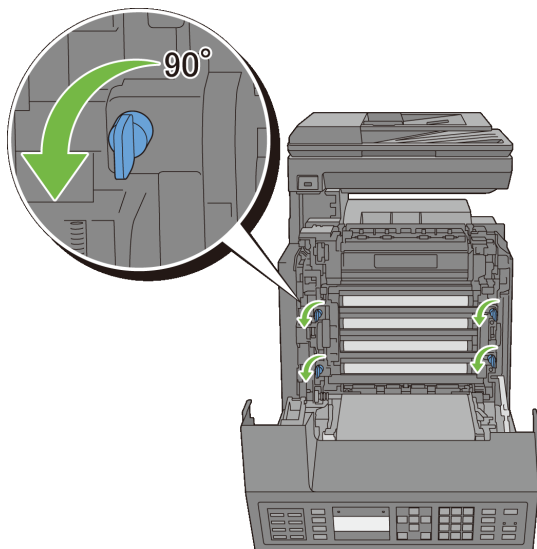

6 Hold i de grå tapper, og træk derefter PHD-enheden ud.

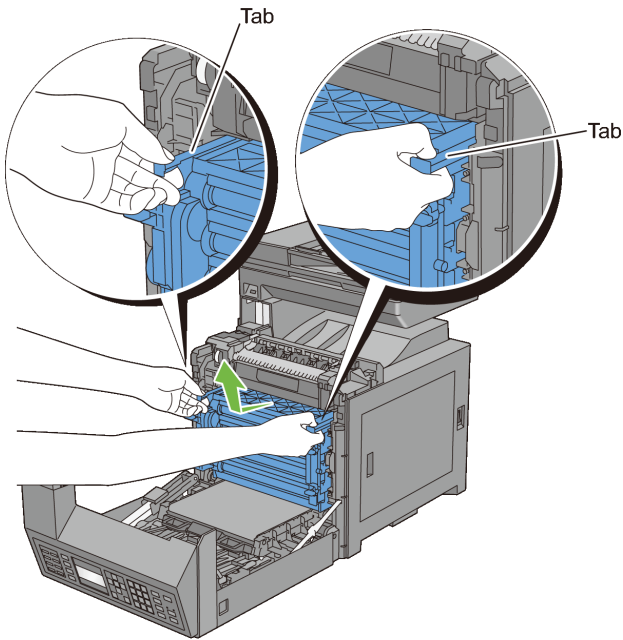

 **BEMÆRK:** Opbevar PHD-enheden på et mørkt sted. Hvis frontdækslet forbliver åbent i mere end tre minutter, kan udskriftskvaliteten muligvis forringes.

- 7 Rengør fremførselsvalsen inden i printeren med en tør klud.

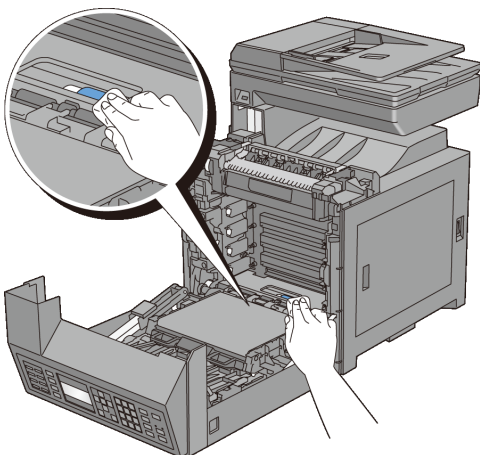

- 8 Indsæt PHD-enheden, indtil den stopper, og drej derefter de fire PHD-låsemekanismer 90 grader med uret for at låse PHD-enheden.

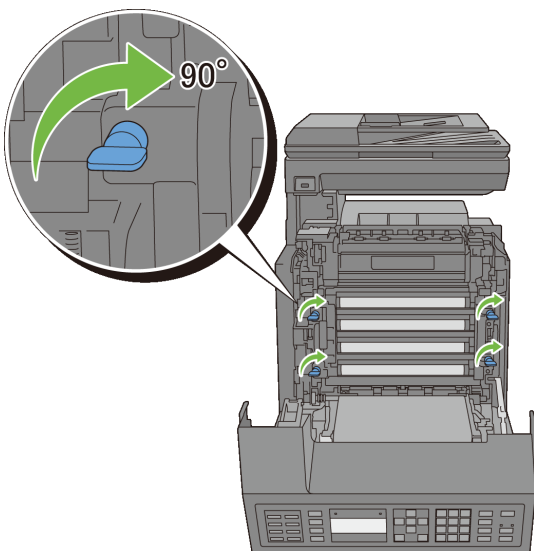

- 9 Luk remenheden, og tryk øverst på enheden, indtil det klikker.

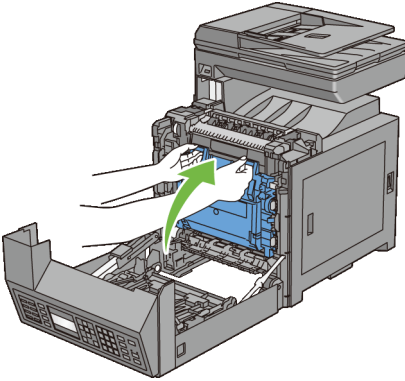

10 Luk frontdækslet.

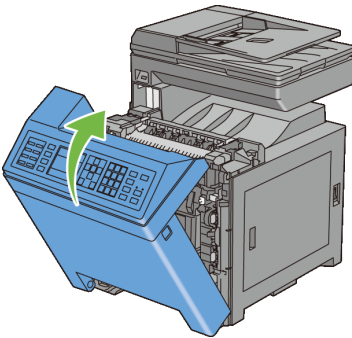

11 Sæt standard 250-ark bakken ind i printeren, og tryk på den, indtil den stopper.

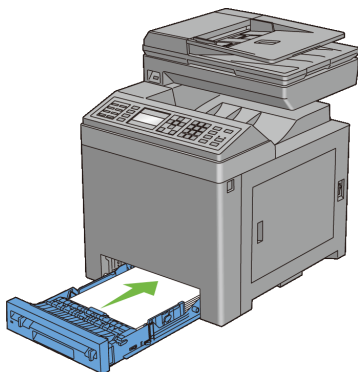

Rengøring af CTD-sensoren

Rengør kun farvetonerdensitetssensoren (CTD), når der vises en alarm for CTD-sensoren på Status Monitor eller betjeningspanelet.

- 1 Sørg for, at printeren er slukket.
- 2 Træk standard 250-ark bakken cirka 200 mm ud af printeren. Hold standard 250-ark bakken med begge hænder, og fjern den fra printeren.

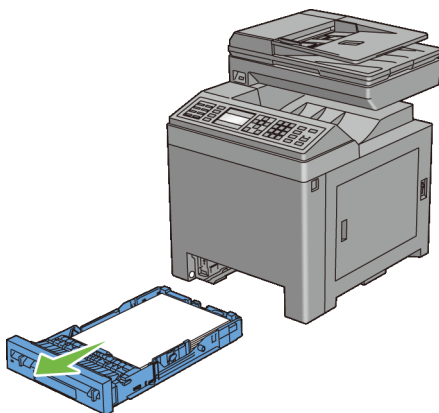

- 3 Tryk på sideknappen for at åbne frontdækslet.

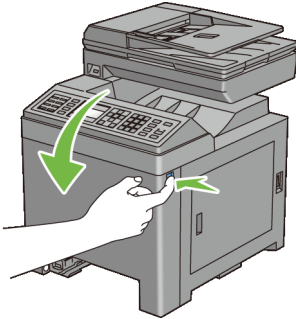

4 Åbn remenheden.

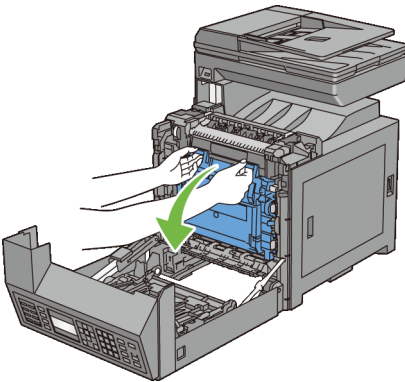

5 Rengør CTD-sensoren inde i printeren med en ren tør vatpind.

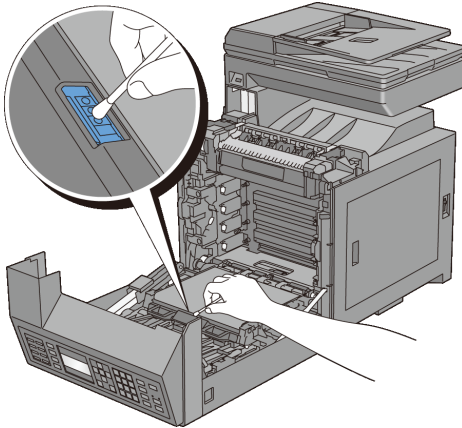

6 Luk remenheden, og tryk øverst på enheden, indtil det klikker.

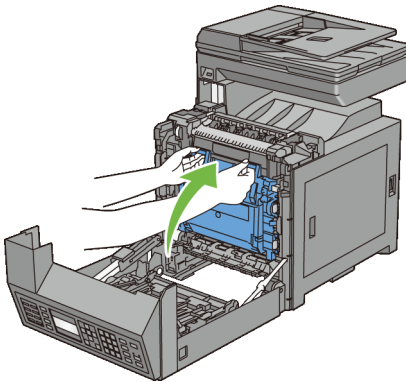

7 Luk frontdækslet.

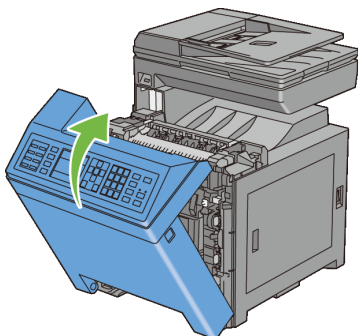

- 8 Sæt standard 250-ark bakken ind i printeren, og tryk på den, indtil den stopper.

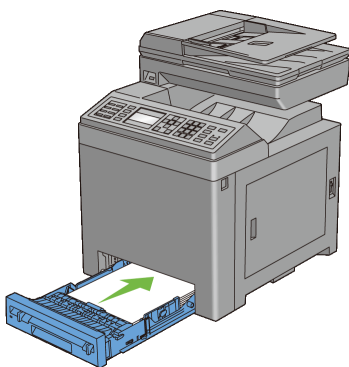

Rengøring af Scanneren

Det hjælper til at sikre de bedst mulige kopier, hvis scanneren holdes ren. Det anbefales at rengøre scanneren ved begyndelsen af hver dag og efter behov i løbet af dagen.

- 1 Fugt en blød, trævlefri klud eller papirserviet let med vand.
- 2 Åbn dokumentdækslet.

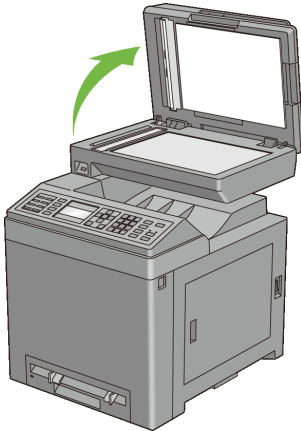

3 Tør dokumentglassets og ADF-glassets overflade, indtil den er ren og tør.

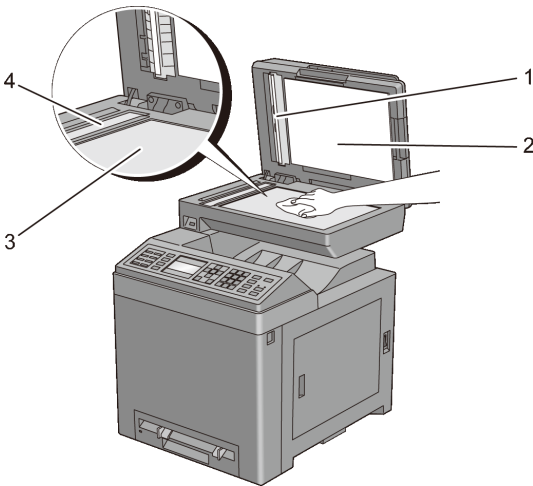

1 Hvidt ark

BEMÆRK: Skal behandles forsigtigt.

2 Dokumentdæksel

3 Dokumentglas

- 4 Tør undersiden det hvide dokumentdæksel og det hvide ark, indtil det er rent og tørt.
- 5 Luk dokumentdækslet.

Rengøring af ADF-tilførselsvalsen

Det hjælper til at sikre de bedst mulige kopier, hvis ADF-tilførselsvalsen holdes ren. Det anbefales at rengøre ADF-tilførselsvalsen regelmæssigt.

- 1 Åbn ADF-dækslet.

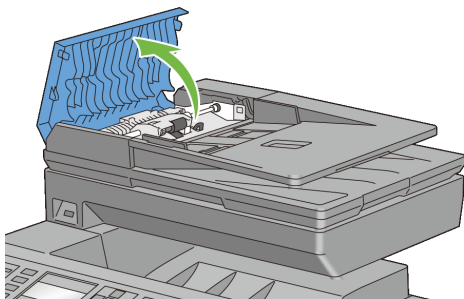

- 2 Tør ADF-tilførselsvalsen med en tør, blød, trævlefri klud eller papirserviet, indtil den er ren.

Hvis ADF-tilførselsvalsen bliver snavset med blækpletter, kan papir fra ADF også være snavset. Fugt i dette tilfælde en blød, trævlefri klud eller papirserviet let med et neutralt rengøringsmiddel eller vand, og fjern derefter urenheder fra ADF-tilførselsvalsen, indtil den er ren og tør.

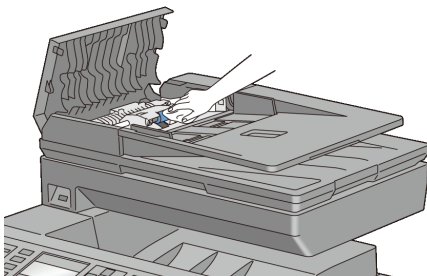













Indstilling af Farveregistreringen

Gå frem som beskrevet herunder for at indstille farveregistreringen, når du installerer printeren for første gang eller flytter den til et nyt sted.

- Udskrivning af Farveregistreringstabellen
- Bestemmelse af Værdier
- Indtastning af værdier

Udskrivning af Farveregistreringstabellen

Når du bruger betjeningspanelet

- 1 Tryk på knappen  (Menu).
- 2 Tryk på knappen , indtil Systemkonfiguration er fremhævet, og tryk derefter på knappen  (Indstil).
- 3 Tryk på knappen , indtil Administ. Menu er fremhævet, og tryk derefter på knappen  (Indstil).
- 4 Tryk på knappen , indtil Vedligeholdelse er fremhævet, og tryk derefter på knappen  (Indstil).
- 5 Tryk på knappen , indtil Farvereg. Indst. er fremhævet, og tryk derefter på knappen  (Indstil).
- 6 Tryk på knappen , indtil Farvereg. Tabel er fremhævet, og tryk derefter på knappen  (Indstil).
- 7 Tryk på knappen  for at fremhæve Ja, og tryk derefter på knappen  (Indstil).

Farveregistreringstabellen udskrives.

Når du bruger Værktøjskassen



BEMÆRK:

- 1 Klik på Start→ Alle programmer→ Dell Printere→ Dell 2155 Multifunction Color Printer→ Værktøjskasse.



BEMÆRK: Vinduet Vælg printer vises på dette trin, når der er installeret flere printerdrivere på din computer. Klik i dette tilfælde på navnet på denne printer i listen under Printernavne, og klik derefter på OK.

Værktøjskasse åbnes.

- 2 Klik på Vedligeholdelse af Printer fanen.
- 3 Vælg FarveRegistreringsindstilling fra listen til venstre på siden. Siden FarveRegistreringsindstilling vises.
- 4 Klik på knappen Start ved siden af Udskriv Farveregi-oversigt. Farveregistreringstabellen udskrives.

Bestemmelse af Værdier

I farveregistreringstabellen findes der to typer tabeller: Tabel 1 (hurtig scanning) og tabel 2 (langsom scanning).

Tabel 1 bruges til indstilling af farveregistrering af hurtig scanningsretningen, der er lodret på papirtilførselsretningen. Tabel 2 bruges til indstilling af farveregistrering af langsom scanningsretningen, der er vandret på papirtilførselsretningen.

I de følgende afsnit forklares, hvordan indstillingsværdierne bestemmes for hurtig scanning og for langsom scanning ved hjælp af Tabel 1 og Tabel 2.

Hurtig scanning

I Tabel 1 på farveregistreringstabellen skal du finde de mest lige linjer, hvor de to sorte linjer og den farvede linje er tættest justeret for hver farve (G, M og C). Hvis du finder den mest lige linje, skal du bemærke den værdi (-9 til +9), der angives med den mest lige linje for hver farve.

Når værdien er 0 for hver farve, behøver du ikke indstille farveregistreringen for hurtig scanning.

Når værdien ikke er 0, skal du indtaste værdien ved at følge proceduren i "Indtastning af værdier".

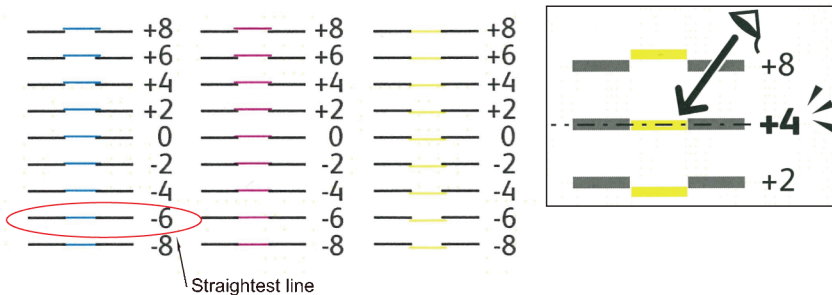

Langsom scanning

I Tabel 2 på farveregistreringstabellen skal du finde den midterste linje i det hvide område for hvert farvemønster (G, M og C). Hvis du finder den midterste linje, skal du bemærke den værdi (-9 – +9), der angives med den midterste linje for hver farve.

Når værdien er 0 for hver farve, behøver du ikke indstille farveregistreringen for langsom scanning.



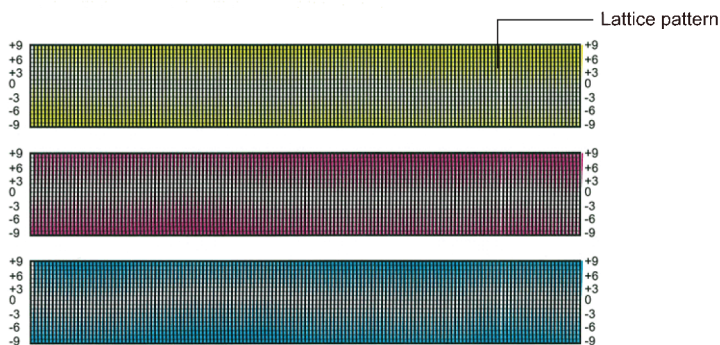
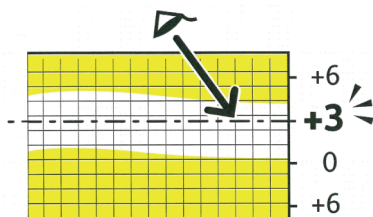







Når værdien ikke er 0, skal du indtaste værdien ved at følge proceduren i "Indtastning af værdier".













Indtastning af værdier

Når du bruger betjeningspanelet

Indtast med brug af betjeningspanelet de værdier, der er fundet i farveregistreringstabellen, for at udføre indstillingerne.

- 1 Tryk på knappen  (Menu).
- 2 Tryk på knappen , indtil Systemkonfiguration er fremhævet, og tryk derefter på knappen  (Indstil).
- 3 Tryk på knappen , indtil Administ. Menu er fremhævet, og tryk derefter på knappen  (Indstil).
- 4 Tryk på knappen , indtil Vedligeholdelse er fremhævet, og tryk derefter på knappen  (Indstil).
- 5 Tryk på knappen , indtil Farvereg. Indst. er fremhævet, og tryk derefter på knappen  (Indstil).
- 6 Tryk på knappen , indtil Indtast Nummer er fremhævet, og tryk derefter på knappen  (Indstil).

- 7 Sørg for, at LY er fremhævet, og tryk på knappen  eller  for at specificere værdierne.
- 8 Tryk på knappen  for at flytte fremhævelsen til den næste værdi.
- 9 Tryk på knappen  (Indstil).
RY er fremhævet.
- 10 Gentag trin 7 til 9 for at indtaste de ønskede værdier, og tryk derefter på knappen  (Indstil).
 **BEMÆRK:** Du kan specificere hver værdi for proces, venstre og højre farver (LY, LM, LC, RY, RM, RC, PY, PM og PC) ved at gentage trinene 7 til 9.
- 11 Tryk på knappen  for at fremhæve Farvereg. Tabel, og tryk derefter på knappen  (Indstil).
- 12 Tryk på knappen  for at fremhæve Ja, og tryk derefter på knappen  (Indstil).

Farveregistreringstabellen udskrives med de nye værdier.

Juster værdierne igen, hvis den mest lige linje ikke er ved værdien 0. Hvis du kontrollerer tabellerne før og efter justeringerne, hjælper det til at bestemme værdierne, der skal indtastes.

Når du bruger Værktøjskassen

 **BEMÆRK:**

Indtast med brug af Værktøjskassen, de værdier, som du fundet i farveregistreringstabellen for at udføre indstillingerne.

- 1 Klik på Start → Alle programmer → Dell Printere → Dell 2155 Multifunction Color Printer → Værktøjskasse.

 **BEMÆRK:** Vinduet Vælg printer vises på dette trin, når der er installere flere printerdrivere på din computer. Klik i dette tilfælde på navnet på denne printer i listen under Printernavne, og klik derefter på OK.

Værktøjskasse åbnes.

- 2 Klik på Vedligeholdelse af Printer fanen.
- 3 Vælg FarveRegistreringsindstilling fra listen til venstre på siden.
Siden FarveRegistreringsindstilling vises.

- 4 Vælg værdien med den lige linje og klik derefter på Anvend nye indstillinger knappen.
- 5 Klik på knappen Start ved siden af Udskriv Farveregi-oversigt.
Farveregistreringstabellen udskrives med de nye værdier.
- 6 Juster indtil alle lige linjer er på værdien 0. Det vil hjælpe at vise et billede af før og efter justering.

Når farveregistreringstabellen er udskrevet, må du ikke slukke for printeren, før printermotoren er standset.



BEMÆRK: Hvis 0 ikke er ved siden af de mest lige linjer, skal du bestemme værdierne og indstille printeren igen.

Udtagning af alternativer

Hvis printerens placering skal ændres, eller hvis printer- og udskrivningsmediehåndteringsalternativerne skal sendes til et nyt sted, skal alle udskrivningsmediehåndteringsalternativer fjernes fra printerens. Ved forsendelse skal du pakke printerens og udskrivningsmediehåndteringsalternativerne sikkert for at undgå skader.

Udtagning af hukommelsesmodulet (ekstraudstyr)

⚠ FORSIGTIG: Hvis du udtager hukommelsesmodulet (ekstraudstyr), skal du sørge for at slukke printerens, tage strømkablet ud og fjerne alle kabler fra printerens bagside, inden du udfører disse handlinger.

- 1 Sørg for, at der er slukket for printerens, og tag alle kabler, inklusive strømkablet, ud fra printerens bagside.
- 2 Drej skruen på kontrolpladedækslet mod uret.

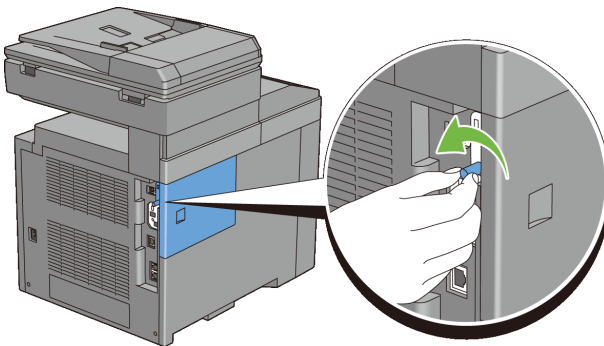

- 3 Skub kontrolpladedækslet mod bagsiden af printerens.

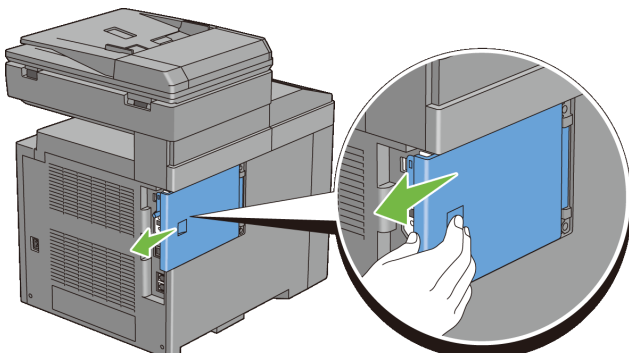

4 Åbn kontrolpladedækslet helt.

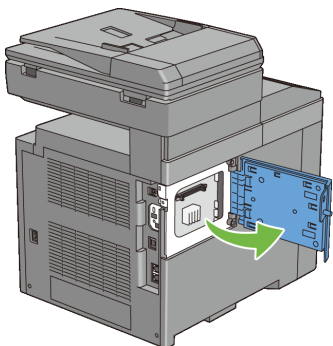

5 Tryk clipsene i begge sider af porten udad for at løfte hukommelsesmodul op.

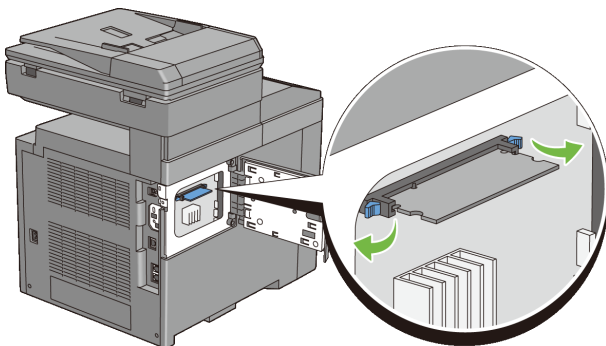

6 Hold fast i hukommelsesmodulet, og træk direkte op.

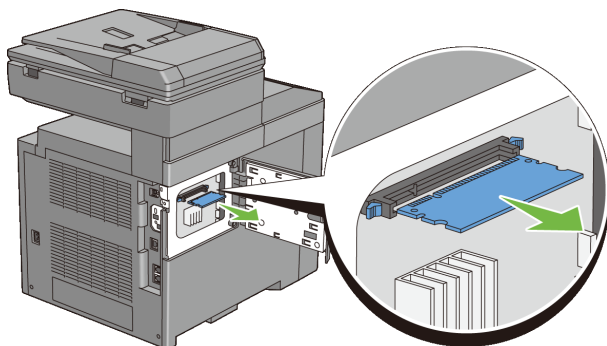

7 Luk styrekortdækslet, og skyd det imod fronten af printeren.

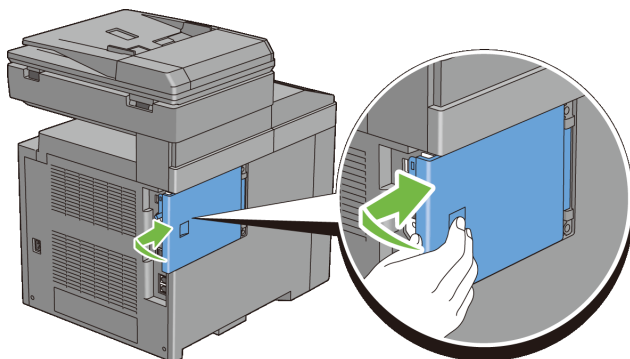
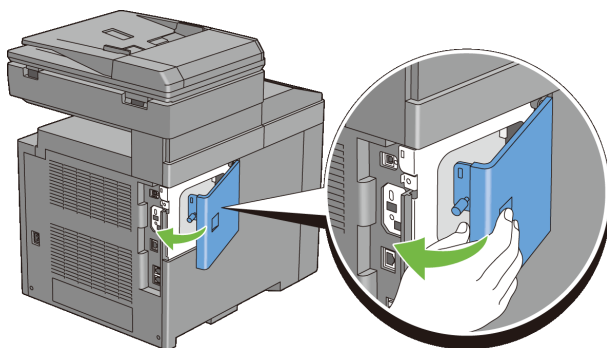

8 Drej skruen med uret.

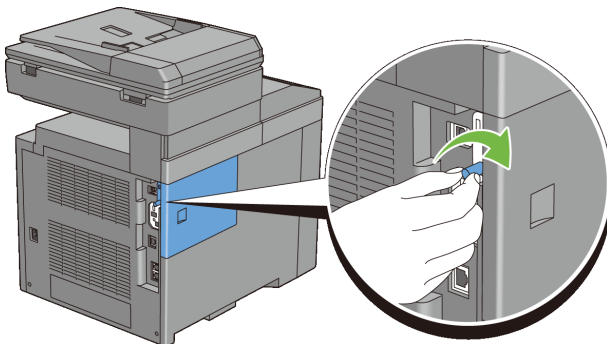

- 9 Tænd printeren.

Udtagning af 250 ark-ilægger (ekstraudstyr)

⚠ FORSIGTIG: Hvis du udtager 250 ark-ilæggeren (ekstraudstyr), skal du sørge for at slukke printeren, tage strømkablet ud og fjerne alle kabler fra printeren bagside, inden du udfører disse handlinger.

- 1 Sluk printeren, og fjern strømkablet. Fjern derefter alle kabler fra printerens bagside.
- 2 Træk standard 250-ark bakken cirka 200 mm ud af printeren. Hold bakken med begge hænder, og fjern den fra printeren.

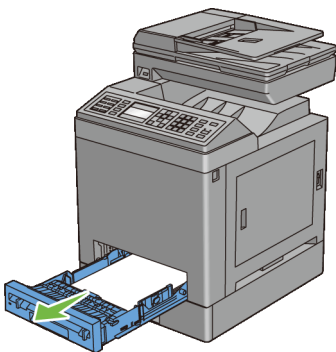

- 3 Fjern de to skruer, der forbinder printeren og 250 ark-ilæggeren (ekstraudstyr) ved at skrue dem af med en mønt eller en lignende genstand.

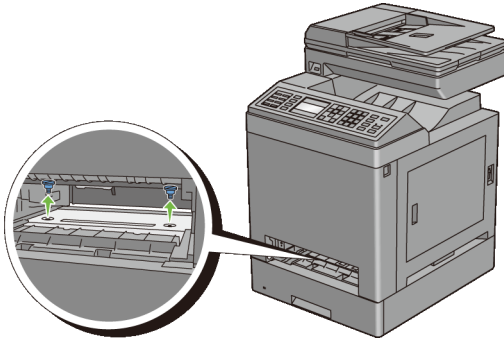

 **BEMÆRK:** Hullet til skruen er placeret i en 216 mm fordybning fra printerens forside.

4 Løft forsigtigt printeren af bakkemodulet, og placer den på et jævnt underlag.

 **FORSIGTIG:** Der kræves to mennesker til at løfte printeren. Printeren skal løftes ved at holde på forsiden og bagsiden. Løft aldrig printeren fra siderne.

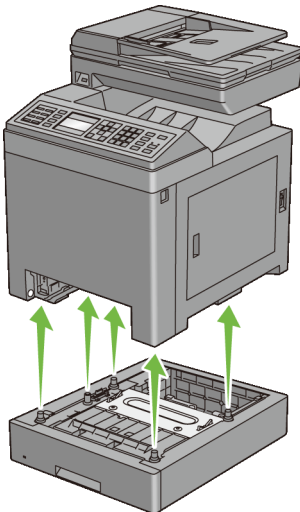

5 Sæt standard 250-ark bakken ind i printeren, og tryk på den, indtil den stopper.

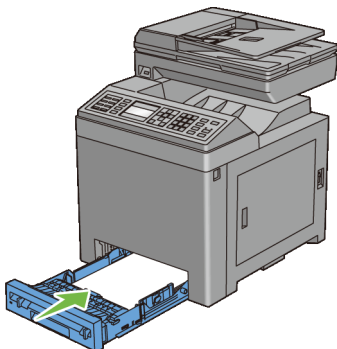

- ➔ OBS: Brug ikke for meget kraft på bakken. Dette kan medføre, at bakken eller printerens indre beskadiges.
- 6 Tilslut igen alle kablerne inklusive strømkablet til printerens bagside, og tænd printeren.

Udtagning af den trådløse printeradapter (ekstraudstyr)

- ⚠ FORSIGTIG: Hvis du udtager den trådløse adapter (ekstraudstyr), skal du sørge for at slukke printeren, tage strømkablet ud og fjerne alle kabler fra printeren bagside, inden du udfører disse handlinger.
- 1 Sørg for, at printeren er slukket.
 - 2 Drej skruen på kontrolpladedækslet mod uret.
- 🔧 BEMÆRK: Løsn skruen. Du behøver ikke at fjerne skruen.

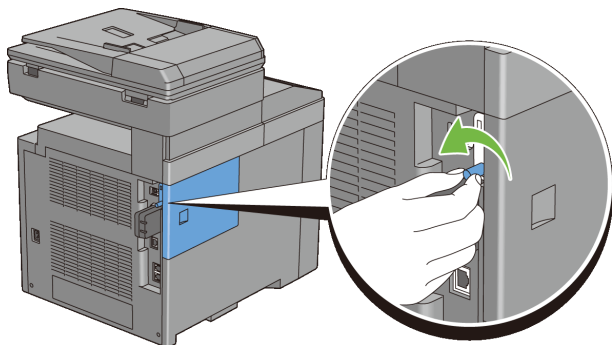

3 Skub kontrolpladedækslet mod bagsiden af printeren.

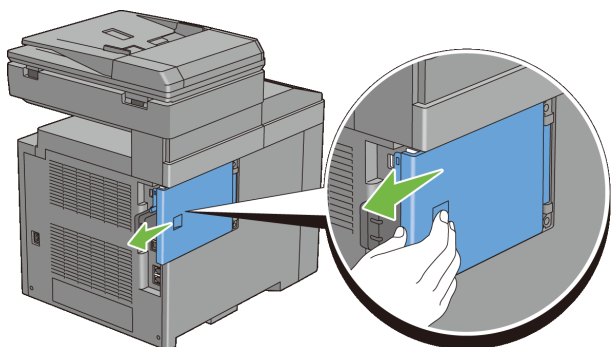

4 Åbn kontrolpladedækslet helt.

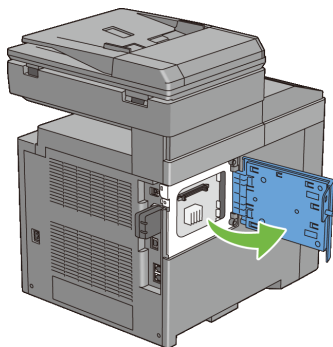

- 5 Fjern den trådløse adapter fra printeren ved at frigøre adapterens krog, mens den trådløse adapter skubbes imod forsiden af printeren.

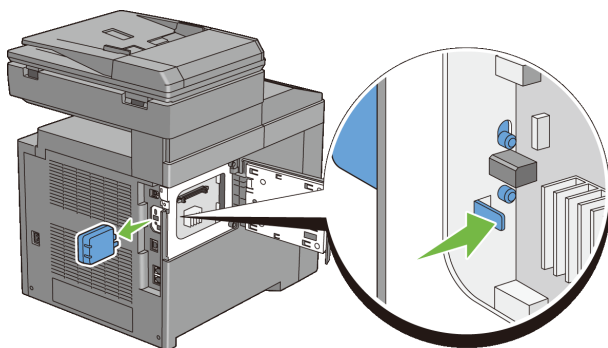

- 6 Luk styrekortdækslet, og skyd det imod fronten af printeren.

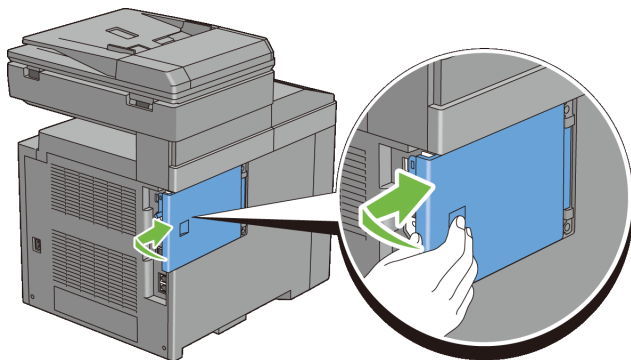
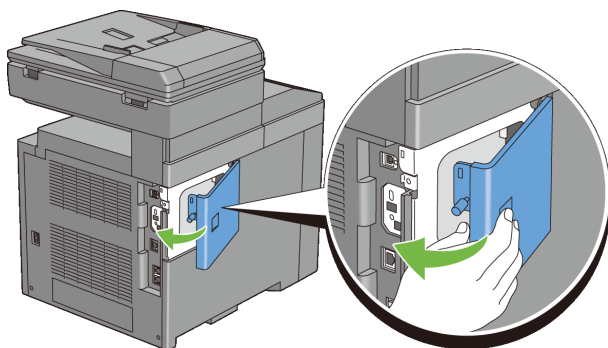

7 Drej skruen med uret.

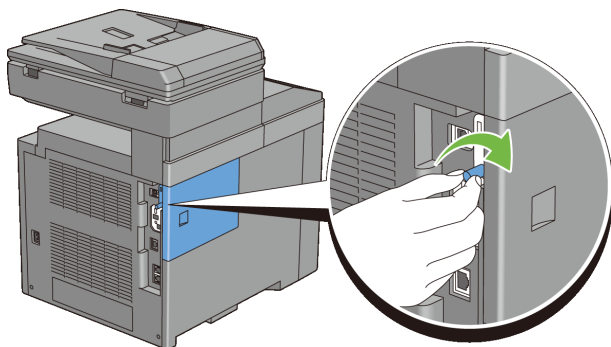

8 Tænd printeren.

Afhjælpning af papirstop

Omhyggeligt valg af udskrivningsmedia og korrekt papirilægning vil forebygge papirstop. Se ”Retningslinjer for udskrivningsmedier” angående yderligere oplysninger.



BEMÆRK: Det anbefales at foretage en prøve, inden købet af store mængder udskrivningsmedia.

Forebyggelse af Papirstop

- Anvend kun anbefalet udskrivningsmedia. Se ”Retningslinjer for udskrivningsmedier” angående yderligere information.
- Se ”Ilægning af udskrivningsmedier i standard 250-ark bakken og 250 ark-ilæggeren (ekstraudstyr)” og ”Ilægning af udskrivningsmedie i SSF” angående korrekt ilægning af udskrivningsmedier.
- Overbelast ikke udskrivningsmediakilderne. Sørg for, at stakken af udskrivningsmedia ikke overstiger den maksimale højde, som er indikeret af ilægningslinjemærkaterne i bakken.
- Læg ikke rynket, furet, fugtigt og krøllet udskrivningsmedia i.
- Bøj, udluft og udret udskrivningsmedia, inden det lægges i. Hvis der opstår papirstop i udskrivningsmediaen, kan du forsøge at ilægge et ark ad gangen gennem enkeltarkilæggeren.
- Anvend ikke udskrivningsmedia, som du selv har beskåret eller trimmet.
- Bland ikke udskrivningsmediastørrelser, -vægt eller -typer i den samme udskrivningsmediakilde.
- Sørg for, at den anbefalede udskrivningsside vender opad, når du lægger udskrivningsmedia under brugen af standard 250 ark bakken og den valgfri 250 arkilægger. Når du anvender enkeltarkilæggeren, skal den anbefalede udskrivningsside vende nedad.
- Opbevar altid udskrivningsmedia under acceptable forhold. For mere information, se "Lagring af udskrivningsmedia."
- Fjern ikke ilæggerbakken under et udskrivningsjob.

- Tryk bakken godt ind, når den er sat i.
- Sørg for, at alle kabler, som er tilsluttet printeren, er korrekt tilsluttede.
- Overstrømning af styrene kan medføre papirstop.
- Tør retard roller'erne i bakkerne eller ilæggeren af med en klud, der er let fugtet med vand, hvis der ofte opstår papirstop på grund af forkert fremføring.

Identifikation af Stedet for Papirstop

! **FORSIGTIG:** Forsøg ikke at afhjælpe papirstop ved hjælp af værktøj eller instrumenter. Det kan permanent beskadige printeren.

Den følgende illustration viser, hvor der kan opstå papirstop langs udskrivningsmediastien.

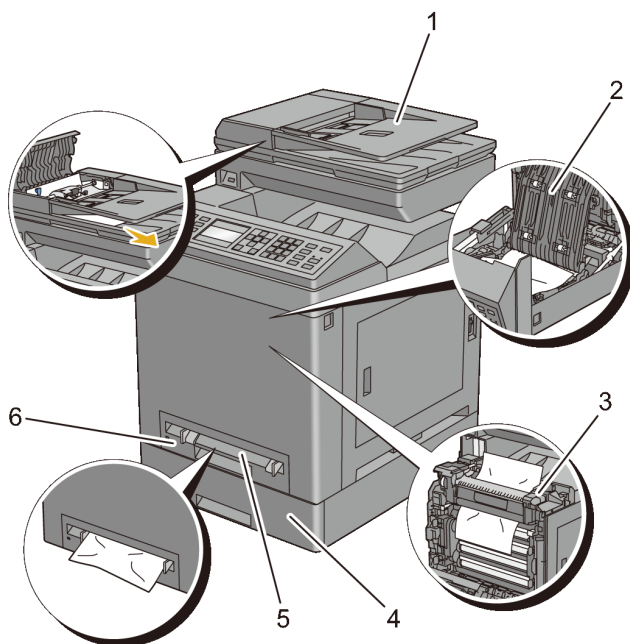



1 Automatisk Dokument Ilægger (ADI)

2 Duplekser (kun 2155cdn)

3	Fuser
4	250 ark-ilægger (ekstraudstyr)
5	Enkeltarkilægger (SSF)
6	Standard 250-ark bakke

Afhjælpning af Papirstop fra ADI'en

Når et dokument fastklemmes, imens det passerer igennem den Automatisk Dokumentilægger (ADI), fjernes papirstoppet ioverensstemmelse med følgende procedure.

-  **BEMÆRK:** For at forhindre dokumentstop, skal du anvende dokumentglasset til tykke, tynde eller blandede dokumenter.
-  **OBS:** Beskyt printhead-enhedens (PHD-enhedens) tromler imod skarpt lys. Hvis frontdækslet forbliver åbent i mere end tre minutter, kan udskriftskvaliteten muligvis forringes.

- 1 Fjern de resterende dokumenter fra ADI'en.

Hvis dokumentet er fastklemt i papirfremføringsområdet:

- a Åbn ADF-dækslet.

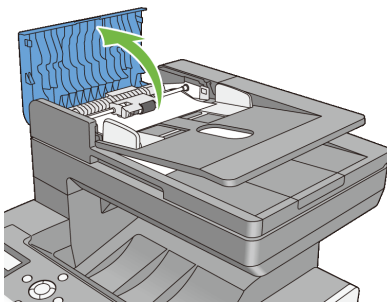

- b Løft udløserarmen 90 grader og fjern det tilstoppede dokument ved at trække det forsigtigt til højre.

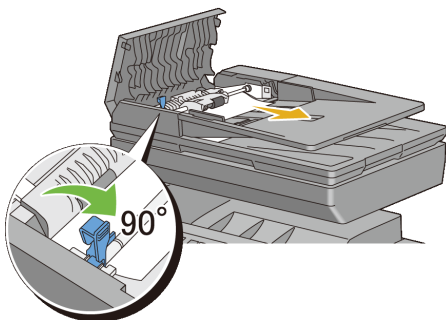

Hvis du har svært ved at trække i dokumentet:

- c Tag udløser-rollerenheden ud og fjern dokumentet ved forsigtigt at trække det lige op.

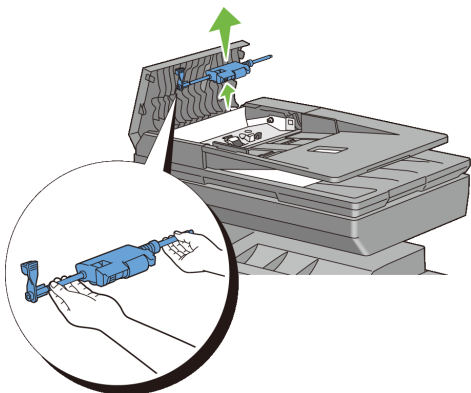

- d Isæt udløser-rollerenheden og tryk udløserarmen ned.

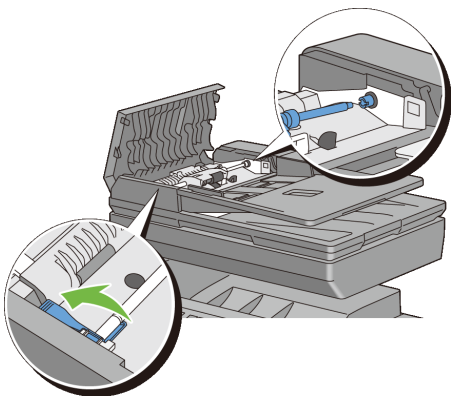

Hvis dokumentet er fastklemt i papirudgangsområdet:

- e Fjern det fastklemt dokument fra dokumentoutput-bakken.

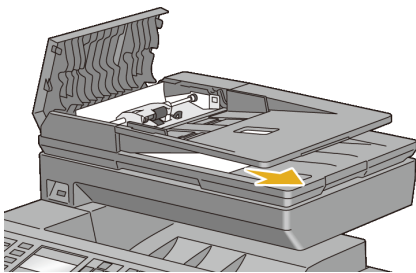

- f Luk ADI dækslet, og læg derefter dokumenterne tilbage i ADI'en.



BEMÆRK: Sørg for, at du justerer dokumentstyrene før udskrivning af et Legal-størrelse dokument.

- 2 Hvis du ikke kan se det tilstoppede dokument eller dokumentet ikke bevæger sig, da du trak, skal du åbne dokumentdækslet.
- 3 Fjern dokumentet fra ADI valsen eller fremføringsområdet ved forsigtigt at trække det til højre.
- 4 Luk dokument dækslet, og læg derefter dokumenterne tilbage i ADI'en.

Afhjælpning af Papirstop fra Enkeltarkilæggeren



OBS: Beskyt printhoved-enhedens (PHD-enhedens) tromler imod skarpt lys. Hvis frontdækslet forbliver åbent i mere end tre minutter, kan udskriftskvaliteten muligvis forringes.



BEMÆRK: For at løse meddelelsen, som vises på betjeningspanelet, skal du fjerne alle udskrivningsmedia fra udskrivningsmediastien.

- 1 Træk det fastklemte papir ud af enkeltarkilæggeren. Hvis der ikke synes at være noget fastklemt papir, eller du ikke kan fjerne papiret, skal du gå videre til næste trin for at fjerne det fastklemte papir inde fra printerens.

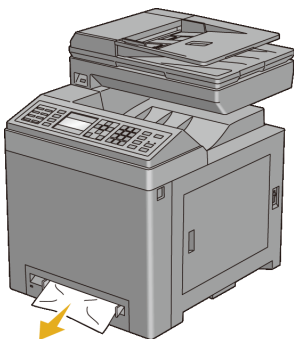

- 2 Tag standard 250-ark bakken ud af printeren, og træk derefter det resterende af det fastklemte papir ud fra printeren. Hvis der ikke synes at være noget fastklemt papir, eller du ikke kan fjerne papiret, skal du gå videre til næste trin for at fjerne det fastklemte papir inde fra printeren.

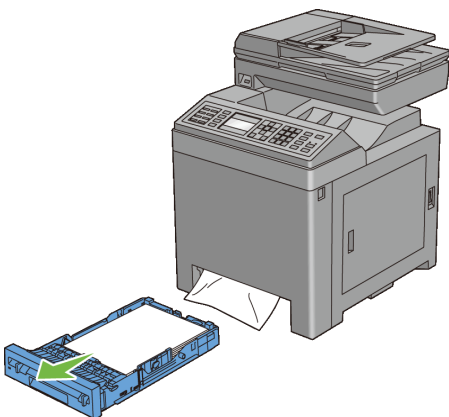

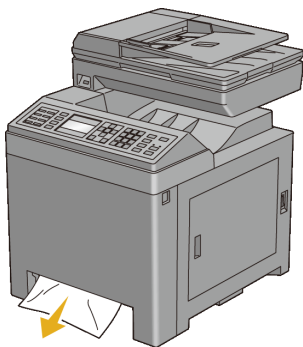

- 3 Tryk på sideknappen for at åbne frontdækslet.

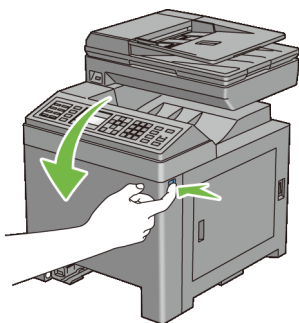

- 4 Åbn remenheden, indtil den stopper, og fjern det fastklemte papir. Bekræft, at der ikke er nogen papirrester tilbage inden i printeren.

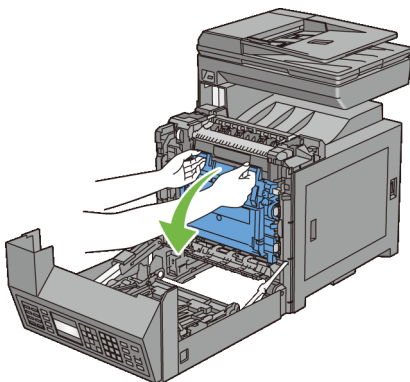

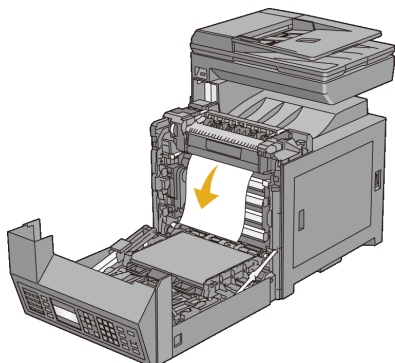

5 Luk remenheden, og tryk øverst på enheden, indtil det klikker.

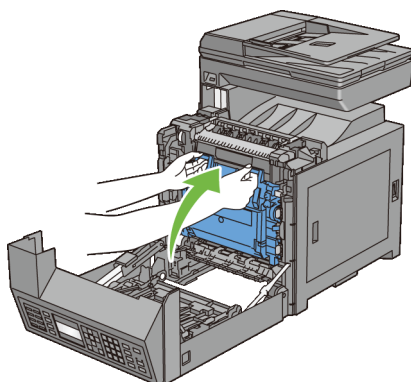

6 Luk frontdækslet.

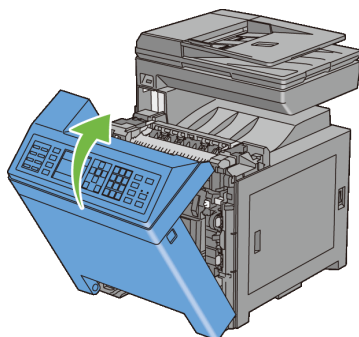

- 7 Sæt standard 250-ark bakken ind i printeren, og tryk på den, indtil den stopper.

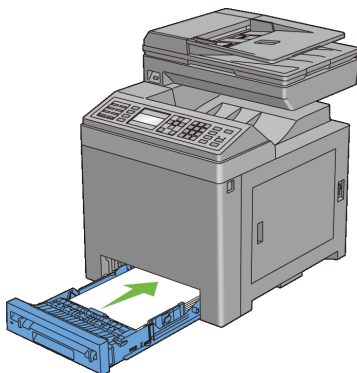

- ➡ **OBS:** Brug ikke for meget kraft på bakken. Dette kan medføre, at bakken eller printerens indre beskadiges.

Fjernelse af Fastklemt Papir fra Standard 250-ark Bakken

- ➡ **OBS:** Beskyt printhead-enhedens (PHD-enhedens) tromler imod skarpt lys. Hvis frontdækslet forbliver åbent i mere end tre minutter, kan udskriftskvaliteten muligvis forringes.

- ✍ **BEMÆRK:** For at løse meddelelsen, som vises på betjeningspanelet, skal du fjerne alle udskrivningsmedia fra udskrivningsmediastien.

- 1 Træk standard 250-ark bakken forsigtigt ud af printerens. Hold i bakken med begge hænder, løft den forreste del lidt op, og tag den ud af printerens.

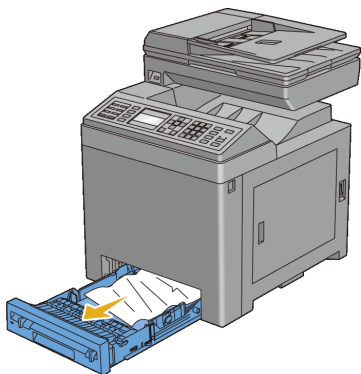

- 2 Fjern alt fastklemt og/eller krøllet papir fra bakken.

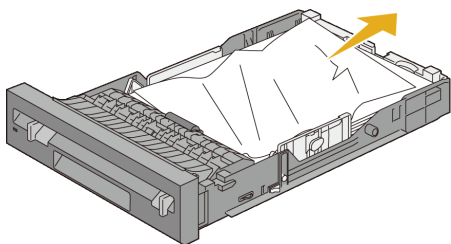

- 3 Træk forsigtigt det fastklemede papir ud, så det ikke går i stykker. Hvis du stadigvæk ikke kan fjerne papiret, skal du gå videre til næste trin for at fjerne det fastklemede papir inde fra printeren.

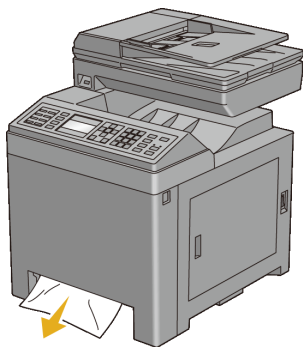

- 4 Tryk på sideknappen for at åbne frontdækslet.

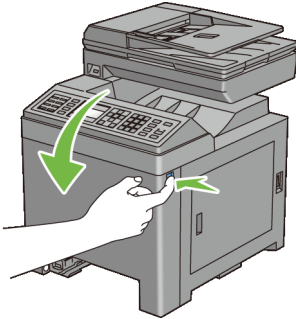

- 5 Åbn remenheden, indtil den stopper, og fjern det fastklemte papir. Bekræft, at der ikke er nogen papirrester tilbage inden i printeren.

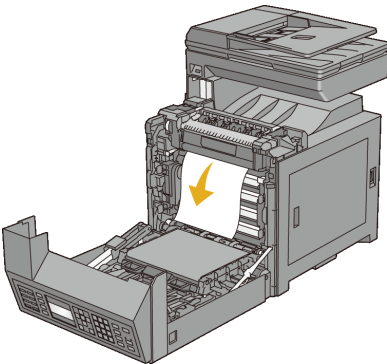
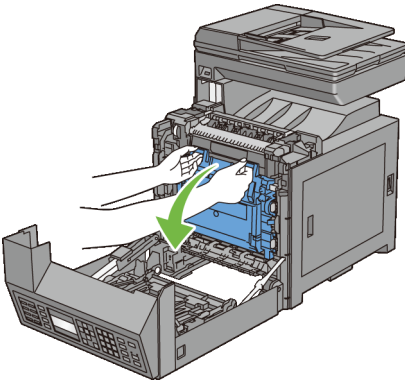

- 6 Luk remenheden, og tryk øverst på enheden, indtil det klikker.

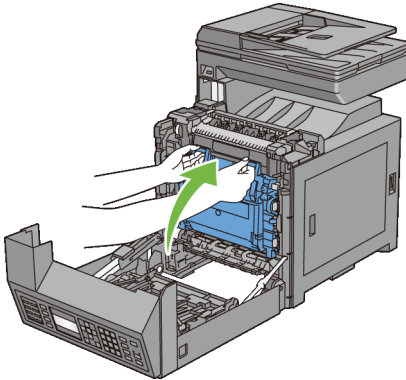

7 Luk frontdækslet.

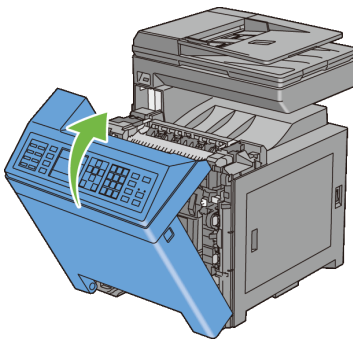

8 Sæt standard 250-ark bakken ind i printeren, og tryk på den, indtil den stopper.

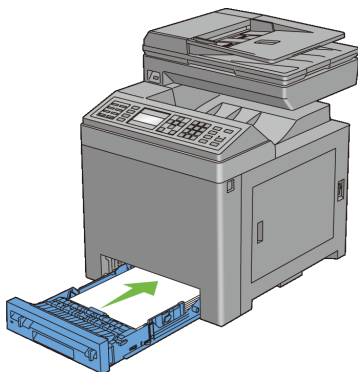

- ➔ **OBS:** Brug ikke for meget kraft på bakken. Dette kan medføre, at bakken eller printerens indre beskadiges.

Afhjælpning af Papirstop fra Fuseren

- ➔ **OBS:** Sørg for, at der ikke er noget, der berører eller ridser overfladen (sort-farvet film) på remenheden. Ridser, snavs eller olie fra dine hænder på remenhedens film kan forringe udskrivningskvaliteten.
- ➔ **OBS:** Beskyt printhead-enhedens (PHD-enhedens) tromler imod skarpt lys. Hvis frontdækslet forbliver åbent i mere end tre minutter, kan udskriftskvaliteten muligvis forringes.
- ✎ **BEMÆRK:** For at løse meddelelsen, som vises på betjeningspanelet, skal du fjerne alle udskrivningsmedia fra udskrivningsmediastien.
 - 1 Sluk printeren, og vent i 30 minutter.
 - 2 Tryk på sideknappen for at åbne frontdækslet.

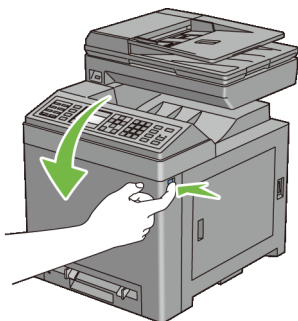

3 Åbn reneheden.

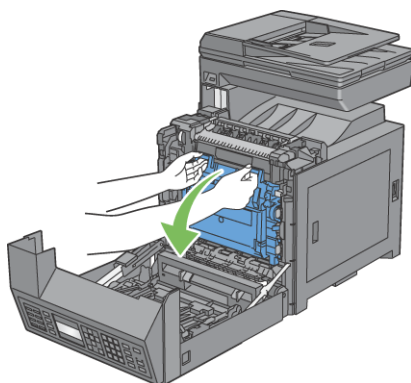

4 Løft grebene i begge ender af fuseren, og fjern det fastklemte papir. Hvis du stadigvæk ikke kan fjerne papiret, skal du gå til næste trin.

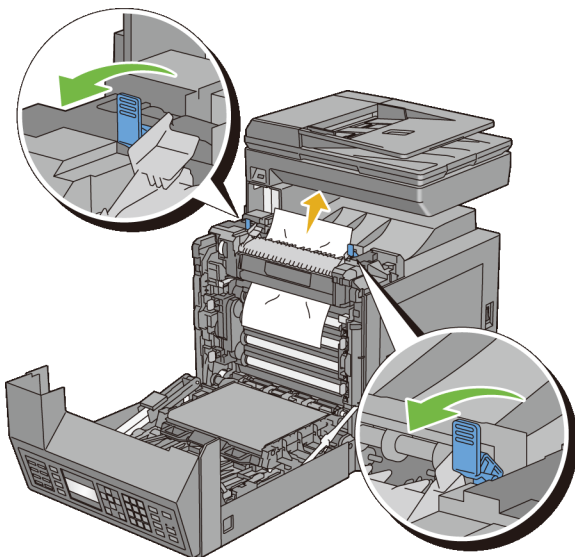

⚠ FORSIGTIG: Fuseren er varm. Rør ikke ved fuseren, da du kan brænde dig.

- 5 Åbn fuserdækslet og fjern det fastklemede papir.

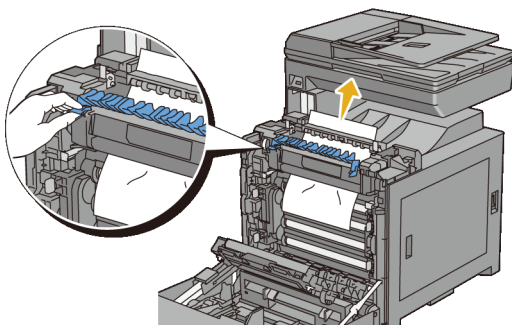

- 6 Luk fuserdækslet og tryk grebene ned i begge ender af fuseren.

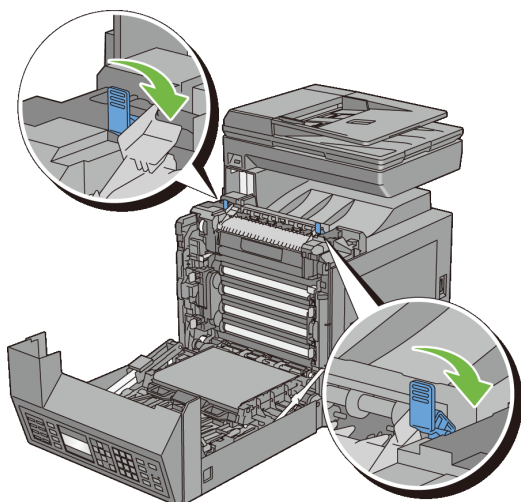

- 7 Bekræft, at der ikke er nogen papirrester tilbage inden i printeren, og luk derefter remenheden.

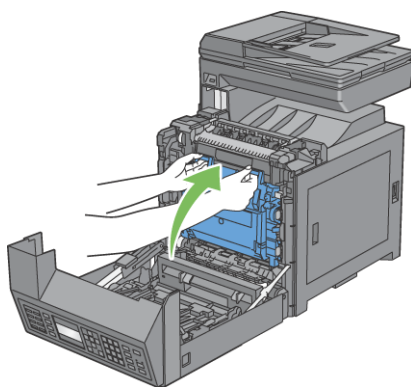

- 8 Luk frontdækslet.

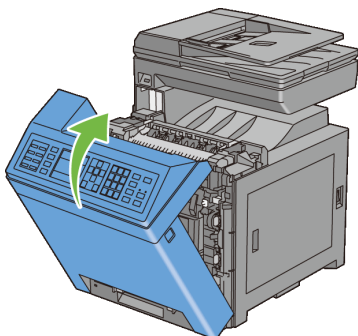

Afhjælpning af Papirstop fra Duplekseren

 **BEMÆRK:** For at løse meddelelsen, som vises på betjeningspanelet, skal du fjerne alle udskrivningsmedia fra udskrivningsmediastien.

- 1 Tryk på sideknappen for at åbne frontdækslet.

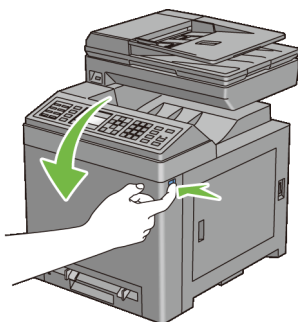

- 2 Åbn duplekserens dæksel.
- 3 Fjern det fastklemte papir fra duplekseren.

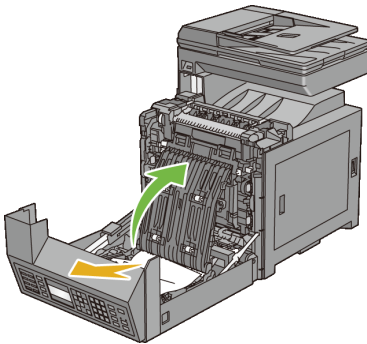

- 4 Luk duplexerens dæksel.
- 5 Luk frontdækslet.

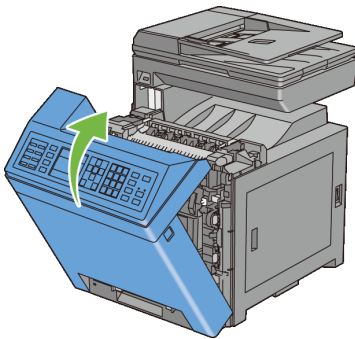

Afhjælpning af Papirstop fra 250 ark-ilægger (Ekstraudstyr)

 **BEMÆRK:** For at løse meddelelsen, som vises på betjeningspanelet, skal du fjerne alle udskrivningsmedia fra udskrivningsmediastien.

- 1 Træk 250 ark-ilægger (ekstraudstyr) forsigtigt ud af printerens. Hold i ilæggeren med begge hænder, og tag den ud af printerens.

-  **BEMÆRK:** Papir i 250 ark-ilæggeren (ekstraudstyr) føres ind i printeren fra standard 250-ark bakkens forside, og derfor kan fastklemt papir i standard 250-ark-bakken blokere 250 ark-ilæggeren (ekstraudstyr) i printeren, så du ikke kan åbne den. Se efter det fastklemte papir i rækkefølge startende med 250 ark-ilæggeren (ekstraudstyr).

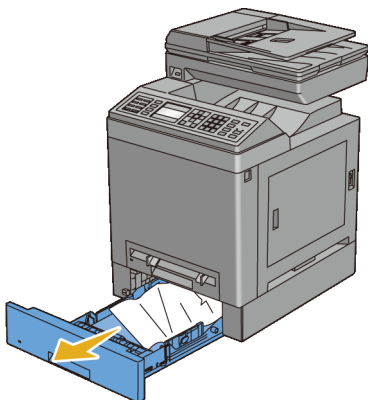

- 2 Fjern alt fastklemt og/eller krøllet papir fra ilæggeren.

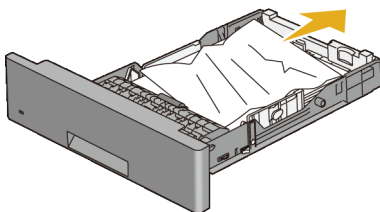

- 3 Træk forsigtigt det fastklemte papir ud, så det ikke går i stykker. Hvis du stadigvæk ikke kan fjerne papiret, skal du gå videre til næste trin for at fjerne det fastklemte papir inde fra printerens.

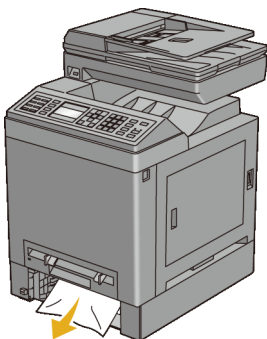

- 4 Tryk på sideknappen for at åbne frontdækslet.



- 5 Åbn remenheden, indtil den stopper, og fjern det fastklemede papir. Bekræft, at der ikke er nogen papirrester tilbage inden i printeren.

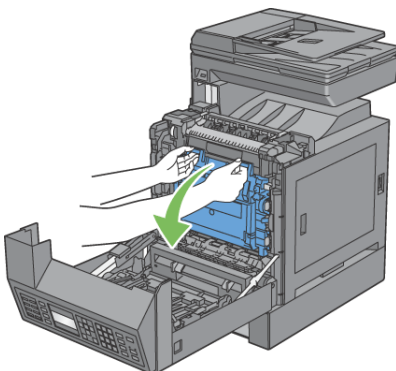

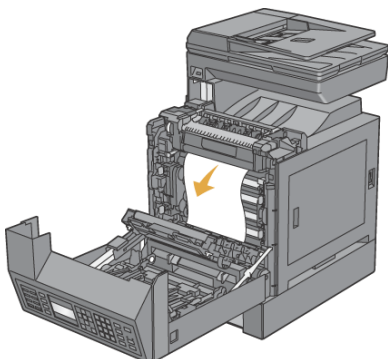

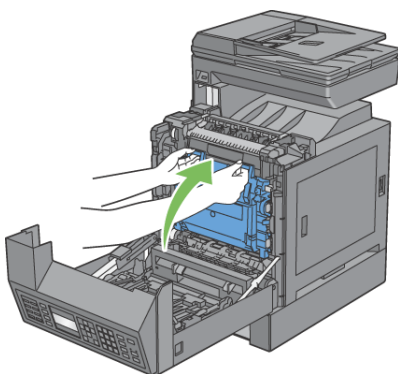

6 Luk remenheden, og tryk øverst på enheden, indtil det klikker.



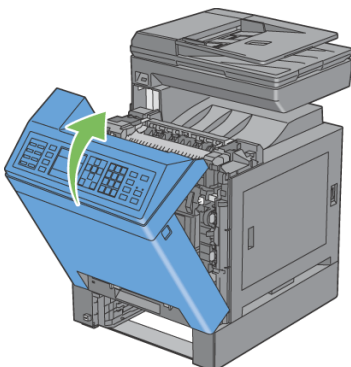

7 Luk frontdækslet.

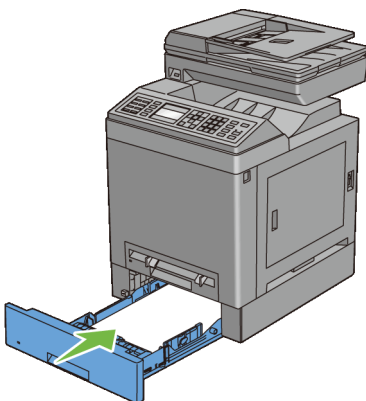

 **BEMÆRK:** Hvis meddelelsen om papirstop ikke er væk, når du har lukket frontdækslet, skal du trække standard 250-ark-bakken ud og kontrollere, om der findes fastklemt papir i åbningen af bakken.

- 8 Sæt 250-ark ilægger (ekstraudstyr) ind i printerens, og tryk på den, indtil den stopper.



 **OBS:** Brug ikke for meget kraft på bakken. Dette kan medføre, at bakken eller printerens indre beskadiges.

Fejlfinding

Fejlfindingsoversigt

Basale printerproblemer

Nogle printerproblemer kan nemt løses. Kontrollér følgende, hvis der opstår et problem med din printer:

Netledningen er tilsluttet printeren og en korrekt jordet elektrisk stikkontakt.



- Printeren er tændt.
- Stikkontakten er ikke slukket på en kontakt eller afbryder.
- Andet elektrisk udstyr, som er tilsluttet kontakten, fungerer.
- Ekstra hukommelse er isat korrekt.

Hvis du har kontrolleret alt ovenstående, og der stadig foreligger et problem, skal du slukke for printeren, vente 10 sekunder, og derefter tænde for printeren igen. Dette løser ofte problemet.

Display-problemer

Problem	Afhjælpning
Når printeren er tændt, er displayet på betjeningspanelet blankt, bliver ved med at vise Vent venligst... eller baggrundslyset er ikke tændt.	<ul style="list-style-type: none"> • Sluk for printeren, vent i 10 sekunder, og tænd derefter for printeren. • En selvtestmeddelelse kommer frem på betjeningspanelet. Når testen er færdig, vises Klar.
Menuindstillinger, som er ændret fra betjeningspanelet, har ingen virkning.	Indstillinger i softwareprogrammet, printerdriveren eller printer-hjælpeprogrammerne tilsidesætter de indstillinger, som er udført på betjeningspanelet.

Udskrivningsproblemer

Problem	Afhjælpning
Jobbet blev ikke udskrevet eller forkerte tegn blev udskrevet.	Kontrollér, at topmenuen vises i betjeningspanelet, inden du sender et job til udskrivning. Tryk på knappen  (Menu) for at vende tilbage til topmenuen.
	Kontrollér, at udskrivningsmediet er lagt i printerens. Tryk på knappen  (Menu) for at vende tilbage til topmenuen.
	Kontrollér, at printeren anvender det korrekte sidebeskrivelsessprog (PDL).
	Bekræft, at du anvender den korrekte printerdriver.
	Sørg for, at det korrekte USB- eller Ethernet-kabel er sluttet korrekt til printerens.
	Bekræft, at der er valgt udskrivningsmedie i den rigtige størrelse.
Hvis du anvender en printspooler, skal du kontrollere, at den ikke er stoppet.	Kontrollér printerens interface fra menuen <code>Administ. menu</code> .
	Bestem den værtsinterface, du anvender. Udskriv en 'side med panelindstillinger for at verificere, at de aktuelle interfaceindstillinger er korrekte.

Problem	Afhjælpning
Udskrivningsmediet føres forkert ind, eller der tages flere ark ind ad gangen i standard 250-ark bakken eller enkeltarkilæggeren.	Sørg for, at de udskrivningsmedier, du anvender, opfylder specifikationerne for din printer. Se "Understøttede papirtyper" for at få yderligere information.
	Luft udskrivningsmediet, før du lægger det i standard 250-ark bakken.
	Sørg for, at udskrivningsmediet er ilagt korrekt.
	Sørg for, at bredde- og længdestyrene til udskrivningsmediekilderne er indstillet korrekt.
	Sørg for, at standard 250-ark bakken er isat korrekt.
	Overfyld ikke bakken.
	Tving ikke udskrivningsmedier ind i enkeltarkilæggeren, når du indfører medier, da ilæggeren derved kan blive skæv eller bøje.
	Sørg for, at udskrivningsmediet ikke er krøllet.
	Vend den anbefalede udskrivningsside korrekt opad eller nedad afhængigt af den medietype, du vil udskrive på. Se "Ilægning af udskrivningsmedier i standard 250-ark bakken og 250 ark-ilæggeren (ekstraudstyr)" for at få yderligere information.
	Vend udskrivningsmediet om, og prøv at udskrive igen for at konstatere, om fremføringen er blevet bedre.
	Bland ikke forskellige typer udskrivningsmedier.
	Bland ikke stakke af forskellige udskrivningsmedier.
	Fjern de øverste og nederste krøllede ark i et bundt, inden du lægger udskrivningsmediet i.
	Ilæg kun udskrivningsmedier, når bakken er tom.
Aftør indføringsvalserne i standard 250-ark bakken eller i enkeltarkilæggeren med en fugtig klud.	
Konvolutten har folder efter udskrivningen.	Sørg for, at konvolutten lægges i standard 250-ark bakken eller i enkeltarkilæggeren som beskrevet i Ilægning af konvolutter i standard 250-ark bakken og 250 ark-ilæggeren (ekstraudstyr)" eller "Ilægning af en konvolut i SSF".

Problem	Afhjælpning
Sideskift på uventede steder.	Forøg værdien for Time-out i betjeningspanelet, Værktøjskasse eller Dell Printer Configuration Web Tool.
Udskrivningsmedier stakkes ikke pænt i outputmagasinet.	Vend udskrivningsmediestakken i bakken.
Kan ikke udføre manuel dupleksudskrivning.	Vælg Vnd. på den k. kt. eller Vnd på den l. kt. fra menuen Dupleks på fanen Papir/Output i printerdriveren.
Kan ikke udskrive fra standard 250-ark bakken, fordi udskrivningsmediet i bakken er krøllet.	Læg udskrivningsmediet ind i enkeltarklæggeren.

Udskriftskvalitetsproblemer



BEMÆRK: Nogle af de følgende procedurer, der anvender Værktøjskassen, kan også udføres vha. betjeningspanelet eller Dell Printer Configuration Web Tool. Oplysninger om brug af betjeningspanelet og Dell Configuration Web Tool findes under "Forklaring af Værktøjskassens menuer" og "Dell Printer Configuration Web Tool".

- Outputtet er for lyst
- Toneren tværer ud eller udskriften smitter af
- Tilfældige pletter/slørede billeder
- Alt output er tomt
- Der er striber på outputtet
- Outputtet er delvist eller helt sort.
- Pichede farveprikker
- Lodrette blanke dele
- Skyggedannelse
- Lys-induceret træthed
- Slør
- Bead-Carry-Out (BCO)
- Flossede tegn

- Striber
- Boremærkemønster
- Krøllet/skjoldet papir
- Beskadigelse af papirets forreste kant

Outputtet er for lyst

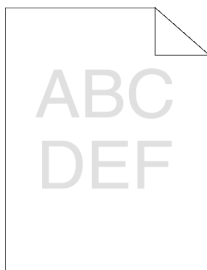

Afhjælpning	Ja	Nej
1 Tonerpatronerne er ved at løbe tør eller skal udskiftes. Kontrollér den resterende mængde toner i hver enkelt tonerpatron. <ul style="list-style-type: none"> a Kontrollér tonerniveaueet på fanen Status i Status Monitor. b Udskift tonerpatronerne om nødvendigt. Har dette løst dit problem?	Opgaven er fuldført.	Gå til handling 2.
2 Hvis du anvender tonerpatroner, som ikke er fra Dell, skal funktionen Ikke-Dell toner deaktiveres. <ul style="list-style-type: none"> a Start Værktøjskasse, og klik på Ikke-Dell toner på fanen Vedligeholdelse af printer. b Sørg for, at afkrydsningsfeltet Til ikke er markeret. Har dette løst dit problem?	Opgaven er fuldført.	Gå til handling 3.

Afhjælpning	Ja	Nej
<p>3 Deaktiver Tonerbesparelsesindstilling i printerdriveren.</p> <p>a På fanen Avanceret skal du sørge for, at afkrydsningsfeltet Tonerbesparelsesindstilling ikke er markeret.</p> <p>Har dette løst dit problem?</p>	Opgaven er fuldført.	Gå til handling 4.
<p>4 Udskrivningsmediaoverfladen er muligvis uensartet. Prøv at ændre indstillingen Papirtype i printerdriveren. Skift f.eks. fra plano-papir til tykt.</p> <p>a På fanen Papir/Output skal du ændre indstillingen Papirtype.</p> <p>Har dette løst dit problem?</p>	Opgaven er fuldført.	Gå til handling 5.
<p>5 Bekræft, at det er det korrekte udskrivningsmedie, der anvendes. Se "Understøttede papirtyper". Hvis ikke, bør du anvende de udskrivningsmedier, der er anbefalet til printeren.</p> <p>Har dette løst dit problem?</p>	Opgaven er fuldført.	Gå til handling 6.
<p>6 Sørg for, at de otte gule bånd er helt fjernet fra printhoved-enheden (PHD-enheden). Se "Fjernelse af printhoved-enhed (PHD) bånd" og "Installerer af en PHD-enhed". I modsat fald skal du fjerne båndene.</p> <p>Har dette løst dit problem?</p>	Opgaven er fuldført.	Gå til handling 7.
<p>7 Sørg for, at fremkaldermotoren fungerer korrekt.</p> <p>a Start Værktøjskassen, og klik på Kontrol af maskine på fanen Diagnosticering.</p> <p>b Vælg Kontrol af hovedmotorfunktion på rullelisten, og klik på knappen Start.</p> <p>c Klik på knappen Afspilning af lyd for at kontrollere motorlyden.</p> <p>Fungerer motoren korrekt?</p>	Gå til handling 8.	Kontakt Dell.

Afhjælpning	Ja	Nej
8 Sørg for, at doseringsmotoren for hver tonerpatron fungerer ordentligt.	Gå til handling 9.	Kontakt Dell.
<ul style="list-style-type: none"> a Start Værktøjskassen, og klik på Kontrol af maskine på fanen Diagnosticering. b Vælg Kontrol af doseringsmotor (Gul), Kontrol af doseringsmotor (Magenta), Kontrol af doseringsmotor (Cyan) eller Kontrol af doseringsmotor (Sort) på rullelisten, og klik på knappen Start. c Klik på knappen Afspilning af lyd for at kontrollere motorlyden. d Gentag skridt b og c for at udføre kontrol af doseringsmotor for resten af tonerpatronerne. 		
 BEMÆRK: Du kan udføre kontrol af doseringsmotorerne for CMYK i den rækkefølge, du foretrækker.		

Fungerer doseringsmotoren ordentligt?

Afhjælpning	Ja	Nej
<p>9 Hvis du udskriver mange billeder med lav densitet, skal du aktivere Toneropfyldningsindstillingen.</p> <p>a Start Værktøjskassen, og klik på Genopfriskningsindstilling på fanen Diagnosticering.</p> <p>b Klik på knappen Gul under Toneropfyldningsindstilling.</p> <p>c Gentag skridt b for knapperne Magenta, Cyan og Sort.</p> <p> FORSIGTIG: Anvendelse af Genopfriskningsindstilling forbruger ekstra toner.</p> <p>d Når du har fuldført Toneropfyldningsindstilling, skal du vælge Tabeludskrift fra listen på fanen Diagnosticering.</p> <p>e Klik på knappen 4 farver-konfigurationstabel. 4 farver-konfigurationstabellen udskrives.</p> <p>Har dette løst dit problem?</p>	Opgaven er fuldført.	Gå til handling 10.
<p>10 Udskift PHD-enheden, hvis du har en ekstra.</p> <p>a Udskift PHD-enheden. Se "Udskiftning af printhoved-enhed (PHD-enhed)" og "Installering af en PHD-enhed".</p> <p>b Når du har udskiftet PHD-enheden, skal du klikke på Tabeludskrift på fanen Diagnosticering.</p> <p>c Klik på knappen 4 farver-konfigurationstabel. 4 farver-konfigurationstabellen udskrives.</p> <p>Har dette løst dit problem?</p>	Opgaven er fuldført.	Kontakt Dell.

Toneren tværer ud eller udskriften smitter af

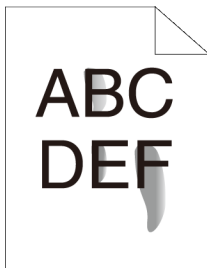

Afhjælpning	Ja	Nej
1 Udskrivningsmediaoverfladen er muligvis uensartet. Prøv at ændre indstillingen Papirtype i printerdriveren. Skift f.eks. fra plano-papir til tykt. a På fanen Papir/Output skal du ændre indstillingen Papirtype. Har dette løst dit problem?	Opgaven er fuldført.	Gå til handling 2.
2 Bekræft, at det er det korrekte udskrivningsmedie, der anvendes. Se "Understøttede papirtyper". Hvis ikke, bør du anvende de udskrivningsmedier, der er anbefalet til printeren. Har dette løst dit problem?	Opgaven er fuldført.	Gå til handling 3.
3 Udskift PHD-enheden, hvis du har en ekstra. a Udskift PHD-enheden. Se "Udskiftning af printhoved-enhed (PHD-enhed)" og "Installerung af en PHD-enhed". b Når du har udskiftet PHD-enheden, skal du lave en testudskrivning af dit dokument igen. Har dette løst dit problem?	Opgaven er fuldført.	Kontakt Dell.

Tilfældige pletter/slørede billeder

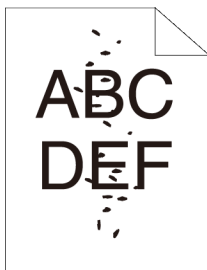

Afhjælpning	Ja	Nej
1 Sørg for, at tonerpatronerne er isat korrekt. Se ”Installation af en Tonerpatron”. Har dette løst dit problem?	Opgaven er fuldført.	Gå til handling 2.
2 Sørg for, at PHD-enheden er korrekt installeret. Se ”Udskiftning af printhoved-enhed (PHD-enhed)” og ”Installering af en PHD-enhed”. Har dette løst dit problem?	Opgaven er fuldført.	Gå til handling 3.
3 Udskift PHD-enheden, hvis du har en ekstra. a Udskift PHD-enheden. Se ”Udskiftning af printhoved-enhed (PHD-enhed)” og ”Installering af en PHD-enhed”. b Når du har udskiftet PHD-enheden, skal du klikke på Tabeludskrift på fanen Diagnostisering. c Klik på knappen Pitchkonfigurationstabel. Pitchkonfigurationstabellen udskrives. Har dette løst dit problem?	Opgaven er fuldført.	Kontakt Dell.

Alt output er tomt

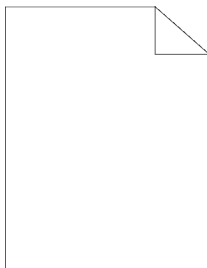

Afhjælpning	Ja	Nej
<p>1 Tonerpatronerne er ved at løbe tør eller skal udskiftes. Kontrollér den resterende mængde toner i hver enkelt tonerpatron.</p> <p>a Kontrollér tonerniveaet på fanen Status i Status Monitor.</p> <p>b Udskift tonerpatronerne om nødvendigt.</p> <p>Har dette løst dit problem?</p>	Opgaven er fuldført.	Gå til handling 2.
<p>2 Hvis du anvender tonerpatroner, som ikke er fra Dell, skal funktionen Ikke-Dell toner deaktiveres.</p> <p>a Start Værktøjskasse, og klik på Ikke-Dell toner på fanen Vedligeholdelse af printer.</p> <p>b Sørg for, at afkrydsningsfeltet Til ikke er markeret.</p> <p>Har dette løst dit problem?</p>	Opgaven er fuldført.	Gå til handling 3.
<p>3 Deaktiver Tonerbesparelsesindstilling i printerdriveren.</p> <p>a På fanen Avanceret, sørg for at afkrydsningsfeltet Tonerbesparelsesindstilling ikke er markeret.</p> <p>Har dette løst dit problem?</p>	Opgaven er fuldført.	Gå til handling 4.

Afhjælpning	Ja	Nej
<p>4 Udskrivningsmediaoverfladen er muligvis uensartet. Prøv at ændre indstillingen Papirtype i printerdriveren. Skift f.eks. fra plano-papir til tykt.</p> <p>a På fanen Papir/Output skal du ændre indstillingen Papirtype.</p> <p>Har dette løst dit problem?</p>	Opgaven er fuldført.	Gå til handling 5.
<p>5 Bekræft, at det er det korrekte udskrivningsmedie, der anvendes. Se "Understøttede papirtyper". Hvis ikke, bør du anvende de udskrivningsmedier, der er anbefalet til printeren.</p> <p>Har dette løst dit problem?</p>	Opgaven er fuldført.	Gå til handling 6.
<p>6 Sørg for, at de otte gule bånd er fjernet korrekt fra PHD-enheden. Se "Udskiftning af printhoved-enhed (PHD-enhed)" og "Installering af en PHD-enhed". I modsat fald skal du fjerne båndene.</p> <p>Har dette løst dit problem?</p>	Opgaven er fuldført.	Gå til handling 7.
<p>7 Sørg for, at fremkaldermotoren fungerer korrekt.</p> <p>a Start Værktøjskassen, og klik på Kontrol af maskine på fanen Diagnosticering.</p> <p>b Vælg Kontrol af hovedmotorfunktion på rullelisten, og klik på knappen Start.</p> <p>c Klik på knappen Afspilning af lyd for at kontrollere motorlyden.</p> <p>Fungerer motoren korrekt?</p>	Gå til handling 8.	Kontakt Dell.

Afhjælpning	Ja	Nej
<p>8 Sørg for, at doseringsmotoren for hver tonerpatron fungerer ordentligt.</p> <p>a Start Værktøjskassen, og klik på Kontrol af maskine på fanen Diagnosticering.</p> <p>b Vælg Kontrol af doseringsmotor (Gul), Kontrol af doseringsmotor (Magenta), Kontrol af doseringsmotor (Cyan) eller Kontrol af doseringsmotor (Sort) på rullelisten, og klik på knappen Start.</p> <p>c Klik på knappen Afspilning af lyd for at kontrollere motorlyden.</p> <p>d Gentag skridt b og c for at udføre kontrol af doseringsmotor for resten af tonerpatronerne.</p> <p> BEMÆRK: Du kan udføre kontrol af doseringsmotorerne for CMYK i den rækkefølge, du foretrækker.</p> <p>Fungerer doseringsmotoren ordentligt?</p>	Gå til handling 9.	Kontakt Dell.
<p>9 Udskift PHD-enheden, hvis du har en ekstra.</p> <p>a Udskift PHD-enheden. Se "Udskiftning af printhoved-enhed (PHD-enhed)" og "Installering af en PHD-enhed".</p> <p>b Når du har udskiftet PHD-enheden, skal du klikke på Tabeludskrift på fanen Diagnosticering.</p> <p>c Klik på knappen 4 farver-konfigurationstabel. 4 farver-konfigurationstabellen udskrives.</p> <p>Har dette løst dit problem?</p>	Opgaven er fuldført.	Kontakt Dell.

Der er striber på outputtet

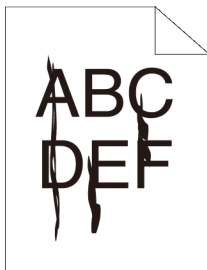

Afhjælpning	Ja	Nej
<p>1 Tonerpatronerne er ved at løbe tør eller skal udskiftes. Kontrollér den resterende mængde toner i hver enkelt tonerpatron.</p> <ul style="list-style-type: none">a Kontrollér tonerniveaet på fanen Status i Status Monitor.b Udskift tonerpatronerne om nødvendigt. <p>Har dette løst dit problem?</p>	<p>Opgaven er fuldført.</p>	<p>Gå til handling 2.</p>
<p>2 Hvis du anvender tonerpatroner, som ikke er fra Dell, skal funktionen Ikke-Dell toner deaktiveres.</p> <ul style="list-style-type: none">a Start Værktøjskasse, og klik på Ikke-Dell toner på fanen Vedligeholdelse af printer.b Sørg for, at afkrydsningsfeltet Til ikke er markeret. <p>Har dette løst dit problem?</p>	<p>Opgaven er fuldført.</p>	<p>Gå til handling 3.</p>
<p>3 Udskift PHD-enheden, hvis du har en ekstra.</p> <ul style="list-style-type: none">a Udskift PHD-enheden. Se "Udskiftning af printhoved-enhed (PHD-enhed)" og "Installering af en PHD-enhed".b Når du har udskiftet PHD-enheden, skal du klikke på Tabeludskrift på fanen Diagnostisering.c Klik på knappen 4 farver-konfigurationstabel. 4 farver-konfigurationstabellen udskrives. <p>Har dette løst dit problem?</p>	<p>Opgaven er fuldført.</p>	<p>Kontakt Dell.</p>

Outputtet er delvist eller helt sort.

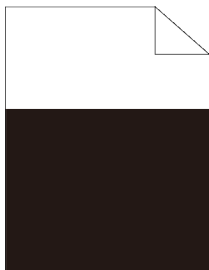

Afhjælpning	Ja	Nej
1 Sørg for, at Outputfarve er indstillet til Farve (Auto) i printerdriveren. a På Grafik fanen, sørg for at Outputfarve er indstillet til Farve (Auto). Har dette løst dit problem?	Opgaven er fuldført.	Gå til handling 2.
2 Udskift PHD-enheden, hvis du har en ekstra. a Udskift PHD-enheden. Se "Udskiftning af printhead-enhed (PHD-enhed)" og "Installering af en PHD-enhed". b Når du har udskiftet PHD-enheden, skal du klikke på Tabeludskrift på fanen Diagnosticering. c Klik på knappen 4 farver-konfigurationstabel. 4 farver-konfigurationstabellen udskrives. Har dette løst dit problem?	Opgaven er fuldført.	Kontakt Dell.

Pitchedede farveprikker

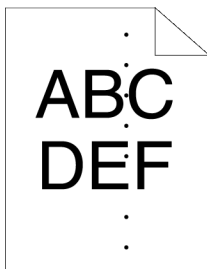

Afhjælpning	Ja	Nej
<p>1 Find årsagen til problemet ved hjælp af Pitchkonfigurationstabellen.</p> <p>a Start Værktøjskassen, og klik på Tabeludskrift på fanen Diagnosticering.</p> <p>b Klik på knappen Pitchkonfigurationstabel. Pitchkonfigurationstabellen udskrives.</p> <p>c Sammenlign farveprikkernes pitch på dit output med den på Pitchkonfigurationstabellen, og find årsagen til problemet.</p> <p>Er årsagen til problemet fundet?</p>	<p>Fortsæt til den handling, der svarer til årsagen på problemet:</p> <ul style="list-style-type: none"> • PHD-enhed - 2 • Fuser – Kontakt Dell, og udskift fuseren. • Printerens hovedenhed – kontakt Dell. 	<p>Kontakt Dell.</p>
<p>2 Udskift PHD-enheden, hvis du har en ekstra.</p> <p>a Udskift PHD-enheden. Se "Udskiftning af printhoved-enhed (PHD-enhed)" og "Installering af en PHD-enhed".</p> <p>b Når du har udskiftet PHD-enheden, skal du klikke på Tabeludskrift på fanen Diagnosticering.</p> <p>c Klik på knappen Pitchkonfigurationstabel. Pitchkonfigurationstabellen udskrives.</p> <p>Har dette løst dit problem?</p>	<p>Opgaven er fuldført.</p>	<p>Kontakt Dell.</p>

Lodrette blanke dele

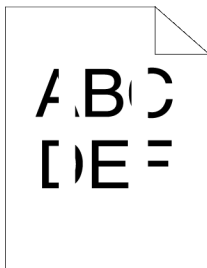

Afhjælpning	Ja	Nej
<p>1 Sørg for at lysets bane ikke er dækket til.</p> <p>a Tag PHD-enheden ud, og opbevar den på et mørkt sted. Se "Udskiftning af printhoved-enhed (PHD-enhed)".</p> <p>b Kontrollér lysets bane og fjern derefter afskærmningen.</p> <p>c Geninstaller PHD-enheden. Se "Installering af en PHD-enhed".</p> <p>d Start Værktøjskassen, og klik på Tabeludskrift på fanen Diagnosticering.</p> <p>e Klik på knappen Pitchkonfigurationstabel. Pitchkonfigurationstabellen udskrives.</p> <p>Har dette løst dit problem?</p>	<p>Opgaven er fuldført.</p>	<p>Gå til handling 2.</p>
<p>2 Udskift PHD-enheden, hvis du har en ekstra.</p> <p>a Udskift PHD-enheden. Se "Udskiftning af printhoved-enhed (PHD-enhed)" og "Installering af en PHD-enhed".</p> <p>b Når du har udskiftet PHD-enheden, skal du klikke på Tabeludskrift på fanen Diagnosticering.</p> <p>c Klik på knappen Pitchkonfigurationstabel. Pitchkonfigurationstabellen udskrives.</p> <p>Har dette løst dit problem?</p>	<p>Opgaven er fuldført.</p>	<p>Kontakt Dell.</p>

Skyggedannelse

Afhjælpning	Ja	Nej
1 Find årsagen til problemet ved hjælp af Skyggekonfigurationstabellen.	Fortsæt til den handling der svarer til skygge-typen:	Kontakt Dell.
a Start Værktøjskassen, og klik på Tabeludskrift på fanen Diagnosticering.	Positiv skygge – 2a	
b Klik på knappen Skyggekonfigurationstabel. Skyggekonfigurationstabel udskrives.	Negativ skygge – 2b	
Er problemtypen identificeret?		
2a Udskift PHD-enheden, hvis du har en ekstra.	Opgaven er fuldført.	Kontakt Dell.
a Udskift PHD-enheden. Se "Udskiftning af printhoved-enhed (PHD-enhed)" og "Installerung af en PHD-enhed".		
b Når du har udskiftet PHD-enheden, skal du klikke på Tabeludskrift på fanen Diagnosticering.		
c Klik på knappen Skyggekonfigurationstabel. Skyggekonfigurationstabel udskrives.		
Har dette løst dit problem?		
2b Hvis du anvender ikke-anbefalede udskrivningsmedier, skal du i stedet benytte det udskrivningsmedie, der anbefales til printeren.	Gå til handling 3.	Gå til handling 2a.
Har dette løst dit problem?		

Afhjælpning	Ja	Nej
<p>3 Juster overførselsretning.</p> <p>a På betjeningspanelet skal du trykke på knappen  (Menu) og vælge Systemopsætning→ Administ. menu→ Vedligeholdelse→ Indstil BTR.</p> <p>b Juster indstillingen for den type udskrivningsmedie, der anvendes.</p> <p>c Start Værktøjskassen, og klik på Tabeludskrift på fanen Diagnosticering.</p> <p>d Klik på knappen Skygekonfigurationstabel. Skygekonfigurationstabel udskrives.</p> <p>Har dette løst dit problem?</p>	Opgaven er fuldført.	Kontakt Dell.

Lys-induceret træthed

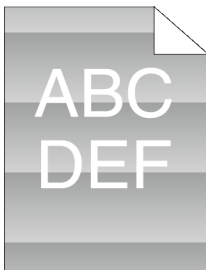

Afhjælpning	Ja	Nej
<p>1 Kontrollér lystræthedsmonstret ved hjælp af pitchkonfigurationstabellen.</p> <p>a Start Værktøjskassen, og klik på Tabeludskrift på fanen Diagnosticering.</p> <p>b Klik på knappen Pitchkonfigurationstabel. Pitchkonfigurationstabellen udskrives.</p> <p>Stemmer mønstret på outputtet overens med mønstret i pitchkonfigurationstabellen?</p>	Gå til handling 2.	Kontakt Dell.

Afhjælpning	Ja	Nej
<p>2 Udfør PHD-genopfriskningsindstillingen.</p> <p>a Start Værktøjskassen, og klik på Genopfriskningsindstilling på fanen Diagnosticering.</p> <p>b Når du har startet Opfrisk tromle, skal du klikke på Tabeludskrift på fanen Diagnosticering.</p> <p>c Klik på knappen 4 farver-konfigurationstabel. 4 farver-konfigurationstabellen udskrives.</p> <p>Har dette løst dit problem?</p>	Opgaven er fuldført.	Gå til handling 3.
<p>3 Udskift PHD-enheden, hvis du har en ekstra. Se "Udskiftning af printhead-enhed (PHD-enhed)" og "Installering af en PHD-enhed".</p> <p>Har dette løst dit problem?</p>	Opgaven er fuldført.	Kontakt Dell.

Slør



Afhjælpning	Ja	Nej
<p>1 Udfør PHD-genopfriskningsindstillingen.</p> <p>a Start Værktøjskassen, og klik på Genopfriskningsindstilling på fanen Diagnosticering.</p> <p>b Når du starter Opfrisk tromle, skal du klikke på Tabeludskrift på fanen Diagnosticering.</p> <p>c Klik på knappen 4 farver-konfigurationstabel. 4 farver-konfigurationstabellen udskrives.</p> <p>Har dette løst dit problem?</p>	Opgaven er fuldført.	Gå til handling 2.
<p>2 Udskift PHD-enheden, hvis du har en ekstra.</p> <p>a Udskift PHD-enheden. Se "Udskiftning af printhoved-enhed (PHD-enhed)" og "Installer en PHD-enhed".</p> <p>b Når du har udskiftet PHD-enheden, skal du klikke på Tabeludskrift på fanen Diagnosticering.</p> <p>c Klik på knappen 4 farver-konfigurationstabel. 4 farver-konfigurationstabellen udskrives.</p> <p>Har dette løst dit problem?</p>	Opgaven er fuldført.	Kontakt Dell.

Bead-Carry-Out (BCO)

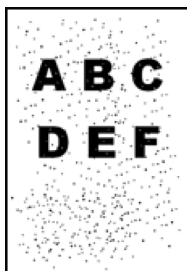

Afhjælpning	Ja	Nej
1 Hvis printeren er installeret på et højt sted (over vandoverfladen), skal du indstille højden på stedet. a Start Værktøjskassen, og klik på Indstil højde på fanen Vedligeholdelse af printer. b Vælg en højde tæt på højden på det sted, hvor printeren er installeret. Har dette løst dit problem?	Opgaven er fuldført.	Gå til handling 2.
2 Udskift PHD-enheden, hvis du har en ekstra. Se "Udskiftning af printhead-enhed (PHD-enhed)" og "Installering af en PHD-enhed". Har dette løst dit problem?	Opgaven er fuldført.	Kontakt Dell.

Flossede tegn

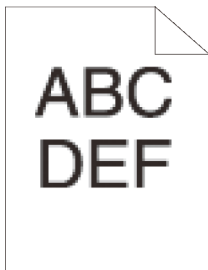

Afhjælpning	Ja	Nej
1 Indstil Raster til Finhed i printerdriveren. a På fanen Avanceret skal du indstille Raster under Poster: til Finhed. Har dette løst dit problem?	Opgaven er fuldført.	Gå til handling 2.
2 Indstil Udskrivningsindstilling til Høj kvalitet i printerdriveren. a På fanen Grafik skal du vælge Høj kvalitet fra Udskrivningsindstilling. Har dette løst dit problem?	Opgaven er fuldført.	Gå til handling 3.

Afhjælpning	Ja	Nej
3 Aktiver Bitmap-udjævning i printerdriveren. a På fanen Avanceret skal du indstille Bitmap-udjævning under Poster: til Til. Har dette løst dit problem?	Opgaven er fuldført.	Gå til handling 4.
4 Aktiver Bitmap tekstudjævning i printerdriveren. a På fanen Avanceret skal du indstille Bitmap tekstudjævning under Poster: til Til. Har dette løst dit problem?	Opgaven er fuldført.	Gå til handling 5.
5 Hvis du anvender en downloadet font, skal du sørge for, at fonten er anbefalet til brug med printeren, operativsystemet og det anvendte program. Har dette løst dit problem?	Opgaven er fuldført.	Kontakt Dell.

Striber

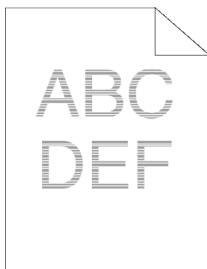

Afhjælpning	Ja	Nej
<p>1 Find årsagen til problemet ved hjælp af Pitchkonfigurationstabellen.</p> <p>a Start Værktøjskassen, og klik på Tabeludskrift på fanen Diagnosticering.</p> <p>b Klik på knappen Pitchkonfigurationstabel. Pitchkonfigurationstabellen udskrives.</p> <p>Er årsagen til problemet fundet?</p>	<p>Fortsæt til den handling, der svarer til årsagen på problemet:</p> <ul style="list-style-type: none"> • PHD-enhed - 2 • Fuser – Kontakt Dell, og udskift fuseren. • Printerens hovedenhed – kontakt Dell. 	<p>Kontakt Dell.</p>
<p>2 Udskift PHD-enheden, hvis du har en ekstra.</p> <p>a Udskift PHD-enheden. Se "Udskiftning af printhead-enhed (PHD-enhed)" og "Installering af en PHD-enhed".</p> <p>b Når du har udskiftet PHD-enheden, skal du klikke på Tabeludskrift på fanen Diagnosticering.</p> <p>c Klik på knappen Pitchkonfigurationstabel. Pitchkonfigurationstabellen udskrives.</p> <p>Har dette løst dit problem?</p>	<p>Opgaven er fuldført.</p>	<p>Kontakt Dell.</p>

Boremærkemønster



Afhjælpning	Ja	Nej
<p>1 Find årsagen til problemet ved hjælp af Pitchkonfigurationstabellen.</p> <p>a Start Værktøjskassen, og klik på Tabeludskrift på fanen Diagnosticering.</p> <p>b Klik på knappen Pitchkonfigurationstabel. Pitchkonfigurationstabellen udskrives.</p> <p>Stemmer outputtet over ens med boremærkemønstret.</p>	<p>Gå til handling 2.</p>	<p>Kontakt Dell.</p>
<p>2 Udfør Rengør fremkalder.</p> <p>a Start Værktøjskassen, og klik på Rengør developer på fanen Diagnosticering.</p> <p>b Klik på Start knappen.</p> <p>c Når du har udført Rengør developer, skal du klikke på Tabeludskrift på fanen Diagnosticering.</p> <p>d Klik på knappen Pitchkonfigurationstabel. Pitchkonfigurationstabellen udskrives.</p> <p>Har dette løst dit problem?</p>	<p>Opgaven er fuldført.</p>	<p>Gå til handling 3.</p>
<p>3 Udskift PHD-enheden, hvis du har en ekstra. Se "Udskiftning af printhead-enhed (PHD-enhed)" og "Installering af en PHD-enhed".</p> <p>Har dette løst dit problem?</p>	<p>Opgaven er fuldført.</p>	<p>Kontakt Dell.</p>

Krøllet/skjoldet papir

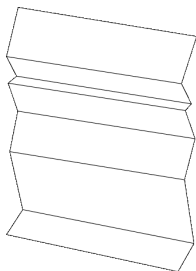

Afhjælpning	Ja	Nej
<p>1 Bekræft, at det er det korrekte udskrivningsmedie, der anvendes. Se "Understøttede papirtyper". Hvis ikke, bør du anvende de udskrivningsmedier, der er anbefalet til printeren.</p> <p>Har dette løst dit problem?</p>	<p>Opgaven er fuldført.</p>	<p>Hvis du udskriver på en konvolut, skal du gå til handling 2a.</p> <p>Hvis du udskriver på et andet udskrivningsmedie end konvolutter, skal du gå til handling 2b.</p>
<p>2a Kontrollér krølningen af mediet. Ligger krølningen inden for 30 mm af de fire kanter på konvolutten?</p>	<p>Denne type krølning betragtes som normal. Din printer er ikke defekt.</p>	<p>Hvis konvolutten er 220 mm eller længere (C5 eller Konvolut #10), skal du gå til handling 3a.</p> <p>Hvis konvolutten er kortere end 220 mm (Monarch eller DL), skal du gå til handling 3a eller 3b.</p>

Afhjælpning	Ja	Nej
<p>2b Udfør Kontrolindstilling for krøllet papir.</p> <p>a Start Værktøjskassen, og klik på Kontrolindstilling for krøllet papir på fanen Diagnosticering.</p> <p>b Klik på Start knappen.</p> <p>Er papiret krøllet/rynket?</p>	Kontakt Dell.	Kontakt Dell for at få udskiftet fuseren.
<p>3a Læg konvolutterne i standard 250-ark bakken med den korte kant i fremføringsretningen, med flappen lukket og med udskrivningssiden opad. Flere oplysninger findes under "Ilægning af konvolutter i standard 250-ark bakken og 250 ark-ilæggeren (ekstraudstyr)".</p> <p>Har dette løst dit problem?</p>	Opgaven er fuldført.	Kontakt Dell.
<p>3b Læg konvolutterne i standard 250-ark bakken med den lange kant i fremføringsretningen, med flappen åben og med udskrivningssiden opad. Flere oplysninger findes under "Monarch eller DL".</p> <p>Har dette løst dit problem?</p>	Opgaven er fuldført.	Kontakt Dell.

Beskadigelse af papirets forreste kant

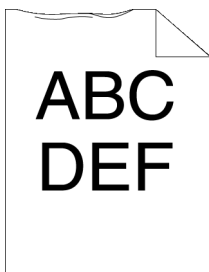

Afhjælpning	Ja	Nej
1 Når du bruger SSF, skal du vende papiret og prøve igen. Hvis du bruger en af bakkerne, skal du skifte papir og prøve igen. Har dette løst dit problem?	Opgaven er fuldført.	(SSF) Gå til handling 2. (bakker) Kontakt Dell.
2 Udskift papiret med andet papir, og prøv igen. Har dette løst dit problem?	Opgaven er fuldført.	Gå til handling 3.
3 Brug en af de andre bakker i stedet for SSF. Har dette løst dit problem?	Opgaven er fuldført.	Kontakt Dell.

Papirstop/justeringsproblemer



BEMÆRK: Nogle af de følgende procedurer, der anvender Værktøjskassen, kan også udføres vha. betjeningspanelet eller Dell Printer Configuration Web Tool. Oplysninger om brug af betjeningspanelet og Dell Configuration Web Tool findes under "Forklaring af Værktøjskassens menuer" og "Dell Printer Configuration Web Tool".

- Top- og sidemargen er forkerte.
- Farveregistreringen er ude af justering
- Billeder er skæve
- Standard 250-ark bakke, stop pga. forkert tilførsel
- SSF stop pga. forkert tilførsel
- 250 ark-ilægger (ekstraustyr), stop pga. forkert tilførsel
- Regi-stop (Afslut-sensor Til PAPIRSTOP)
- Afslut-stop (Afslut-sensor Fra PAPIRSTOP)
- Standard 250-ark bakke/250 ark-ilægger (ekstraustyr), multi-fremføringsstop
- SSF multi-fremføringsstop

Top- og sidemargen er forkerte.



Afhjælpning	Ja	Nej
1 Sørg for, at marginer er indstillet korrekt i det program, der anvendes. Har dette løst dit problem?	Opgaven er fuldført.	Kontakt Dell.

Farveregistreringen er ude af justering



Afhjælpning	Ja	Nej
<p>1 Udfør automatisk farveregistreringsindstilling.</p> <p>a I betjeningspanelet skal du trykke på knappen  (Menu) og vælge Systemopsætning→Administ. menu→Vedligeholdelse→Farvereg. indst.→Auto korriger.→Yes.</p> <p>ELLER</p> <p>a Start Værktøjskassen, og klik på Farveregistreringsindstilling på fanen Vedligeholdelse af printer.</p> <p>b Klik på knappen Start under Auto korriger.</p> <p>Har dette løst dit problem?</p>	Opgaven er fuldført.	Gå til handling 2.
<p>2 Har du en ekstra PHD-enhed?</p> <p>Har dette løst dit problem?</p>	Gå til handling 3a.	Gå til handling 3b.
<p>3a Udskift PHD-enheden, hvis du har en ekstra.</p> <p>a Udskift PHD-enheden. Se "Udskiftning af printhoved-enhed (PHD-enhed)" og "Installering af en PHD-enhed".</p> <p>b Start Værktøjskassen, og klik på Farveregistreringsindstilling på fanen Vedligeholdelse af printer.</p> <p>c Klik på knappen Start under UdskrivFarvereg.-tabel.</p> <p>Farveregi-konfigurationstabellen udskrives.</p> <p>Har dette løst dit problem?</p>	Opgaven er fuldført.	Kontakt Dell.

Afhjælpning	Ja	Nej
<p>3b Udskriv Farveregi-konfigurationstabellen og korriger farveregistreringen manuelt.</p> <p>a Start Værktøjskassen, og klik på Farveregistreringsindstilling på fanen Vedligeholdelse af printer.</p> <p>b Klik på knappen Start under Udskriv farvereg.tabel.</p> <p>Farveregi-konfigurationstabellen udskrives.</p> <p>c Identificer offset-værdierne fra tabellen, og indtast dem i Farveregistreringsindstilling (proces) og Farveregistreringsindstilling (venstre). Se "Indstilling af Farveregistreringen" for at få flere oplysninger.</p> <p>d Klik på knappen Anvend nye indstillinger.</p> <p>e Klik på knappen Start under Udskriv Farvereg.-tabel for at udskrive Farveregi-konfigurationstabellen igen.</p> <p>Har dette løst dit problem?</p>	Opgaven er fuldført.	Kontakt Dell.

Billeder er skæve

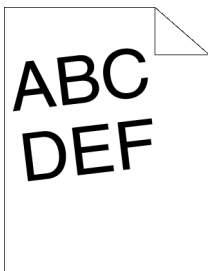

Afhjælpning	Ja	Nej
<p>1 Juster papirstyrene så de sidder korrekt.</p> <p>Har dette løst dit problem?</p>	Opgaven er fuldført.	Kontakt Dell.

Standard 250-ark bakke, stop pga. forkert tilførsel

Afhjælpning	Ja	Nej
<p>1 Sørg for, at standard 250-ark bakken er sat ordentligt i.</p> <p>Har dette løst dit problem?</p>	Opgaven er fuldført.	<p>Fortsæt til den handling der svarer til den udskrivningstype, der anvendes:</p> <ul style="list-style-type: none"> • Tykt – 2a • Tyndt – 2b • Bestrøget – 2c • Konvolut – 2d <p>Hvis du udfører manuel dupleksudskrivning, skal du gå til handling 2e.</p> <p>Hvis du bruger andet papir end ovenstående, eller hvis du ikke udfører manuel dupleksudskrivning, skal du gå til handling 2f.</p>
<p>2a Brug tykt papir på 216 g/m² eller mindre.</p> <p>Har dette løst dit problem?</p>	Opgaven er fuldført.	Gå til handling 3a.
<p>2b Brug tyndt papir på 60 g/m² eller mere.</p> <p>Har dette løst dit problem?</p>	Opgaven er fuldført.	Gå til handling 3a.
<p>2c Læg bestrøget papir i, ét ark ad gangen.</p> <p>Har dette løst dit problem?</p>	Opgaven er fuldført.	Gå til handling 3b.

Afhjælpning	Ja	Nej
2d Sørg for, at konvolutten er lagt i korrekt i standard 250-ark bakken som beskrevet i "Ilægning af konvolutter i standard 250-ark bakken og 250 ark-ilæggeren (ekstraudstyr)." Har dette løst dit problem?	Opgaven er fuldført.	Gå til handling 3c.
2e Sørg for, at udskrivningsmediet ikke er krøllet. Har dette løst dit problem?	Opgaven er fuldført.	Gå til handling 3a.
2f Er udskrivningsmediet fugtigt?	Gå til handling 3d.	Gå til handling 3a.
3a Luft udskrivningsmediet. Har dette løst dit problem?	Opgaven er fuldført.	Gå til handling 3b.
3b Aftør indføringsvalserne i standard 250-ark bakken med en fugtig klud. Har dette løst dit problem?	Opgaven er fuldført.	Gå til handling 4b.
3c Hvis konvolutten er deform, skal du rette den eller bruge en anden konvolut. Har dette løst dit problem?	Opgaven er fuldført.	Gå til handling 3a.
3d Vend udskrivningsmediet om. Har dette løst dit problem?	Opgaven er fuldført.	Gå til handling 4a.
4a Brug udskrivningsmedie der ikke er fugtigt. Har dette løst dit problem?	Opgaven er fuldført.	Gå til handling 3a.
4b Udskift PHD-enheden, hvis du har en ekstra. Har dette løst dit problem?	Opgaven er fuldført.	Kontakt Dell.

SSF stop pga. forkert tilførsel

Afhjælpning	Ja	Nej
1 Sørg for, at SSF-bakken er isat ordentligt. Har dette løst dit problem?	Opgaven er fuldført.	Fortsæt til den handling der svarer til den udskrivningstype, der anvendes: <ul style="list-style-type: none"> • Tykt – 2a • Tyndt – 2b • Bestrøget – 2c • Konvolut – 2d Hvis du udfører manuel dupleksudskrivning, skal du gå til handling 2e. Hvis du bruger andet papir end ovenstående, eller hvis du ikke udfører manuel dupleksudskrivning, skal du gå til handling 2f.
2a Brug tykt papir på 216 g/m ² eller mindre. Har dette løst dit problem?	Opgaven er fuldført.	Gå til handling 3a.
2b Brug tyndt papir på 60 g/m ² eller mere. Har dette løst dit problem?	Opgaven er fuldført.	Gå til handling 3a.
2c Læg bestrøget papir i, ét ark ad gangen. Har dette løst dit problem?	Opgaven er fuldført.	Gå til handling 3b.

Afhjælpning	Ja	Nej
2d Sørg for, at konvolutten er lagt rigtigt i SSF-bakken som beskrevet i "Ilægning af en konvolut i SSF". Har dette løst dit problem?	Opgaven er fuldført.	Gå til handling 3c.
2e Sørg for, at udskrivningsmediet ikke er krøllet. Har dette løst dit problem?	Opgaven er fuldført.	Gå til handling 3a.
2f Er udskrivningsmediet fugtigt?	Gå til handling 3d.	Gå til handling 3a.
3a Luft udskrivningsmediet. Har dette løst dit problem?	Opgaven er fuldført.	Gå til handling 3b.
3b Aftør indføringsvalserne i SSF-bakken med en fugtig klud. Har dette løst dit problem?	Opgaven er fuldført.	Gå til handling 4b.
3c Hvis konvolutten er deform, skal du rette den eller bruge en anden konvolut. Har dette løst dit problem?	Opgaven er fuldført.	Gå til handling 3a.
3d Vend udskrivningsmediet om. Har dette løst dit problem?	Opgaven er fuldført.	Gå til handling 4a.
4a Brug udskrivningsmedie der ikke er fugtigt. Har dette løst dit problem?	Opgaven er fuldført.	Gå til handling 3a.
4b Udskift PHD-enheden, hvis du har en ekstra. Har dette løst dit problem?	Opgaven er fuldført.	Kontakt Dell.

250 ark-ilægger (ekstraudstyr), stop pga. forkert tilførsel

Afhjælpning	Ja	Nej
1 Sørg for, at 250-ark bakken (ekstraudstyr) er sat ordentligt i. Har dette løst dit problem?	Opgaven er fuldført.	Gå til handling 2.

Afhjælpning	Ja	Nej
2 Kontrollér, at højre dæksel er lukket. Har dette løst dit problem?	Opgaven er fuldført.	Fortsæt til den handling der svarer til den udskrivningstype, der anvendes: Tykt – 3a Tyndt – 3b Manuel dup. – 3c Andet – 3d
3a Brug tykt papir på 105 g/m ² eller mindre. Har dette løst dit problem?	Opgaven er fuldført.	Gå til handling 4a.
3b Brug tyndt papir på 60 g/m ² eller mere. Har dette løst dit problem?	Opgaven er fuldført.	Gå til handling 4a.
3c Sørg for, at udskrivningsmediet ikke er krøllet. Har dette løst dit problem?	Opgaven er fuldført.	Gå til handling 4a.
3d Er udskrivningsmediet fugtigt?	Gå til handling 4c.	Gå til handling 5.
4a Luft udskrivningsmediet. Har dette løst dit problem?	Opgaven er fuldført.	Gå til handling 4b.
4b Aftør indføringsvalserne i 250-ark bakken (ekstraudstyr) med en fugtig klud. Har dette løst dit problem?	Opgaven er fuldført.	Kontakt Dell.
4c Vend udskrivningsmediet om. Har dette løst dit problem?	Opgaven er fuldført.	Gå til handling 4a.
5 Brug udskrivningsmedie der ikke er fugtigt. Har dette løst dit problem?	Opgaven er fuldført.	Gå til handling 4a.

Regi-stop (Afslut-sensor Til PAPIRSTOP)

Afhjælpning	Ja	Nej
1 Sørg for, at PHD-enheden er korrekt installeret. Har dette løst dit problem?	Opgaven er fuldført.	Gå til handling 2.
2 Udskift PHD-enheden, hvis du har en ekstra. Se "Udskiftning af printhead-enhed (PHD-enhed)". Har dette løst dit problem?	Opgaven er fuldført.	Kontakt Dell.

Afslut-stop (Afslut-sensor Fra PAPIRSTOP)

Afhjælpning	Ja	Nej
1 Sørg for, at fuseren er korrekt installeret. Har dette løst dit problem?	Opgaven er fuldført.	Kontakt Dell.

Standard 250-ark bakke/250 ark-ilægger (ekstraudstyr), multi-fremføringsstop

Afhjælpning	Ja	Nej
1 Sørg for, at bakken er ordentligt isat. Har dette løst dit problem?	Opgaven er fuldført.	Hvis du bruger bestrøget papir, skal du gå til handling 2. Hvis du bruger en anden type udskrivningsmedie, skal du gå til handling 3.
2 Læg bestrøget papir i, ét ark ad gangen. Har dette løst dit problem?	Opgaven er fuldført.	Gå til handling 4.
3 Brug udskrivningsmedie der ikke er fugtigt. Har dette løst dit problem?	Opgaven er fuldført.	Gå til handling 4.
4 Luft udskrivningsmediet. Har dette løst dit problem?	Opgaven er fuldført.	Gå til handling 5.

Afhjælpning	Ja	Nej
5 Aftør fremføringsvalserne i den bakke, der multi-fremføres fra, med en fugtig klud. Har dette løst dit problem?	Opgaven er fuldført.	Kontakt Dell.

SSF multi-fremføringsstop

1 Kontrollér den anvendte medietype. Hvis du bruger bestroget papir, skal du gå til handling 2. Hvis du bruger en anden type udskrivningsmedie, skal du gå til handling 3.	-	-
2 Læg bestroget papir i, ét ark ad gangen. Har dette løst dit problem?	Opgaven er fuldført.	Gå til handling 4.
3 Brug udskrivningsmedie der ikke er fugtigt. Har dette løst dit problem?	Opgaven er fuldført.	Gå til handling 4.
4 Luft udskrivningsmediet. Har dette løst dit problem?	Opgaven er fuldført.	Gå til handling 5.
5 Aftør fremføringsvalserne i den bakke, der multi-fremføres fra, med en fugtig klud. Har dette løst dit problem?	Opgaven er fuldført.	Kontakt Dell.

Støj

Afhjælpning	Ja	Nej
1 For at kunne specificere årsagen til støjen, udfør Autoregistreringsindstilling. Har dette løst dit problem?	Gå til handling 2.	Gå til handling 3.
2 Udskift PHD-enheden, hvis du har en ekstra. Har dette løst dit problem?	Opgaven er fuldført.	Kontakt Dell.

3	Udskift tonerpatronen (K). Se "Udskiftning af Tonerpatronerne".	Opgaven er fuldført. (Den tonerpatron (K), du bruger, er blevet beskadiget. Udskift den med en ny.)	Gå til handling 4.
4	Udskift tonerpatronen (Y). Se "Udskiftning af Tonerpatronerne".	Opgaven er fuldført. (Den tonerpatron (Y), du bruger, er blevet beskadiget. Udskift den med en ny.)	Gå til handling 5.
5	Udskift tonerpatronen (M). Se "Udskiftning af Tonerpatronerne".	Opgaven er fuldført. (Den tonerpatron (M), du bruger, er blevet beskadiget. Udskift den med en ny.)	Gå til handling 6.
6	Udskift tonerpatronen (C). Se "Udskiftning af Tonerpatronerne".	Opgaven er fuldført. (Den tonerpatron (C), du bruger, er blevet beskadiget. Udskift den med en ny.)	Kontakt Dell.



Kopieringsproblem

Problem	Afhjælpning
Et dokument, som er lagt i ADI, kan ikke kopieres.	Sørg for, at ADI-dækslet er lukket til.
	Sørg for, at udløserarmen er placeret korrekt.

Faxproblemer

Problem	Afhjælpning
Printeren fungerer ikke, der vises intet i displayet, og knapperne reagerer ikke.	Træk strømkablet ud af stikkontakten, og sæt det i igen. Sørg for, at der er strømtilførsel til den valgte stikkontakt.
Der lyder ingen opkaldstone.	Kontrollér, at telefonlinjen er tilsluttet korrekt. Se "Tilslutning af Telefonforbindelsen". Kontrollér, at telefonbøsningen i væggen fungerer korrekt. Det kan gøres ved at tilslutte en anden telefon. Diagnosticer FAX-forbindelsen. Se "Diagnosticering af faxforbindelsen".
Numrene, der er lagret i hukommelsen, kaldes ikke korrekt op.	Sørg for, at numrene er lagret korrekt i hukommelsen. Udskriv en telefonbogsliste.
Dokumentet føres ikke ind i printerens.	Kontrollér, at dokumentet ikke er krøllet, og at det ilægges korrekt. Kontrollér, at dokumentet har den rigtige størrelse, og at det hverken er for tykt eller tyndt. Sørg for, at ADI-dækslet er lukket til.
Faxer modtages ikke automatisk.	FAX-funktionen skal være valgt. Sørg for, at der er papir i papirbakken. Kontrollér, om der vises Hukommelse fuldi displayet. Hvis det fastlagte tidsinterval for de følgende funktioner er for langt, skal tidsintervallet kortes ned til f.eks. 30 sekunder. <ul style="list-style-type: none">• Automodt.fax• Automodt. TLF/FAX• Automodt. Svar/FAX Diagnosticer FAX-forbindelsen. Se "Diagnosticering af faxforbindelsen".

Printeren sender ikke faxer.	<p>Sender skulle nu blive vist i displayet.</p> <hr/> <p>Kontrollér den anden telefax, som du sender til, for at fastslå om den kan modtage din fax.</p> <hr/> <p>Kontrollér, om opkaldstypen er Tone eller Impuls.</p> <hr/> <p>Sørg for, at dokumentet er ilagt i ADI'en eller på dokumentfremføringens glasplade.</p> <hr/> <p>Diagnosticer FAX-forbindelsen. Se "Diagnostisering af faxforbindelsen".</p>
Den indkommende fax har tomme områder eller modtages i meget ringe kvalitet.	<p>Kontrollér printerens ved at lave en kopi af et dokument.</p> <hr/> <p>Tonerpatronen er muligvis tom. Udskift tonerpatronen, se "Udskiftning af Tonerpatronerne".</p> <hr/> <p>Støj på telefonlinjen kan forårsage linjefejl. Indstil faxmodemmet til en lavere hastighed.</p> <hr/> <p>Den telefax, der sender faxen til dig, er muligvis fejlbehæftet.</p>
Nogle af ordene i en indkommende fax er strakt ud.	<p>Telefaxen, der har sendt faxen til dig, har haft midlertidigt papirstop.</p>
Der er streger i de dokumenter, som du sender.	<p>Kontrollér scannerens glasplade for mærker, og rengør den. Se "Rengøring af Scanneren".</p>
Printeren kalder op til et nummer, men det lykkes ikke at få forbindelse til en anden telefax.	<p>Den anden telefax er muligvis slukket, løbet tør for papir eller kan ikke besvare indkommende opkald. Kontakt brugeren af den anden maskine, og få vedkommende til at udbedre problemet.</p>
Dokumenterne lagres ikke i hukommelsen.	<p>Der er muligvis ikke tilstrækkelig hukommelse til at lagre dokumentet. Hvis displayet viser en Hukommelse fuld-meddelelse, skal du slette dokumenter, som du ikke længere har brug for, fra hukommelsen og derefter gendanne dokumentet eller vente på, at det igangværende job (f.eks. en faxtransmission eller -modtagelse) er gennemført.</p>
Der er tomme områder nederst på siderne eller andre steder med en lille tekststribes øverst.	<p>Du har muligvis valgt de forkerte papirindstillinger under brugerkonfigurationen. Se "Retningslinjer for udskrivningsmedier".</p>

<p>Printeren kan ikke sende eller modtage faxer.</p>	<p>Sørg for, at landekoden er indstillet korrekt. Tryk på knappen  (Menu), og vælg Systemopsætning→Administ. menu→Faxindstillinger→Land.</p>
	<p>Kontrollér, om opkaldstypen er Tone eller Impuls.</p>
	<p>Kontrollér, at kablerne er tilsluttet korrekt.</p>
	<p>Hvis telefonledningen er sluttet til printerens via en anden form for enhed som f.eks. en telefonsvarer eller en computer, skal du fjerne enheden og slutte telefonledningen direkte til printerens.</p>
<p>Der forekommer ofte fejl under afsendelse og modtagelse af faxer.</p>	<p>Reducer modemhastigheden. Tryk på knappen  (Menu), og vælg Systemopsætning→Administ. menu→Faxindstillinger→Modemhastighed.</p>
<p>Printeren modtager faxer, men den udskriver ikke.</p>	<p>Kontrollér tonerniveaulet.</p>
	<p>Sørg for, at der er papir i papirbakken.</p>
	<p>Sørg for, at Videreendt fax er indstillet til Fra.</p>
	<p>Sørg for, at Junkfax-opsætning er indstillet til Fra.</p>
	<p>Sørg for, at Sik. modt. indst. er deaktiveret.</p>
	<p>Udfør Nulst. stand.</p>

Scanningsproblemer

Problem	Afhjælpning
---------	-------------

Scanneren fungerer ikke.

Sørg for, at dokumentet, der skal scannes, anbringes med den trykte side nedad på dokumentfremførers glas eller med den trykte side opad i ADI'en.

Der er muligvis ikke tilstrækkelig ledig hukommelse til at rumme det dokument, som du vil scanne. Prøv Forscanning-funktionen for at kontrollere, om den virker. prøv at reducere scanningsopløsningen.

Kontrollér, at USB- eller Ethernet-kablet er tilsluttet korrekt.

Sørg for, at USB- eller Ethernet-kablet ikke er defekt. Ombyt kablet med et, der vides at fungere. Udskift kablet om nødvendigt.

Hvis du bruger en netværksbaseret TWAIN (WIA)-driver, skal du kontrollere, at Ethernet-kablet er tilsluttet korrekt, og at printerens IP-adresse er indstillet korrekt. Kontrol af IP-adressen er beskrevet i "Verificering af IP-indstillingerne".

Kontrollér, at scanneren er konfigureret korrekt. Kontrollér programmet, som du vil bruge, for at sikre, at scannerjobbet sendes til den korrekte port.

Sørg for, at scannerdelingsfunktionen er deaktiveret, hvis du bruger Mac OS X, før du scanner dokumenter via et ICA-kompatibelt program som f.eks. Image Capture. Printerens understøtter ikke scannerdelingsfunktionen under Mac OS X. Vælg en printer, som er sluttet direkte til computeren via USB og kabelbaseret/trådløs LAN, for at scanne dokumenter.

Printeren scanner meget langsomt.

Grafik scannes langsommere end tekst ved brug af funktionerne *Scan til e-mail* eller *Scan til netværk*.

Kommunikationshastigheden falder væsentligt under scanning på grund af den store mængde hukommelse, der kræves til analyse og reproduktion af det scannede billede.

Scanning af billeder i høj opløsning tager længere tid end scanning i lav opløsning.

Dokumentet indføres forkert, eller der føres flere dokumenter ind på én gang i den automatiske dokumentilægger (ADI).	Kontrollér, om ADI-valseenheden er samlet korrekt.
	Sørg for, at dokumentets papirtype stemmer overens med printerens specifikationer. Se "Understøttede papirtyper" for at få yderligere information.
	Kontrollér, om dokumentet er lagt rigtigt i ADI'en.
	Kontrollér, at dokumentstyrene er indstillet korrekt.
	Kontrollér, at dokumentets sideantal ikke overskrider ADI'ens maksimale kapacitet.
	Sørg for, at dokumentet ikke er krøllet.
	Luft dokumentet omhyggeligt, før det lægges i ADI-enheden.
Der forekommer lodrette striber i outputtet, når der scannes med ADI-enheden.	Rengør ADI-enhedens glas.
Der forekommer udtværing på det samme sted i outputtet, når der scannes fra dokumentglaspladen.	Rengør dokumentglaspladen.
Billeder er skæve.	Sørg for, at dokumentet er ilagt lige i ADI'en eller på dokumentglaspladen.
Diagonale linjer er takkede, når der scannes med ADI-enheden.	Hvis dokumentet er trykt på tykt papir, kan du forsøge at scanne det fra dokumentglaspladen.

<p>Der vises en meddelelse på computerskærmen:</p>	<p>Et kopierings- eller udskrivningsjob er muligvis allerede i gang. Prøv at igangsætte jobbet igen, når det igangværende job er gennemført.</p>
<ul style="list-style-type: none"> • "Enheden kan ikke indstilles til den ønskede hardwaretilstand." 	<p>Den valgte port er i brug i øjeblikket. Genstart computeren, og prøv igen.</p>
<ul style="list-style-type: none"> • "Porten anvendes af et andet program." 	<p>Kablet er muligvis tilsluttet forkert, eller strømmen er afbrudt.</p>
<ul style="list-style-type: none"> • "Porten deaktiveres." 	<p>Scannerdriveren er ikke installeret, eller brugsomgivelserne er ikke konfigureret korrekt.</p>
<ul style="list-style-type: none"> • "Scanneren modtager eller printer data. Prøv igen, når det aktuelle job er gennemført." 	<p>Sørg for, at porten er tilsluttet korrekt, og at strømmen er tilsluttet. Genstart derefter computeren.</p>
<ul style="list-style-type: none"> • "Ugyldigt handle." 	<p>Kontrollér, at USB- eller Ethernet-kablet er tilsluttet korrekt.</p>
<ul style="list-style-type: none"> • "Scanningen mislykkedes." 	
<p>Printeren overfører ikke scannerdata korrekt til en specificeret destination via funktionen Scan til e-mail eller Scan til netværk.</p>	<p>Kontrollér, om følgende indstillinger er foretaget korrekt i Dell Printer Configuration Web Tool.</p>
	<p>Scan til netværk</p>
	<p>Kontrollér følgende indstillinger under Adressebog→ Serveradresse:</p>
	<ul style="list-style-type: none"> • Serveradresse
	<ul style="list-style-type: none"> • Fællesnavn
	<ul style="list-style-type: none"> • Serversti
	<ul style="list-style-type: none"> • Loginnavn
	<ul style="list-style-type: none"> • Loginkodeord
	<p>Scan til e-mail</p>
	<p>Kontrollér følgende indstilling under Adressebog→ E-mail-adresse:</p>
	<ul style="list-style-type: none"> • Adresse

Kan ikke scanne ved hjælp af WIA på en computer med Windows Server 2003.

Aktiver WIA på computeren.

Sådan aktiveres WIA:

- 1 Klik på Start, peg på Administration, og klik derefter på Tjenester.
- 2 Højreklik på Windows Image Acquisition (WIA), og klik derefter på Start.

Kan ikke scanne via TWAIN eller WIA på computere med Windows Server 2008 eller Windows Server 2008 R2.

Installer funktionen Desktop Experience på computeren.

Sådan installeres Desktop Experience:

- 1 Klik på Start, peg på Administration, og klik derefter på Server Manager.
 - 2 Under Funktionsoversigt skal du klikke på Tilføj funktioner.
 - 3 Vælg afkrydsningsfeltet Desktop Experience, klik på Næste, og klik derefter på Installer.
 - 4 Start computeren igen.
-

Problemer med installeret tilbehør (ekstraudstyr)

Hvis et alternativ ikke fungerer korrekt ifølge instruktionerne eller holder op med at fungere:

- Sluk for printeren, vent i 10 sekunder, og tænd derefter for printeren. Hvis dette ikke løser problemet, skal du tage printeren ud af forbindelse og kontrollere tilslutningen mellem alternativet og printeren.
- Udskriv systemindstillingsrapporten for at kontrollere, om alternativet er angivet på listen Installerede alternativer. Installer alternativet igen, hvis det ikke er angivet. Se "Udskrivning af Rapport Om Printerindstillinger".
- Kontrollér, at alternativet er valgt i den printerdriver, du anvender.

I den følgende oversigt vises printerens alternativer og afhjælpningsforanstaltningen for det relaterede problem. Kontakt kundeservice, hvis den foreslåede afhjælpningsforanstaltning ikke eliminerer problemet.

Problem	Afhjælpning
250 ark-ilægger	<ul style="list-style-type: none">• Sørg for, at 250 ark-ilæggeren er installeret korrekt på printeren. Installer ilæggeren igen. Se "Udtagning af 250 ark-ilægger (ekstraudstyr)" og "Installation af 250 ark-ilægger (ekstraudstyr)".• Kontrollér, at udskrivningsmediet er lagt korrekt i maskinen. Se "Ilægning af udskrivningsmedier i standard 250-ark bakken og 250 ark-ilæggeren (ekstraudstyr)" for at få yderligere information.
Hukommelsesmodul	<ul style="list-style-type: none">• Sørg for, at hukommelsesmodulet er ordentligt tilsluttet til hukommelsesstikket.
Trådløs printeradapter	<ul style="list-style-type: none">• Kontrollér, at den trådløse printeradapter er sat korrekt i den rigtige port.

Scannerdriver/printerhjælpeprogramproblemer

Problem	Afhjælpning
Kan ikke hente adressebogsdataene fra printeren i Adressebogseditor.	Kontrollér, at USB- eller Ethernet-kablet er tilsluttet korrekt.
	Sørg for, at printeren er tændt.
	Sørg for, at scannerdriveren er installeret på computeren. (Adressebogseditor henter adressebogsdataene via scannerdriveren, når printeren er tilsluttet via et USB-kabel.)
TWAIN-driveren kan ikke få forbindelse med printeren.	Kontrollér, at USB- eller Ethernet-kablet er tilsluttet korrekt.
	Hvis du benytter netværkstilslutning, skal du kontrollere, at printerens IP-adresse er indstillet korrekt. Kontrol af IP-adressen er beskrevet i "Scanning med TWAIN-driveren".
	Kontrollér, om printeren er tændt. Hvis printeren er tændt, skal du genstarte den ved at slukke for strømmen og tænde igen.
	Hvis et scannerprogram er aktivt, skal du lukke programmet en enkelt gang, genstarte programmet og forsøge at scanne igen.
Scannerdriveren er ikke registreret på din computer og er ikke tilgængelig via ScanKnap-kontrol.	Installer scannerdriveren. Hvis scannerdriveren er installeret, skal du afinstallere den og installere den igen. Når installationen af scannerdriveren er gennemført, skal du installere ScanKnap-kontrol igen.

Problem	Afhjælpning
Kunne ikke scanne dit dokument på printeren via ScanKnap-kontrol.	Sørg for, at computeren og printeren er forbundet korrekt med hinanden via USB-kablet.
	Kontrollér, om printeren er tændt. Hvis printeren er tændt, skal du genstarte den ved at slukke for strømmen og tænde igen.
	Hvis et scannerprogram er aktivt, skal du lukke programmet en enkelt gang, genstarte programmet og forsøge at scanne igen.
	Netværksforbindelse kan ikke benyttes. Tilslut via USB-kablet.
	Afinstaller ScanKnap-kontrol via Kontrolpanel→ Tilføj/Fjern programmer (Programmer og funktioner i Windows Vista og Windows 7) på computeren, og installer derefter programmet igen.
Kunne ikke oprette billedfil via ScanKnap-kontrol.	Sørg for, at der er tilstrækkelig plads på harddisken.
	Afinstaller ScanKnap-kontrol via Kontrolpanel→ Tilføj/Fjern programmer på computeren, og installer derefter programmet igen.
Kunne ikke initialisere ScanKnap-kontrol.	Afinstaller ScanKnap-kontrol via Kontrolpanel→ Tilføj/Fjern programmer på computeren, og installer derefter programmet igen.
Kunne ikke udføre ScanKnap-kontrol.	Afinstaller ScanKnap-kontrol via Kontrolpanel→ Tilføj/Fjern programmer på computeren, og installer derefter programmet igen.
Der opstod en uventet fejl i ScanKnap-kontrol.	Afinstaller ScanKnap-kontrol via Kontrolpanel→ Tilføj/Fjern programmer på computeren, og installer derefter programmet igen.

Andre problemer

Problem	Afhjælpning
Der er dannet kondens inden i printeren.	Dette opstår inden for nogle timer, efter at du opvarmer rummet om vinteren. Dette opstår også, når printeren anvendes på et sted, hvor den relative luftfugtighed når op på 85 % eller mere. Juster fugtigheden eller flyt printeren til et passende sted.
"CTD-sensorfejl Fejl 009-340 Kode:xx Genstart printer", "Kontrollér CTD-enhed 092-910 Rengør CTD-sensor" eller "Kontrollér CTD-enhed 092-310" vises.	Rens CTD-sensoren. Se "Rengøring af CTD-sensoren."
"Ingen dokumenter" vises i betjeningspanelet, når du vælger en fil til udskrivning via USB-hukommelsesfunktionen.	Kontrollér, at USB-hukommelsen omfatter filer med understøttede filformater (PDF, TIFF eller JPEG). Hvis destinationsfilen befinder sig indlejret i en undermappe i USB-hukommelsen, skal du flytte den til rodmappen ved hjælp af computeren. Forkort destinationsfilens navn i USB-hukommelsen ved hjælp af computeren, og prøv at udskrive igen.
"Der opstod en godkendelsesfejl. Kontoen er ikke registreret. Kontakt systemadministratoren n. 016-757" vises i Status Monitor.	Kontakt systemadministratoren.
"Funktionen er ikke til rådighed. Den pågældende funktion kan ikke benyttes. Kontakt systemadministratoren n. 016-758" vises i Status Monitor.	Kontakt systemadministratoren.

Problem	Afhjælpning
"Grænsen for sider, der kan udskrives, er nået. Udskrivelig sidebegrænsning nået, kan ikke udskrive. Kontakt systemadministratoren n. 016-759" vises i Status Monitor.	Kontakt systemadministratoren.
"Fejl i multifunktionsprinter. Kontrollér PHD-enheden og tonerpatronen. Kontakt kundesupport, hvis denne fejl gentager sig. 093-919" vises i Status Monitor.	Udskift tonerpatronen svarende til den farve, der fremgår af betjeningspanelet. Udskift PHD-enheden. Kontakt kundesupport.
"Fejl i multifunktionsprinter. Kontrollér PHD-enheden og tonerpatronen. Kontakt kundesupport, hvis denne fejl gentager sig. 093-920" vises i Status Monitor.	Udskift tonerpatronen svarende til den farve, der fremgår af betjeningspanelet. Udskift PHD-enheden. Kontakt kundesupport.
"Fejl i multifunktionsprinter. Kontrollér PHD-enheden og tonerpatronen. Kontakt kundesupport, hvis denne fejl gentager sig. 093-921" vises i Status Monitor.	Udskift tonerpatronen svarende til den farve, der fremgår af betjeningspanelet. Udskift PHD-enheden. Kontakt kundesupport.

Problem	Afhjælpning
"Fejl i multifunktionsprinter. Kontrollér PHD-enheden og tonerpatronen. Kontakt kundesupport, hvis denne fejl gentager sig. 093-922" vises i Status Monitor.	Udskift tonerpatronen svarende til den farve, der fremgår af betjeningspanelet. Udskift PHD-enheden. Kontakt kundesupport.
"Temperaturen i printerens er blevet meget høj. 042-700" vises i Status Monitor.	Vent et øjeblik, indtil temperaturen er faldet.

Kontakt til service

Hvis du ringer efter printerservice, bør du være forberedt på at skulle beskrive det problem, du har, eller den viste fejlmeddelelse.

Du skal på forhånd kende din printers modelbetegnelse og servicetag. Se den mærkat, der sidder på indersiden af sidedøren på printerens.

Appendiks

Appendiks

Dell's™ Politik for Teknisk Support.

Teknisk support med tekniker-assistance kræver samarbejde med og deltagelse af kunden under fejlfindingsprocessen og ved genoprettelse af operativsystemet, softwareprogrammet og hardwaredriverne til den oprindelige standardkonfiguration som ved leveringen fra Dell, såvel som verifikation af printerens funktionsdygtighed og al Dell-installeret hardware. I tilgift til denne tekniske support med tekniker-assistance, er teknisk support til rådighed online på Dell support. Yderligere teknisk support kan muligvis købes.

Dell giver en begrænset teknisk support for printeren og al Dell-installerede software og perifert udstyr. Support for tredjeparts software og perifert udstyr leveres af den oprindelige fabrikant, inklusive dem, der er købt og/eller installeret gennem Software & Peripherals (DellWare), ReadyWare og Custom Factory Integration (CFI/DellPlus).

Online Tjenester

Du kan lære mere om Dells produkter og tjenester på følgende websider:

www.dell.com

www.dell.com/ap (kun lande i Asien/Stillehavslande)

www.dell.com/jp (kun i Japan)

www.euro.dell.com (Kun i Europa)

www.dell.com/la (Latinamerikanske og caribiske lande)

www.dell.ca (kun i Canada)

Du kan få tilgang til Dell support gennem følgende websider og e-mailadresser:

- Dell supportwebsider
support.dell.com
support.jp.dell.com (kun i Japan)
support.euro.dell.com (kun i Europa)
- Dell support e-mailadresser

mobile_support@us.dell.com

support@us.dell.com

la-techsupport@dell.com (kun i latinamerikanske og caribiske lande)

apsupport@dell.com (kun lande i Asien/Stillehavslande)

- E-mailadresser for Dell marketing og salg
apmarketing@dell.com (kun lande i Asien/Stillehavslande)
- sales_canada@dell.com (kun i Canada)
- Anonym filoverførselsprotokol (FTP)
ftp.dell.com

Log ind som bruger: `anonymt`, og brug din e-mail-adresse som dit kodeord.

Politik mht. Garanti og Returnering

Dell Computer Corporation ("Dell") fremstiller sine hardware-produkter af dele og komponenter, som er nye eller som svarer til nye i overensstemmelse med industristandard-normer. For information om Dells garanti for din printer, se support.dell.com.

Genanvendelses information

Det anbefales, at kunder skaffer sig af med brugt computerhardware, monitors, printere og andet perifert udstyr på en miljøvenlig måde. Potentielle metoder inkluderer genbrug af dele eller hele produkter samt genanvendelse af produkter, komponenter og/eller materialer.

For specifik information om Dell's verdensomspændende genanvendelsesprogrammer, se www.dell.com/recyclingworldwide.

Kontakt Dell

Du kan få adgang til Dell support hos support.dell.com. Vælg din region på VELKOMMEN TIL DELL SUPPORT siden, og udfyld de nødvendige oplysninger for at få adgang til hjælpeværktøjer og information.

Du kan kontakte Dell elektronisk ved at benytte følgende adresser:

- World Wide Web
www.dell.com

www.dell.com/ap (kun lande i Asien/Stillehavslande)

www.dell.com/jp (kun i Japan)

www.euro.dell.com (Kun i Europa)

www.dell.com/la (Latinamerikanske og caribiske lande)

www.dell.ca (kun i Canada)

- Anonym filoverførselsprotokol (FTP)

ftp.dell.com

Log ind som bruger: anonymt, og brug din e-mail adresse som dit kodeord.

- Elektronisk support service

mobile_support@us.dell.com

support@us.dell.com

la-techsupport@dell.com (kun i latinamerikanske og caribiske lande)

apsupport@dell.com (kun lande i Asian/Stillehavslande)

support.jp.dell.com (kun i Japan)

support.euro.dell.com (kun i Europa)

- Elektronisk salgsafdeling

apmarketing@dell.com (kun lande i Asian/Stillehavslande)

sales_canada@dell.com (kun i Canada)

Indeks

Symbols

- (Annuller)-knappen, 300
- (Backspace)-knappen, 300
- (Farvetilstand)-knappen, 300
- (Fax)-knappen, 299
- (Genopkald/Pause)-knappen, 300
- (Hurtigopkald)-knappen, 300
- (Indstil)-knappen, 300
- (Kontakter)-knappen, 300
- (Kopier)-knappen, 299
- (Menu)-knappen, 301
- (Scan)-knappen, 301
- (Slet alt)-knappen, 300
- (Start)-knappen, 300
- (Tilbage)-knappen, 301

Numerics

- 1000BASE-T fuld-dupleks, 233
- 100BASE-TX fuld-dupleks, 233
- 100BASE-TX halv-dupleks, 233
- 10BASE-T fuld-dupleks, 233
- 10BASE-T halv-dupleks, 233

- 250 ark-ilægger
(ekstraudstyr), 46, 681
- 2-sidet, 191, 194, 198, 211,
444-445, 468, 474
- 4 farver-konfigurationstabel, 479
- 802.1x, 228, 254

A

- A4, 284
- A5, 284
- Accessliste, 256
- ADF-glas, 662
- Adgangslåge til toner, 46
- Ad-Hoc, 247
- Administ. Menu, 487
- Administratorkonto, 246
- Adressebog, 172, 179, 202, 260
- Adressebogseditor, 580
- Adressebøger, 581
- Advarsel om Lav Toner, 452
- Advarsel om lav toner, 190, 205,
439
- Afhjælpning af papirstop, 679
Fra 250 ark-ilægger
(ekstraudstyr), 697

Fra ADI'en, 681
 Fra bakke, 688
 Fra duplekseren, 696
 Fra enkeltarklæggeren, 684
 fra fuseren, 692
 fra SSF, 684
 Fra standard 250-ark bakke, 688

Afsendelse af et
 udskrivningsjob, 306

Afslutningstidspunkt, 209

Afspilning af lyd, 480

Aftryknummer, 187

Aktiver wizard, 222

Aktivering af dvale, 436

Aktivering af energisparer, 436

Aktivering efter
 strømsparetilstand –
 aktivering med rør af, 188,
 203

Aktivering fra energisparer, 436,
 448

Alarmtone, 189, 204, 437, 450

Alarmtone for auto slet, 189,
 204, 437

Alarmtone for ikke mere
 papir, 437

Alarmtone for lav toner, 189,
 204, 437

Alle toner, 189, 204

Almindelig, 201

Anbefalet papir, 277

Andre problemer, 754

Annuler lager, 222

Annuler størrelse, 196, 215, 447,
 477, 516

Annulering af et
 udskriftsjob, 306

Annulering af et
 udskrivningsjob
 Fra din computer, 307

Antal ark, 187

Antal eksemplarer, 191, 206, 494

Anvend nye indstillinger, 180

Anvendelse, 626

Appendiks, 761

Auto IP, 505

Auto korriger., 221, 455

Auto log udskr., 189, 204, 438,
 451, 524

Autoannul. alarm, 450

Autoeksponering, 193, 197, 210,
 217, 443, 445, 466, 470, 560,
 567

Autoeksponeringsniveau, 193,
 197, 210, 217

Autoeksponeringsniveau
 Niveau, 443, 445, 466, 470

Automatisk Dokument Ilægger
 (ADI), 46-47, 680

Automodt, 446

Automodt. Fax/Tlf, 446, 475

- Automodt. Svar/FAX, 446, 475, 509
 - Automodt.fax, 446, 475, 509
 - Automodtag fax, 195, 213
 - Automodtag Telefon/Fax, 509
 - Automodtag telefon/fax, 195, 213
 - Automodtag
 - telefonsvarer/fax, 195, 214
 - Autonulstil, 188, 203, 436, 448
 - Autoreg. Indst., 534
 - Autoregistreringsindstilling, 200, 220, 439, 455
 - Ændring af indstillingerne af menuposterne, 180
 - Ændring af printerindstillinger, 321
- B**
- B5, 284
 - Bagside, 481
 - Bakke 1 papirstørrelse, 201, 271, 440, 459
 - Bakke 1 papirtype, 201, 271, 440, 458
 - Bakke 1 Special - X, 440, 459
 - Bakke 1 Special – X, 201, 271
 - Bakke 1 Special - Y, 201, 271, 440, 459
 - Bakke 2 papirstørrelse, 271, 440, 460
 - Bakke 2 papirtype, 271, 440, 460
 - Bakke-indstillinger, 173, 179, 201, 271, 440, 546
 - Bannerark, 451
 - Bannerark, angiv bakke, 190, 205, 438
 - Basalt printerproblem, 705
 - Basishukommelse, 625
 - Basistone, 189, 204, 437, 450
 - Bekræft kodeord, 208
 - Besparelse af tilbehør, 633
 - Bestemmelse af Værdier, 664
 - Bestil tilbehør på, 173, 179
 - Bestilling af tilbehør, 50, 634
 - Bestrøget, 199-200, 219-220, 533-534
 - Bestrøget tyk, 199-200, 219-220, 533-534
 - Betjeningspanel, 47
 - Betjeningspanelets knapper, 299
 - Billedforstærkning, 191, 206
 - Billedkomprimering, 197, 217, 445, 471
 - Bitmapfonte, 603
 - Blåt stik, 47, 103
 - Bonjour (mDNS), 228, 233
 - BOOTP, 505

Breddestyr, 118, 289
Brevhoved, 2-sidet, 190, 205,
438, 452
Brug af Dell Printer
Configuration Web
Tool, 171
Brugerregistrering, 258

C

C5, 284
CCP, 277
Certifikatdetaljer, 252-253
ColorTrack-fejlrapport, 201,
257, 438, 452
ColorTrack-modus, 201, 257

D

Data-LED, 299
Dato og klokkeslæt, 439
Datoformat, 200, 439, 454
Dæksel, 185
Deaktivering af panellås, 575
Delenes navn, 45
Dell ColorTrack, 201, 257
Dell Printer Configuration Web
Tool, 318
Sidevisningsformat, 176
Dell ScanCenter, 581

Dell Supplies Management
System, 577
Dell support websted, 39
Dell's politik for teknisk
support, 761
Dell-servicetagnummer, 186
Delt udskrivning, 140
Detaljer, 185
DHCP, 505
Digital maskincertificering, 252
DIMM-størrelse, 625
Direct Fax, 411
Display-problemer, 705
DL, 284
DNS, 226, 236
Dokumentdæksel, 661
Dokumentglas, 661
Dokumentstørrelse, 193, 197,
210, 217, 336, 443-444, 465,
469, 565
Driver, 37
Drivere og hjælpeprogrammer
CD, 37
DRPD, 213
DRPD mønster, 196, 214, 447,
477, 513
Duplekser, 46, 680
Dupleksudskrift, 196, 214, 447,
477, 515

E

ECM, 196, 215, 447, 477, 516
Ejer, 186-187
Ekspressservicekode, 186
E-mail alarm-indstillinger, 231, 242
E-mail
 alarm-indstillingsside, 229
E-mail-adresse, 260-261
E-mail-alarm, 173, 179, 233, 240, 506
E-mail-alarm-indstilling, 169
E-mail-gruppe, 260, 262
E-mail-server-indstillinger, 230, 240
Emuleringer, 626
Enkeltarkilægger, 681
Enkeltarkilægger (SSF), 46
Ethernet, 224, 233, 627
Ethernet port, 47, 100, 102
Etiket, 198-200, 219-220, 282, 439, 454, 533-534
EWS, 506
EWS-indstillinger, 232
Executive, 284

F

Farve, 193, 197-198, 210, 217, 442, 444-445, 462, 469, 473

Farveantal (grænse), 258
Farvebalance, 443-444, 467
Farvebalance for kopiering, 194, 210
Farveindstilling, 469, 481
Farveindstilling (farve-tast), 444
Farveindstilling
 (sort/hvid-tast), 444
Farveindstillingsbegrænsning, 2 59
Farvemætning, 193, 210, 443, 465, 560
Farvereg.Indst., 534
Farveregi-oversigt, 221
Farveregistreringsindstillinger, 2 20-221
Farveregistreringstabel, 663
Farvetestsider, 202, 441, 486
FAX hurtigopkald, 260, 270
Fax til, 568
Fax transmit, 196, 215, 447, 478
Fax venter, 202
Faxaktivitet, 196, 202, 215, 447, 478, 518
Fax-forside, 196, 214, 447, 477, 513, 571
FAX-gruppe, 260, 268-269
Faxhoved, 195, 214, 446, 476, 512

Faxhovednavn, 195, 214, 446, 476, 513

Faxindstillinger, 195, 212

Faxmenu, 568

Faxnummer, 196, 214, 446, 477, 513

Faxprotokol, 197, 215, 447, 478

Faxstandarder, 194, 212, 445, 574

Faxudsendelse, 196, 215, 447, 478, 518

Fax-videresendelsesnummer, 196, 215, 447, 477, 515

Fejlfinding, 580, 705

Fejlhistorie, 202, 441, 486

Fejlkode, 610

Fejl-time-out, 188, 203, 438

Fejltime-out, 450

Fejltoner, 189, 204, 437, 449

Feltet E-mail fra, 439, 452

Filformat, 197, 217, 444, 469, 564

Firmware-version, 186

Fjernelse af tonerpatronen, 636

Fjernmodtagetone, 195, 214, 446, 476, 512

Fjernmodtagning, 195, 214, 446, 476, 512

Flere op, 194, 211, 444, 468, 561, 634

Folio, 284

Font, 190, 206, 601

 PCL 5/PCL 6, 605

 Pitch, 602

 Punktstørrelse, 602

 Skrifttyper og fonte, 601

 Stil, 601

 Vægt, 601

Font-pitch, 191, 206, 493

Fontstørrelse, 191, 206, 492

Forebyggelse af papirstop, 305, 679

Forespørgsel Modtag, 570

Formularlinje, 191, 206, 493

Foropkald, 196, 215, 447, 477, 515

Foropkaldsnum., 447, 477, 516

Foropkaldsnummer, 196, 215

Forsinket start, 194, 212, 445, 472, 570

Første, 201

Frontdæksel, 46

FTP-klient, 228, 246

Fugtighedsgrad, 626

Fugtighedsområde ved opbevaring, 627

Fuldførte jobs, 172, 187

Funktion aktiveret, 207, 539

Funktion aktiveret – Fax, 208

Funktion aktiveret – Kopi, 208

Funktion aktiveret – Scan, 208

Fuser, 681

G

Garanti for
udskrivningskvalitet., 626

Garantier, 762

Garantioplysninger, 38

Genbrugt, 200, 219, 533-534

Gendan indstillinger, 180

Generer selvunderskrevet
certifikat, 252-253

Generer underskrevet
certifikat, 253

Genopkaldsforsinkelse, 195, 214,
446, 476, 512

Genopkaldsforsøg, 195, 214,
446, 476, 511

Gensendelsesforsinkelse, 195,
214, 446, 476, 511

Gentagelse, 209

Godtgør gyldigheden af
fejltrap, 245

Grundlæggende
information, 231

Gruppeopk., 488

Gul terminator, 104

H

Hændelsespanel, 178

Hent

Omgivelsessensorinformatio
n, 482

Hex dump, 191, 206, 494

Højde, 627

Højre ramme, 179

HTTP, 227, 237

HTTP –

SSL/TLS-kommunikation, 2
52

Hukommelse, 625

Hukommelseshastighed, 625

Hukommelseskapacitet, 186

Hukommelsesmodul, 669

Hukommelsesstik, 625

Hurtig scanning, 664

Hurtigopkald, 202

Hurtigopkaldsknap, 299

Hurtigstart hjælpeprogram, 579

Hvidt ark, 661

Hvordan du installerer ekstra
moduler, 59

Hvordan du udskifter retard
roller'en, 647

Hvordan jeg anvender
printer'en, 38

I

- ID, 186-187
- Identificering af
udskrivningsmedier, 284
- Identificering af
udskrivningspapir, 284
- Ikke mere papir, 450
- Ikke mere papir-tone, 189, 204
- Ikke-Dell toner, 200, 439, 457,
537
- Ilægning af brevhoved, 292
- Ilægning af en konvolut i
SSF, 295
- Ilægning af papir, 117
- Ilægning af
udskrivningsmedie, 287
SSF, 294
standard 250-ark bakke og 250-ark
ilægger (ekstraustyr), 287
- Indsætningsposition for
bannerark, 190, 205, 438
- Indstil BTR, 199, 219, 532
- Indstil dato, 200, 439, 454
- Indstil fuser, 200, 219, 533
- Indstil højde, 200, 223, 439, 456
- Indstil kodeord, 173, 179, 249
- Indstil tid, 200, 439, 454
- Indstil tilgængeligt
klokkeslæt, 209
- Indstilling af
farveregistreringen, 663
- Indstilling for energisparer, 448
- Indtastning af værdier, 666
- Infrastruktur, 247
- Ingen karbon påkrævet, 277
- Ingen konto brugerudskrift, 201,
257
- Init udsk.måler, 537
- Initialiser NIC NVM, og start
printeren igen, 249
- Installation af 250 ark-ilægger
(ekstraustyr), 65
- Installation af det valgfri
tilbehør, 59
- Installation af retard roller'en i
bakken, 649
- Installation af tonerpatron, 56
- Installation af trådløs
adapter, 70
- Interfaces, 626
- IP-adresse, 111, 170-171, 177,
225, 236, 245, 250, 254-256,
441, 461, 505
- IP-adresseindstilling, 441, 461
- IP-filter, 229, 255
- IP-filteropsætning, 238
- IPP, 226, 233, 237
- IPsec, 254
- IPsec-indstillinger, 228, 254

IPv4, 245, 254
IPv6, 177, 226, 236, 245, 254

J

Job fuldført, 449
Job time-out, 188, 203, 438, 451
Jobhistorie, 202, 441, 486
Jobliste, 172, 186
Jobnavn, 186-187
Jobstatus, 186
Jobtype, 186-187
Junkfax-opsætning, 195, 214,
446, 476, 512
Justering af sproget, 323
Justeringstabel, 479

K

Kabel, 627
Klar/Fejl-LED, 300
Klargøring, 39
Knappen Farve, 197, 217
Knappen Sort/hvid, 197, 217
Kodeord, 238, 246, 249-251, 255
Konceptindstilling, 191, 206,
495
Konfidentielle jobs, 551

konfiguration af trådløs
adapater, 75
Konfigurerer 802.1x, 255
Kontakt Dell-support på:, 173,
179
Kontakt til service, 756
Kontaktperson, 178
Kontrast, 197, 217, 445, 470, 567
Kontrol af Doseringsmotor, 480
Kontrol af
fusermotorfunktion, 480
Kontrol af
hovedmotorfunktion, 480
Kontrol af maskine, 480
Kontrol af REGI
CLUTCH-funktion, 480
Kontrol af
tilførselsvalsefunktion, 480
Kontrolpanel, 449
Kontrolpaneltone, 203, 436
Kontrolplade, 47
Kontrolpladedæksel, 47
Konturfonte, 603
Konvolut, 199-200, 219-220,
281, 533-534
Konvolut #10, 284
Kopi udført, 449
Kopier printerindstillinger, 172,
179, 256

Kopier rapport om
printerindstillinger, 257
Kopieringsindstillinger, 194
Kopistandarder, 193, 442
Kort referencevejledning, 38
Kryptering, 248
Kumulativ farvesideantal, 259
Kumulativt antal sort/hvide
sider, 259

L

Lagrede dokumenter, 203, 441,
487
Lagring af
udskrivningsmedia, 634
Land, 196, 215, 447, 478, 517
Landskab, 490
Langsom scanning, 664-665
Lav toner-alarm, 450
Layout, 191, 198, 445, 474, 573
LCD-panel, 301
LDAP-server, 250-251
Legal, 284
Letter, 284
Linjeafslutning, 191, 206, 495
Linjemonitor, 195, 214, 446, 475,
510
Linjetype, 195, 214, 446, 476,
510

Linkkanal, 247
Linkkvalitet, 247
Liste over PDF-fonte, 202, 441
LLTD, 228, 233
Loginfejl, 208
Login-forsøg, 209
Lokalitet, 177, 185
LPD, 226, 233, 237, 506
Lydtoner, 449
Lysere/Mørkere, 193-194, 197,
210, 212, 217, 443-445, 465,
470, 472, 559, 566, 569

M

MAC-adresse, 247
Maks. e-mail-størrelse, 197, 217
Maks. e-mailstørrelse, 445, 471
Maks. hukommelse, 625
Mål, 625
Månedlige indstillinger, 210
Manuelle
registreringsindstillinger, 45
5
Margin midt, 194, 197, 212, 217,
444-445, 468, 471, 562, 568
Margin top/bund, 194, 197, 212,
217, 444-445, 468, 470, 561,
567

Margin ven./højre, 194, 197, 212, 217, 444-445, 468, 471, 562, 568

Maskine klar, 449

Menu-indstillinger, 187

Menupost, 181

Mest lige linjer, 664

MIB-kompatibilitet, 626

mm/tomme, 189, 204, 438, 452

Modemhastighed, 196, 215, 447, 478, 516

Modtagetilstand, 195, 213, 446, 475, 508

Monarch, 284

MQ-tabel, 479

N

NCR, 277

Netværk, 101

Netværk firmware-version, 186

Netværkstype, 247

Network TWIN, 227, 233, 237

Niveau for printmodul, 184

Nulstil udskrivningsserver, 249

Nulstil. stand., 222, 457

Nulstilling af standarder, 322

Numerisk tastatur, 300

Nyt kodeord, 208

O

OCR, 277

Om printeren, 45

Omgivelser, 626

omgivelsesindstillinger for din webbrowser, 174

Omslag, 199-200, 219-220, 533-534

Omslag Tykke, 534

Onlinehjælp, 173, 179

Opbevaring, 627

Opbevaring af forbrugsdele, 635

Opbevaring af udskrivningsmedier, 283, 305

Opdater, 580

Opdater adressebog, 228, 233, 238

Opdatering af software, 578

Opfrisk, 180

Opfrisk toner, 221

Opfrisk tromle, 221, 482

Opløsning, 194, 197, 212, 217, 444-445, 469, 472, 565, 569

Opsætning af direkte forbindelse, 123

Opsætning af netværksforbindelse, 126

Optisk tekstgenkendelse, 277

Original Type, 210, 559

Original type, 443, 465
OS, 626
OS-kompatibilitet, 625
Outputbakke, 185
Outputfarve, 191
Outputresultat, 187
Outputstørrelse, 191
Øvre grænse for
 farveudskrivning, 259
Øvre grænse for sort/hvid
 udskrivning, 259

P

Panel, 505
Panelindstillinger, 202, 441, 485
Panelindstillinger, side, 202, 301
Panellåsindst., 192, 207, 538
Panelsprog, 190, 205, 438, 453,
 550
Papir, 275
 egenskaber, 275
 Fiberindhold, 276
 Fiberretning, 276
 Fugtighedsindhold, 276
 Glathed, 276
 Krumning, 276
 Vægt, 275
Papir anvendt, 257
Papirbakke, 190

Papirdensitet, 198, 218, 439, 531
Papirstørrelse, 190, 206, 481, 489
Papirtype, 285, 481
PCL, 488
 Font, 491
PCL 5/PCL 6, 605
PCL-fontliste, 202, 441, 485
PCL-indstillinger, 190, 205
PCL-makroliste, 202, 441, 486
PCL-printerdriver, 123, 127
PDL, 626
Peer-to-Peer, 144
Peg og udskriv, 142
Permanente fonte, 605
Permanente konturfonte, 605
Pitchkonfigurationstabel, 479
Plano, 198-200, 219-220, 439,
 454, 533-534
Plano tyk, 199-200, 219-220,
 533-534
Pop-op-meddelelse for bakke
 1, 271, 440, 459
Pop-op-meddelelse for bakke
 2, 271, 440, 460
Port9100, 226, 233, 237, 506
Port-indstillinger, 232
Portræt, 490
Portstatus, 233
Printerbitmap, 178

Printerdriver, 155, 157
Printerdriver /
 Fjernklientkonto, 246
Printer-hændelser, 185
Printerindstillinger, 172, 187,
 203
Printerindstillinger-hjælpeprogr
 am, 579
Printerinformation, 172, 179,
 185
Printerjobs, 172, 178, 186
Printerpir, 275
Printerrevisionsniveauer, 186
Printer-serienummer, 186
Printer-sideantal, 257
Printersoftware, 577
Printerspecifikation, 625
Printerstatus, 171, 178, 184
Printerstatusvindue, 577
Printertype, 185
Problemer med tilbehør
 (ekstraudstyr), 751
Processor-hastighed, 186
Produktinformationsguide, 38
Prot.oms.adr., 236, 505
Protokolmonitor, 202, 441, 486
Protokolomsætter-adresse, 441,
 461
Prøvetryk, 553

R

RAM disk, 190, 205, 438, 451,
 526
Rapport om
 systemindstillinger, 62, 67,
 73
Rapporter, 202
RARP, 505
Red Hat, 155
Red Hat Enterprise Linux, 155,
 625
Rediger Udskriv
 brugerregistrering, 258
Reducer/Forstør, 193, 210, 443,
 464, 557
Registreringsindstillinger, 455
Rem-enhed, 47
Rengør Fremkalder, 221, 482
Reservebakke, 190, 205, 438,
 452, 526-527
Resultat, 480
Retning, 190, 206, 490
Returneringspolitik, 762
Ringetonestyrke, 195, 214, 446,
 476, 510
Rør på, 570
RSA BSAFE, 34

S

- S/H-/Farve-LED, 300
- Sådan udtager du
 alternativer, 669
- Samfundsnavn, 244
- Samlet, 191, 193, 210, 443, 463
- Scan til E-mail, 563
- Scan til netværk, 197, 217, 246,
 444, 469, 563
- Scan til Program, 564
- Scan til USB-hukommelse, 562
- Scanknap Kontrol, 580
- Scannestandarder, 197, 444
- Selvkopierende papir, 277
- Serveradresse, 202, 260, 264-265
- Serveradressebog, 439, 452
- Servertelefonbog, 439, 452
- Servicekode, 39
- Servicetag, 39
- Sideknap, 46
- Sideretning, 280, 293
- Sidevisningsformat, 176
- Sik. modt. indst., 208
- Sikker modtag., 540
- Sikkerhed, 249
- Sikkerhedsindstil., 192, 207
- Sikkerhedsindstillinger, 248
- Sikkerhedsinformation, 38
- Sikkerhedstryk, 551
- Skarphed, 193, 197, 210, 217,
 443, 445, 465, 470, 560, 566
- Skrifttyper, 601
- Skyggekonfigurationstabel, 479
- SMB, 227, 233
- SMB-klient, 228, 246
- SNMP, 228, 233
- SNMP UDP, 506
- SNMP-konfiguration, 243
- Sort/hvid-antal (grænse), 258
- Søg Telefonbog, 568
- Søgning efter oplysninger, 37
- Special – X, 190, 206
- Special – Y, 190, 206
- Special Reducer/Forstør, 210,
 464
- SSF-papirstørrelse, 193, 198,
 210, 331, 442, 445, 463, 473,
 555
- SSF-papirtype, 193, 198, 210,
 332, 443, 445, 463, 474, 556
- SSID, 247
- SSL/TLS, 228, 252
- Standard 250-ark bakke, 46, 681
- Standard for udskriftsstr., 189,
 204, 438, 452
- Standardfarve, 191, 206, 496
- Standardindstilling, 260

Start, 480-481
Start udskriftstæller, 457
Starttidspunkt, 209
Status af printertilbehøret, 633
Status Monitor Konsol, 577
Status Monitor Konsol for Linux, 591
Status Monitor Widget for Macintosh, 586
Statusvindue, 580
Sted for papirstop, 680
Stik til trådløs adapter, 47
Strømbesparelsetid, 519
Strømforsyning, 625
Strømforsyningsstik, 47
Strømsparetid – dvale, 188, 203
Strømsparetid – dyb dvale, 188, 203
Subnet-maske, 441, 461, 505
SUSE, 625
SUSE Linux Enterprise Desktop 10, 158
SUSE Linux Enterprise Desktop 11, 162
Symbolindstil., 190, 206, 492, 606
For PCL 5/PCL 6, 607
Systemindstillinger, 188, 202-203, 232, 436, 440, 485
Systemindstillinger, side, 202

T

Tag-nummer for aktiv, 170, 186
Tænd-sluk-knap, 46
TCP/IP, 234
TCP/IP-indstillinger, 225, 235
Telefon, 213
Telefon/Fax, 213
Telefonbog, 260, 488
Telefonstik, 47, 100, 103, 627
Telefonsvarer/Fax, 213
Telnet, 228, 233, 238
Temperatur, 626
Tidsformat, 200, 439, 454
Tidspunkt for leveret job, 186-187
Tidszone, 200, 439, 454
TIFF filformat, 197, 217, 445, 471
Tildeling af en IP-adresse, 111
Tilslutning af lokal printer, 100
Tilslutning af printer, 99
Tilslutning til Netværket, 101
Tilslutningsspecifikationer, 99, 627
Tilslutningstype, 99, 627
Tilsluttet netværk
Ethernet, 499
IP-filter, 507
Nulstil LAN, 508

- Protokol, 505
 - TCP/IP, 504
 - Timeout, 237-238, 251, 521
 - Tone for afsluttet job, 189, 204, 437
 - Tone for afsluttet kopiering, 189, 437
 - Tone for maskine klar, 189, 204, 437
 - Tone for ugyldig tast, 188, 203, 437
 - Tone/Impuls, 195, 214, 446, 476, 511
 - Toneropfyldningsindstilling, 482
 - Tonerpatron, 56
 - Topramme, 177
 - Trådløs adapter, 70
 - Trådløse indstillinger, 225, 247
 - Trap-notifikation, 245
 - Tromle
 - genopfriskningskonfigurationstabell, 479
 - Tykke omslag, 199-200, 219-220, 533
- U**
- Uacceptabelt papir, 277
 - Udløbsklokkeslæt, 209
 - Udløbsmodus, 209
 - Udskiftning af retard roller'en, 647
 - Udskr.måler, 202, 441
 - Udskrift ID, 190, 204, 438, 451, 525
 - Udskriv brugerindstillinger, 258
 - Udskriv farveoversigt, 455
 - Udskriv fra USB, 208
 - Udskriv fra
 - USB-standardindstillinger, 198, 445
 - Udskriv tekst, 190, 204, 438, 451, 525
 - Udskrivning, 305
 - Udskrivning på brevhoved, 279
 - Udskrivningshastighed, 185
 - Udskrivningsindstilling, 191
 - Udskrivningsmedia, 275, 634
 - Kilde, 280, 293
 - Udskrivningsproblemer, 706
 - Udskrivningsserver-indstillinger, 172, 179, 224, 231, 462
 - Udskrivningsserver-indstillingsside, 224
 - Udskrivningsserver-rapporter, 224
 - Udskrivningsside, 280, 293
 - Udskrivningsvolumen, 172, 179, 257
 - Udtagning af 250 ark-ilægger (ekstraudstyr), 672

Udtagning af alternativer, 669
Udtagning af et
 hukommelsesmodul
 (ekstraudstyr), 669
Udtagning af retard roller'en i
 bakken, 648
Udtagning af trådløs
 adapter, 674
Ugentlige indstillinger, 210
Ugyldig tast, 449
Understøttet
 udskrivningspapir, 284
UNITED STATES
 GOVERNMENT
 BEGRÆNSEDE
 RETTIGHEDER, 34
Ur-indstillinger, 200
USB, 627
USB udskrivning, 123
USB-port, 47, 100-101, 190, 205

V

Valg af brevhoved, 278
Valg af forhullet papir, 279
Valg af fortrykt formular, 278
Valg af papir, 278
Vægstik, 47, 100, 102, 627
Vælg Bakke, 555
Vælg bakke, 193, 198, 210, 442,
 445, 462, 473, 555, 571

Vælg genbestilling URL, 201
Værktøj til at lave
 brugeropsætningsdisk, 578
Værktøjskasse, 580
Vært I/F, 186-187
Værtsnavn, 186-187, 242, 250
Vedligeholdelse, 633
Vedligeholdelse af printer, 218
Vend på den korte kant, 311
Vend på den lange kant, 310
Venstre ramme, 178
Verificering af
 IP-indstillinger, 114
Videresendt fax, 196, 215, 447,
 477
Visning af EWS, 462

W

Web Link tilpasning, 201, 223
Web Services on Devices, 621
WEP, 248
WINS, 226, 236
WPA-PSK, 249
WSD, 227, 233, 237, 621

X

XPS-printerdriver, 124, 128